

MANUEL D'UTILISATION VENTILO CONVECTEUR VENTEA



Sous réserve de modifications techniques et sans garantie ni responsabilité pour les éventuelles erreurs d'impression

V1-04_2020

STG - GROUPE DIFFUSALP
14, rue de Mollaret
38070 SAINT QUENTIN FALLAVIER
contact@diffusalp.com
TEL - 04 37 46 40 90 FAX - 04 37 46 40 92

Conformité

Cette unité est conforme aux directives européennes :

- Basse tension 2014/35/EU ;
- Compatibilité électromagnétique 2014/30/EU ;

Symboles

Les pictogrammes reportés dans le chapitre suivant permettent de vous fournir rapidement et de façon

univoque des informations nécessaires pour une utilisation correcte de la machine en toute sécurité.

Pictogrammes rédactionnels

U Utilisateur

- Il marque les pages qui contiennent des instructions ou des informations destinées à l'utilisateur.

I Installateur

- Il marque les pages qui contiennent des instructions ou des informations destinées à l'installateur.

S Service

- Il marque les pages qui contiennent des instructions ou des informations destinées à l'installateur du SERVICE D'ASSISTANCE TECHNIQUE CLIENTS.

Pictogrammes relatifs à la sécurité

Mise en garde

- Que l'opération décrite représente, si non effectuée dans le respect des normes de sécurité, un risque de dommages physiques.

Tension électrique dangereuse

- Ce symbole indique au personnel préposé que l'opération décrite représente, si non effectuée dans le respect des normes de sécurité, un risque de choc électrique.

Risque de forte chaleur

- Signale au personnel concerné que si l'opération décrite n'est pas effectuée dans le respect des normes de sécurité, il existe un risque de subir des brûlures par contact avec des composants à température élevée.

Interdiction

- Il indique des actions qu'il ne faut absolument pas faire.

1	GENERALITES	
1.1	Mises en garde générales	6
1.2	Règles fondamentales de sécurité	6
2	Panneau de commande optionnel mais obligatoire en encastrée ou mural	
2.1	Panneau électronique SMART TOUCH avec modulation continue embarqué	7
2.2	Ecran	7
2.3	Fonction des boutons	7
2.4	Allumage général	8
2.5	Activation	8
2.6	Sélection du mode de fonctionnement chauffage / rafraîchissement	8
2.7	Stand By	8
2.8	Sélection de la température	8
2.9	Fonctionnement automatique	9
2.10	Fonctionnement silencieux	9
2.11	Fonctionnement nocturne	9
2.12	Fonctionnement à la vitesse de ventilation maximale	9
2.13	Blocage des boutons	9
2.14	Réduction de la luminosité minimale	9
2.15	Désactivation	10
2.16	Réglage de l'écart du capteur de température ambiante	10
2.17	On, OFF et Reset du réseau WiFi (uniquement pour EWF644-EWF647)	10
2.18	Extinction pendant des périodes prolongées	10
2.19	Signalisations des erreurs	10
3	Panneau de commande tactile avec port MODBUS ou WIFI	
3.1	Panneau de commande mural électronique SMART TOUCH avec capteur ambiant	11
3.2	Ecran	11
3.3	Fonction des boutons	11
3.4	Allumage général	12
3.5	Activation	12
3.6	Sélection du mode de fonctionnement chauffage / rafraîchissement	12
3.7	Stand By	12
3.8	Sélection de la température	12
3.9	Fonctionnement automatique	13
3.10	Fonctionnement silencieux	13
3.11	Fonctionnement nocturne	13
3.12	Fonctionnement à la vitesse de ventilation maximale	13
3.13	Blocage des boutons	13
3.14	Réduction de la luminosité minimale	13
3.15	Désactivation	14
3.16	Réglage de l'écart du capteur de température ambiante	14
3.17	On, OFF et Reset du réseau WiFi (uniquement pour EWF644-EWF647)	14
3.18	Extinction pendant des périodes prolongées	14
3.19	Signalisations des erreurs	14

4 ENTRETIEN

4.1	Nettoyage extérieur	15
4.2	Nettoyage filtre aspiration air	15
4.3	Conseils pour effectuer des économies d'énergie	17

5 ANOMALIES ET SOLUTIONS

5.1	Anomalies et solutions	18
5.2	Tableau des anomalies et des solutions	18

GENERALITES

1.1 Mises en garde générales

- ⚠ Ces instructions font partie intégrante du manuel de l'appareil sur lequel est installé le kit. Faire référence à ce manuel pour les consignes générales et pour les règles fondamentales de sécurité.
- ⚠ Ce manuel est exclusivement destiné au technicien installateur qualifié et autorisé, qui devra être convenablement instruit et posséder toutes les conditions psychophysiques requises par la loi. Toutes les opérations devront être réalisées avec soin et dans les règles de l'art, conformément aux normes de sécurité sur le lieu de travail en vigueur.
- ⚠ Après avoir retiré l'emballage, s'assurer que le contenu est entier et complet. Si ce n'est pas le cas, s'adresser à l'Agence qui a vendu l'appareil.
- ⚠ Il est interdit d'altérer les dispositifs de sécurité ou de réglage sans l'autorisation et les indications du fabricant de l'appareil.
- ⚠ Il est interdit de disperser et de laisser à la portée des enfants le matériel de l'emballage car il est une source potentielle de danger.
- ⚠ Les interventions de réparation ou de maintenance doivent être effectuées par le Service d'Assistance Technique ou par un personnel qualifié selon ce qui est prévu par ce manuel. Ne pas modifier ou altérer l'appareil car des situations de dangers pourraient survenir, et le fabricant de l'appareil ne sera pas tenu responsable des éventuels dommages provoqués.

1.2 Règles fondamentales de sécurité

- ⊖ Nous rappelons que l'utilisation de produits qui utilisent de l'énergie électrique et de l'eau comporte certaines règles fondamentales de sécurité telles que :
- ⊖ L'appareil peut être utilisé par des enfants d'un âge inférieur à 8 ans et par des personnes aux capacités physiques, sensorielles ou mentales réduites, ou par des personnes sans l'expérience ou les connaissances nécessaires, pourvu qu'ils soient sous surveillance ou après que ces personnes aient reçu les instructions relatives à l'utilisation sûre de l'appareil et à la compréhension des risques inhérents. Les enfants ne doivent pas jouer avec l'appareil. Le nettoyage et la maintenance, destinés à être effectués par l'utilisateur, ne doivent pas être effectués par des enfants sans surveillance.
- ⊖ Il est interdit d'altérer les dispositifs de sécurité ou de réglage sans l'autorisation et les indications du fabricant de l'appareil.
- ⊖ Il est interdit de tirer, détacher, tordre les câbles électriques qui sortent de l'appareil, même s'il est débranché du réseau d'alimentation électrique.
- ⊖ Il est interdit d'introduire des objets et des substances à travers les grilles d'aspiration et de refoulement de l'air.
- ⊖ Il est interdit d'ouvrir les portes d'accès aux parties internes de l'appareil, sans avoir d'abord placé l'interrupteur général de l'installation sur « éteint ».
- ⊖ Il est interdit de disperser et de laisser à la portée des enfants le matériel de l'emballage car il est une source potentielle de danger.
- ⊖ Il est interdit de monter debout sur l'appareil et/ou d'y poser toute sorte d'objets.

Panneau de commande

2.1 Panneau électronique SMART TOUCH avec modulation continue embarqué

La commande rend le réglage de la température ambiante totalement autonome (avec écart réglable sur le clavier) à travers les programmes AUTO, SILENCIEUX, NOCTURNE et MAX, au moyen d'un capteur placé dans la partie inférieure de l'appareil, et garantit une sécurité hors gel même quand elle est en stand-by.

Le panneau de commande est doté d'une mémoire, ce qui permet de conserver toutes les configurations en cas d'extinction, ou en cas de coupure de courant.

⚠ Les commandes ne peuvent pas être installées sur les versions SLI et RSI.

⚠ 20 secondes après la dernière action, la luminosité du panneau diminue pour augmenter le confort pendant les heures nocturnes, et l'écran affiche la température ambiante. Une pression sur n'importe quel bouton entraîne le retour de la luminosité maximale.

Le capteur de température de l'eau de 10 kΩ placé dans la batterie de l'appareil permet de gérer les fonctions de minimum en chauffage (30 °C) et de maximum en rafraîchissement (20 °C).

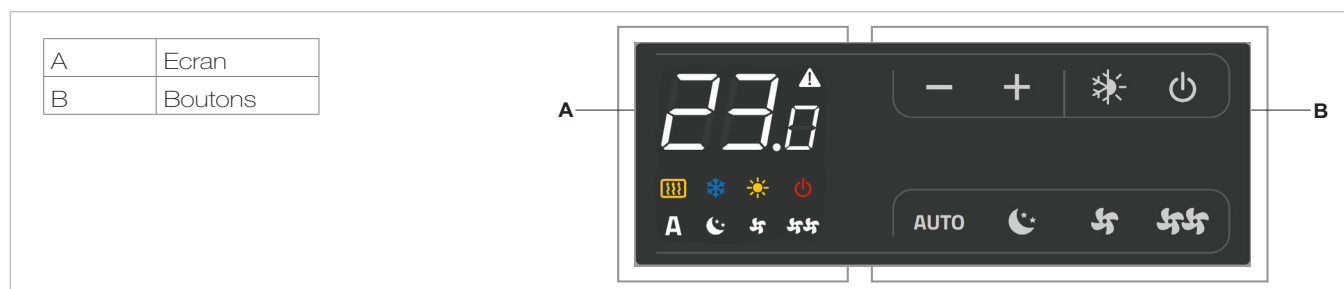

2.2 Ecran

L'écran affiche également les états et les éventuelles alarmes à travers les 8 symboles spécifiques :

A	Fonctionnement automatique
☸	Fonctionnement silencieux
☸☸	Vitesse ventilation maximale
☾*	Fonctionnement nocturne
☀	Chauffage actif

❄	Rafraîchissement actif
⚠	Supervision active. Clignotant avec contact présence CP fermé.
⚠	Indication alarme (voyant fixe)
⏻	Indication panneau éteint
🔥	Indication résistance active

2.3 Fonction des boutons

Les différentes fonctions peuvent être sélectionnées à travers 8 boutons rétroéclairés :

+	Temp + permet d'augmenter la température définie
-	Temp - permet de diminuer la température définie
☀/❄	Chauffage / Rafraîchissement : permet de commuter le mode de fonctionnement entre chauffage et rafraîchissement
AUTO	Automatise totalement le réglage de la vitesse de ventilation entre une valeur minimale et une valeur maximale

☾*	Fonctionnement nocturne : la vitesse de ventilation est limitée à une valeur très réduite et la température définie est modifiée automatiquement.
☸☸	Fonctionnement à la vitesse maximale : permet de définir la vitesse maximale de ventilation
⏻	ON/Stand-By : permet d'activer l'appareil ou de le mettre en condition d'attente.
☸	Silencieux : permet de limiter la vitesse de ventilation à une valeur très réduite.



2.4 Allumage général

Pour la gestion de l'appareil à travers le panneau de contrôle, celui-ci doit être branché au réseau électrique. Si un interrupteur général a été prévu sur la ligne



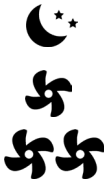

d'alimentation, celui-ci doit être activé.
- Allumer l'appareil en activant l'interrupteur général.

2.5 Activation

Pour activer l'appareil

Bouton	Opération	Ecran
	Appuyer sur le bouton ON stand-by	D'éteint à allumé
AUTO 	Sélectionner l'un des 4 modes de fonctionnement en appuyant sur le bouton correspondant.	

2.6 Sélection du mode de fonctionnement chauffage / rafraîchissement

Bouton	Opération	Ecran
	Maintenir le bouton Chauffage / Rafraîchissement enfoncé pendant environ 2 secondes pour commuter le mode de fonctionnement entre chauffage et rafraîchissement, visible à travers l'allumage des 2 symboles chauffage actif ou rafraîchissement actif.	
	En chauffage, le symbole s'allume avec une température de consigne supérieure à la température ambiante ; les deux sont éteints avec une température de consigne inférieure.	
	En rafraîchissement, le symbole s'allume avec une température de consigne inférieure à la température ambiante ; les deux sont éteints avec une température de consigne supérieure.	
	Dans les versions à 4 tubes, avec le système de réglage rafraîchissement/chauffage automatique activé, l'allumage simultané des symboles indique l'atteinte de la valeur de consigne (bande neutre).	

Le clignotement de l'un des 2 symboles indique que la température de l'eau (chaude ou froide) n'est pas respectée et entraîne l'arrêt du ventilateur tant que la température n'atteint pas une valeur adéquate pour satisfaire la demande.
Si après avoir alimenté l'appareil, la carte détecte le capteur

H2, la mise en route s'effectue dans des conditions normales, avec des seuils de minimum et de maximum. La carte prévoit également le fonctionnement sans capteur H2, auquel cas les seuils d'arrêt du ventilateur sont ignorés.

2.7 Stand By

Bouton	Opération	Ecran
	Maintenir le bouton ON stand-by enfoncé pendant environ 2 secondes. L'absence de toute signalisation lumineuse à l'écran indique l'état de « stand-by » (absence de fonction).	Eteint

Avec ce mode de fonctionnement, la sécurité hors gel est garantie. Si la température ambiante descend en dessous de 5°C, les sorties électrovanne eau chaude et

autorisation chaudière s'actionnent.

2.8 Sélection de la température

Bouton	Opération	Ecran
	Définir, à l'aide des boutons augmentation et diminution, la valeur de température souhaitée dans la pièce affichée à l'écran.	20.5

La plage de réglage va de 16 à 28°C, avec une résolution d'0,5 °C, mais les valeurs hors-plage de 5°C et de 40°C sont également autorisées (sauf en mode auto). Définir ces valeurs uniquement pour de courtes durées,

puis régler la sélection sur une valeur intermédiaire. La commande est très précise ; la mettre sur la valeur souhaitée et attendre que la commande effectue le réglage en fonction de la température ambiante effective mesurée.

2.9 Fonctionnement automatique

Bouton	Opération	Ecran
AUTO	Maintenir le bouton AUTO enfoncé. L'activation de la fonction est signalée par l'allumage du symbole correspondant à l'écran	A

Le réglage de la vitesse de ventilation s'effectuera automatiquement entre une valeur minimale et une valeur maximale, en fonction de l'écart effectif de la température



ambiante par rapport à la température de consigne définie en fonction d'un algorithme de type PI.

2.10 Fonctionnement silencieux

Bouton	Opération	Ecran
	Maintenir le bouton Silent enfoncé. L'activation de la fonction est signalée par l'allumage du symbole correspondant à l'écran	

La vitesse de ventilation est limitée à une valeur maximale plus réduite.



2.11 Fonctionnement nocturne

Bouton	Opération	Ecran
	Maintenir le bouton Fonctionnement nocturne enfoncé. L'activation de la fonction est signalée par l'allumage du symbole correspondant à l'écran	

En sélectionnant ce mode de fonctionnement, la vitesse de ventilation est limitée à une valeur très réduite et la température définie est modifiée automatiquement, comme suit :

- réduite d'1°C au bout d'une heure et d'un degré de plus au bout de 2 heures avec la fonction chauffage ;
- augmentée d'1° C au bout d'une heure et d'un degré de plus au bout de 2 heures avec la fonction rafraîchissement.

2.12 Fonctionnement à la vitesse de ventilation maximale

Bouton	Opération	Ecran
	Maintenir le bouton Fonctionnement Max enfoncé. L'activation de la fonction est signalée par l'allumage du symbole correspondant à l'écran	

Ce mode de fonctionnement permet d'obtenir immédiatement la puissance maximale pouvant être distribuée, aussi bien en chauffage qu'en refroidissement. Une fois que la température ambiante souhaitée est

atteinte, il est conseillable de sélectionner l'un des 3 autres modes de fonctionnement pour obtenir un meilleur confort thermique et acoustique.

2.13 Blocage des boutons

Bouton	Opération	Ecran
+	En appuyant simultanément sur les boutons + et - pendant 3 secondes, le blocage local de tous les boutons s'actionne ; bL s'affiche pour confirmer.	bL
-	Tous les réglages sont inhibés à l'utilisateur et une pression sur n'importe quel bouton entraîne l'apparition de bL. En répétant la séquence, les boutons se débloquent.	

2.14 Réduction de la luminosité minimale

20 secondes après la dernière action, la luminosité du panneau diminue pour augmenter le confort pendant les heures nocturnes, et l'écran affiche la température ambiante.

Si cette luminosité était encore jugée gênante, il est possible de faire éteindre totalement l'écran.

Bouton	Opération	Ecran
+	Avec le panneau éteint, maintenir le bouton + enfoncé pendant 5 secondes jusqu'à l'apparition de 01. A l'aide du bouton -, mettre la valeur à 00 et attendre 20 secondes pour la vérification de la configuration.	00

2.15 Désactivation

Bouton	Opération	Ecran
	Maintenir le bouton ON stand-by enfoncé pendant environ 2 secondes. L'absence de toute signalisation lumineuse à l'écran indique l'état de « stand-by » (absence de fonction).	Eteint

La commande garantit une sécurité hors gel même quand il est en stand-by.



2.16 Réglage de l'écart du capteur de température ambiante

Le capteur de température étant positionné dans la partie inférieure de l'appareil, il peut arriver dans certains cas que le mesurage soit différent de la température réelle.

Cette fonction permet de réguler la valeur mesurée affichée à l'écran avec une plage de -9/+12 K, par pas d'0,1°C.

Utiliser cette régulation avec précaution et uniquement

après avoir vérifié l'existence effective d'écarts avec la température ambiante réelle à l'aide d'un instrument fiable !

Bouton	Opération	Ecran
	Avec le panneau éteint, maintenir le bouton - enfoncé pendant 5 secondes : le menu s'ouvre et permet de modifier (à l'aide des boutons + et -) l'écart du capteur AIR affiché à l'écran de -9 à +12 K par pas d'0,1 K. 20 secondes après la dernière action effectuée, le panneau s'éteint et la configuration est mémorisée.	

2.17 On, OFF et Reset du réseau WiFi (uniquement pour EWF644-EWF647)

Pour activer le réseau WiFi:



- avec affichage sur, appuyez sur le bouton  pendant 10 secondes, e message "on " apparaît sur l'afficheur.
- ne touchez à rien pendant encore 10 secondes, le réseau WiFi est actif et reste visible et utilisable avec le nom de la dernière configuration.

Pour réinitialiser les Fancoil et retourner son réseau WiFi à la configuration d'origine (avec le nom "Fancoil"):

- avec affichage sur, appuyez sur le bouton  pendant 10 sec., e message "on" apparaît sur l'afficheur.

- appuyez de nouveau sur le bouton , le message "rSt " apparaît sur l'afficheur.
- ne touchez à rien pendant encore 10 sec. À ce stade, vous avez besoin de la nouvelle configuration WiFi.

Pour désactiver le réseau WiFi:

- avec affichage sur, appuyez sur le bouton  pendant 10 sec., e message "on" apparaît sur l'afficheur.
- appuyez sur le bouton  jusqu'à ce que le texte "OFF " apparaisse.
- l'émetteur WiFi sera alors éteint et ne sera plus visible par les smartphones/tablettes.

2.18 Extinction pendant des périodes prolongées







En cas d'extinction saisonnière ou pendant les vacances, procéder comme suit :

- Désactiver l'appareil.

- Mettre l'interrupteur général du système sur Eteint.

 La fonction hors gel n'est pas active.

2.19 Signalisations des erreurs

Erreur	Display	App
Panne du capteur de température ambiante (AIR).	 E1	AIR
Problème au niveau du moteur du ventilateur (par exemple grippage dû à des corps étrangers, panne du capteur de rotation).	 E2	MOT
Panne du capteur de température de l'eau des versions à deux tubes (H2). <u>Dans ce cas-là, s'assurer que le capteur installé est de 10 kΩ.</u>	 E3	H2
Panne du capteur de température de l'eau froide dans les versions à 4 tubes (H4).(Uniquement pour ECA647) placé dans la batterie principale.	 E5	H4
Le clignotement de l'un des 2 symboles indique que la température de l'eau (chaude ou froide) n'est pas satisfaite et provoque l'arrêt du ventilateur.	 	H2NI

Panneau de commande tactile avec port MODBUS ou WIFI

3.1 Panneau de commande mural électronique SMART TOUCH avec capteur ambiant

La commande à distance murale EDA/EDB649 - EWG/EWW649 est un thermostat électronique doté d'un capteur de température ambiante qui permet de contrôler un ou plusieurs (jusqu'à un maximum de 30) ventilo-radiateurs/ventilo-convecteurs en broadcast (avec la transmission simultanée des commandes) dotés d'une commande électronique pour le contrôle à distance ESE645 ou ESE648.

Le panneau de commande est doté d'une mémoire, ce qui permet de conserver toutes les configurations en cas d'extinction, ou en cas de coupure de courant.

⚠ Les éventuelles anomalies des terminaux connectés ne sont pas signalées par le panneau mural.

⚠ A travers le capteur de température, la commande garantit une sécurité hors gel même quand il est en stand-by.

⚠ 20 secondes après la dernière action, la luminosité du panneau diminue et l'écran affiche la température ambiante. Une pression sur n'importe quel bouton entraîne le retour de la luminosité maximale.

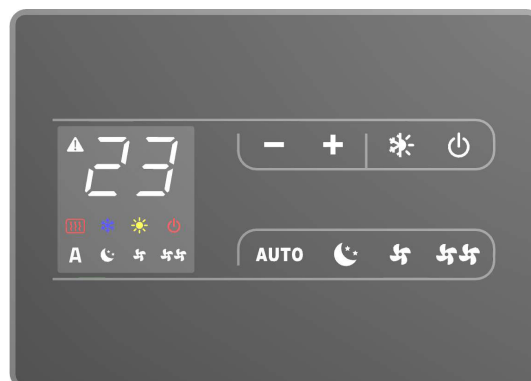

3.2 Ecran

L'écran affiche également les états et les éventuelles alarmes à travers les 8 symboles spécifiques :

A	Fonctionnement automatique
	Fonctionnement silencieux
	Vitesse ventilation maximale
	Fonctionnement nocturne
	Chauffage actif

	Rafraîchissement actif
	Supervision active. Clignotant avec contact présence CP fermé.
	Indication alarme (voyant fixe)
	Indication panneau éteint
	Indication résistance active (s'il est présent)

3.3 Fonction des boutons

Les différentes fonctions peuvent être sélectionnées à travers 8 boutons rétroéclairés :

+	Temp + permet d'augmenter la température définie
-	Temp - permet de diminuer la température définie
	Chauffage / Rafraîchissement : permet de commuter le mode de fonctionnement entre chauffage et rafraîchissement
AUTO	Automatise totalement le réglage de la vitesse de ventilation entre une valeur minimale et une valeur maximale

	Fonctionnement nocturne : la vitesse de ventilation est limitée à une valeur très réduite et la température définie est modifiée automatiquement.
	Fonctionnement à la vitesse maximale : permet de définir la vitesse maximale de ventilation
	ON/Stand-By : permet d'activer l'appareil ou de le mettre en condition d'attente.
	Silencieux : permet de limiter la vitesse de ventilation à une valeur très réduite.



3.4 Allumage général

Pour la gestion de l'appareil à travers le panneau de contrôle, celui-ci doit être branché au réseau électrique. Si un interrupteur général a été prévu sur la ligne





d'alimentation, celui-ci doit être activé.
- Allumer l'appareil en activant l'interrupteur général.

3.5 Activation

Pour activer l'appareil

Bouton	Opération	Ecran
	Appuyer sur le bouton ON stand-by	D'éteint à allumé
AUTO 	Sélectionner l'un des 4 modes de fonctionnement en appuyant sur le bouton correspondant.	

3.6 Sélection du mode de fonctionnement chauffage / rafraîchissement

Bouton	Opération	Ecran
	Maintenir le bouton Chauffage / Rafraîchissement enfoncé pendant environ 2 secondes pour commuter le mode de fonctionnement entre chauffage et rafraîchissement, visible à travers l'allumage des 2 symboles chauffage actif ou rafraîchissement actif.	
	En chauffage, le symbole s'allume avec une température de consigne supérieure à la température ambiante ; les deux sont éteints avec une température de consigne inférieure.	
	En rafraîchissement, le symbole s'allume avec une température de consigne inférieure à la température ambiante ; les deux sont éteints avec une température de consigne supérieure.	
	Dans les versions à 4 tubes, avec le système de réglage rafraîchissement/chauffage automatique activé, l'allumage simultané des symboles indique l'atteinte de la valeur de consigne (bande neutre).	

3.7 Stand By

Bouton	Opération	Ecran
	Maintenir le bouton ON stand-by enfoncé pendant environ 2 secondes. L'absence de toute signalisation lumineuse à l'écran indique l'état de « stand-by » (absence de fonction).	Eteint

Avec ce mode de fonctionnement, la sécurité hors gel est garantie. Si la température ambiante descend en dessous de 5°C, les sorties électrovanne eau chaude et

autorisation chaudière s'actionnent.

3.8 Sélection de la température

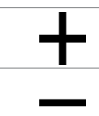
Bouton	Opération	Ecran
	Définir, à l'aide des boutons augmentation et diminution, la valeur de température souhaitée dans la pièce affichée à l'écran.	20.5

La plage de réglage va de 16 à 28°C, avec une résolution d'0,5 °C, mais les valeurs hors-plage de 5°C et de 40°C sont également autorisées (sauf en mode auto). Définir ces valeurs uniquement pour de courtes durées, puis régler la sélection sur une valeur intermédiaire.

La commande est très précise ; la mettre sur la valeur souhaitée et attendre que la commande effectuée le réglage en fonction de la température ambiante effective mesurée.



3.9 Fonctionnement automatique

Bouton	Opération	Ecran
AUTO	Maintenir le bouton AUTO enfoncé. L'activation de la fonction est signalée par l'allumage du symbole correspondant à l'écran	A

Le réglage de la vitesse de ventilation s'effectuera automatiquement entre une valeur minimale et une valeur maximale, en fonction de l'écart effectif de la température



ambiante par rapport à la température de consigne définie en fonction d'un algorithme de type PI.

3.10 Fonctionnement silencieux

Bouton	Opération	Ecran
	Maintenir le bouton Silent enfoncé. L'activation de la fonction est signalée par l'allumage du symbole correspondant à l'écran	

La vitesse de ventilation est limitée à une valeur maximale plus réduite.

3.11 Fonctionnement nocturne



Bouton	Opération	Ecran
	Maintenir le bouton Fonctionnement nocturne enfoncé. L'activation de la fonction est signalée par l'allumage du symbole correspondant à l'écran	

En sélectionnant ce mode de fonctionnement, la vitesse de ventilation est limitée à une valeur très réduite et la température définie est modifiée automatiquement, comme suit :

- réduite d'1°C au bout d'une heure et d'un degré de plus au

bout de 2 heures avec la fonction chauffage ;
- augmentée d'1° C au bout d'une heure et d'un degré de plus au bout de 2 heures avec la fonction rafraîchissement.

3.12 Fonctionnement à la vitesse de ventilation maximale

Bouton	Opération	Ecran
	Maintenir le bouton Fonctionnement Max enfoncé. L'activation de la fonction est signalée par l'allumage du symbole correspondant à l'écran	

Ce mode de fonctionnement permet d'obtenir immédiatement la puissance maximale pouvant être distribuée, aussi bien en chauffage qu'en refroidissement. Une fois que la température ambiante souhaitée est

atteinte, il est conseillable de sélectionner l'un des 3 autres modes de fonctionnement pour obtenir un meilleur confort thermique et acoustique.

3.13 Blocage des boutons

Bouton	Opération	Ecran
+	En appuyant simultanément sur les boutons + et - pendant 3 secondes, le blocage local de tous les boutons s'actionne ; bL s'affiche pour confirmer. Tous les réglages sont inhibés à l'utilisateur et une pression sur n'importe quel bouton entraîne l'apparition de bL. En répétant la séquence, les boutons se débloquent.	bL
-		

3.14 Réduction de la luminosité minimale

20 secondes après la dernière action, la luminosité du panneau diminue pour augmenter le confort pendant les heures nocturnes, et l'écran affiche la température ambiante.

Si cette luminosité était encore jugée gênante, il est possible de faire éteindre totalement l'écran.

Bouton	Opération	Ecran
+	Avec le panneau éteint, maintenir le bouton + enfoncé pendant 5 secondes jusqu'à l'apparition de 01. A l'aide du bouton -, mettre la valeur à 00 et attendre 20 secondes pour la vérification de la configuration.	00

3.15 Désactivation

Bouton	Opération	Ecran
	Maintenir le bouton ON stand-by enfoncé pendant environ 2 secondes. L'absence de toute signalisation lumineuse à l'écran indique l'état de « stand-by » (absence de fonction).	Eteint



La commande garantit une sécurité hors gel même quand il est en stand-by.

3.16 Réglage de l'écart du capteur de température ambiante

Le capteur de température étant positionné dans la partie inférieure de l'appareil, il peut arriver dans certains cas que le mesurage soit différent de la température réelle.

Cette fonction permet de réguler la valeur mesurée affichée à l'écran avec une plage de -9 à +12 K, par pas d'0,1°C. Utiliser cette régulation avec précaution et uniquement

après avoir vérifié l'existence effective d'écarts avec la température ambiante réelle à l'aide d'un instrument fiable !

Bouton	Opération	Ecran
	Avec le panneau éteint, maintenir le bouton - enfoncé pendant 5 secondes : le menu s'ouvre et permet de modifier (à l'aide des boutons + et -) l'écart du capteur AIR affiché à l'écran de -9 à +12 K par pas d'0,1 K. 20 secondes après la dernière action effectuée, le panneau s'éteint et la configuration est mémorisée.	

3.17 On, OFF et Reset du réseau WiFi (uniquement pour EWG649 - EWW649)

Pour activer le réseau WiFi:



- avec affichage sur, appuyez sur le bouton  pendant 10 secondes, e message "on " apparaît sur l'afficheur.
- ne touchez à rien pendant encore 10 secondes, le réseau WiFi est actif et reste visible et utilisable avec le nom de la dernière configuration.

Pour réinitialiser les Fancoil et retourner son réseau WiFi à la configuration d'origine (avec le nom "Fancoil"):

- avec affichage sur, appuyez sur le bouton  pendant 10 sec., e message "on" apparaît sur l'afficheur.

- appuyez de nouveau sur le bouton , le message "rSt " apparaît sur l'afficheur.
- ne touchez à rien pendant encore 10 sec. À ce stade, vous avez besoin de la nouvelle configuration WiFi.

Pour désactiver le réseau WiFi:

- avec affichage sur, appuyez sur le bouton  pendant 10 sec., e message "on" apparaît sur l'afficheur.
- appuyez sur le bouton  jusqu'à ce que le texte "OFF " apparaisse.
- l'émetteur WiFi sera alors éteint et ne sera plus visible par les smartphones/tablettes.

3.18 Extinction pendant des périodes prolongées



En cas d'extinction saisonnière ou pendant les vacances, procéder comme suit :

- Désactiver l'appareil.

- Mettre l'interrupteur général du système sur Eteint.

 La fonction hors gel n'est pas active.

3.19 Signalisations des erreurs

Erreur	Ecran
Panne du capteur de température ambiante (placé dans le thermostat).	 E1
Panne ou connexion d'un double capteur ambiant à distance à bord de l'un des ventilos-convecteurs branchés.	 E2

ENTRETIEN

4.1 Nettoyage extérieur

⚠ Avant chaque intervention de nettoyage et de maintenance, débrancher l'unité du réseau électrique en éteignant l'interrupteur d'alimentation général.

⚠ Attendre que les composants refroidissent pour éviter le risque de brûlures.

⚠ Ne pas utiliser d'éponges abrasives ou de détergents abrasifs ou corrosifs pour ne pas endommager les surfaces vernies.

Si besoin est, nettoyer les surfaces extérieures du ventilateur-convecteur avec un chiffon doux humidifié à l'eau.

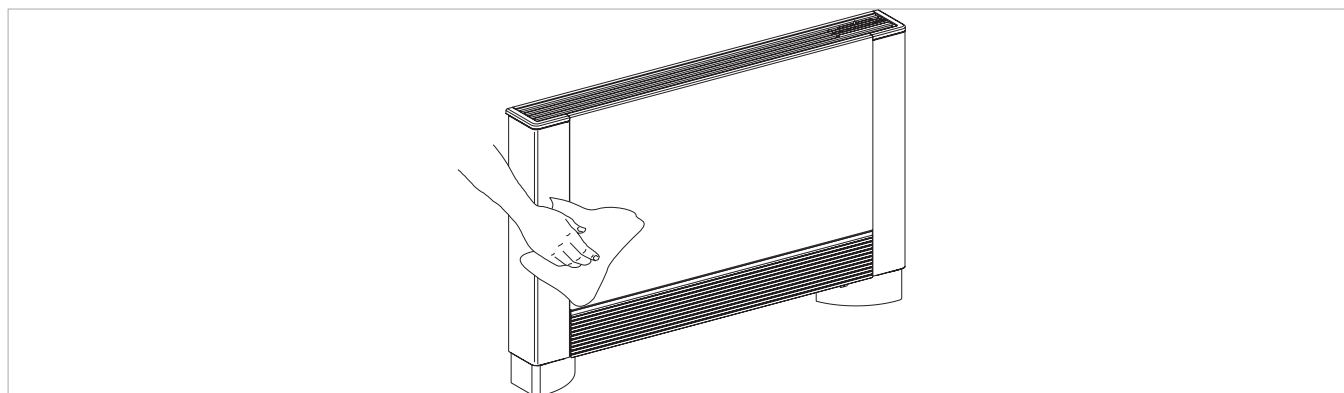

4.2 Nettoyage filtre aspiration air

Après une période de fonctionnement continu et en fonction de la concentration des impuretés dans l'air

ou quand l'on redémarre l'installation après une période d'inactivité, procéder de la façon décrite.

Extraction des cellules filtrantes dans les versions avec grille aspiration à ailettes

- extraire la grille avant en la soulevant légèrement et la tourner jusqu'à sa sortie complète du logement ;

- extraire le filtre, en tirant dans le sens horizontal vers l'extérieur.

A	Grille avant
B	Logement grille

C	Filtre
D	Extraction filtre

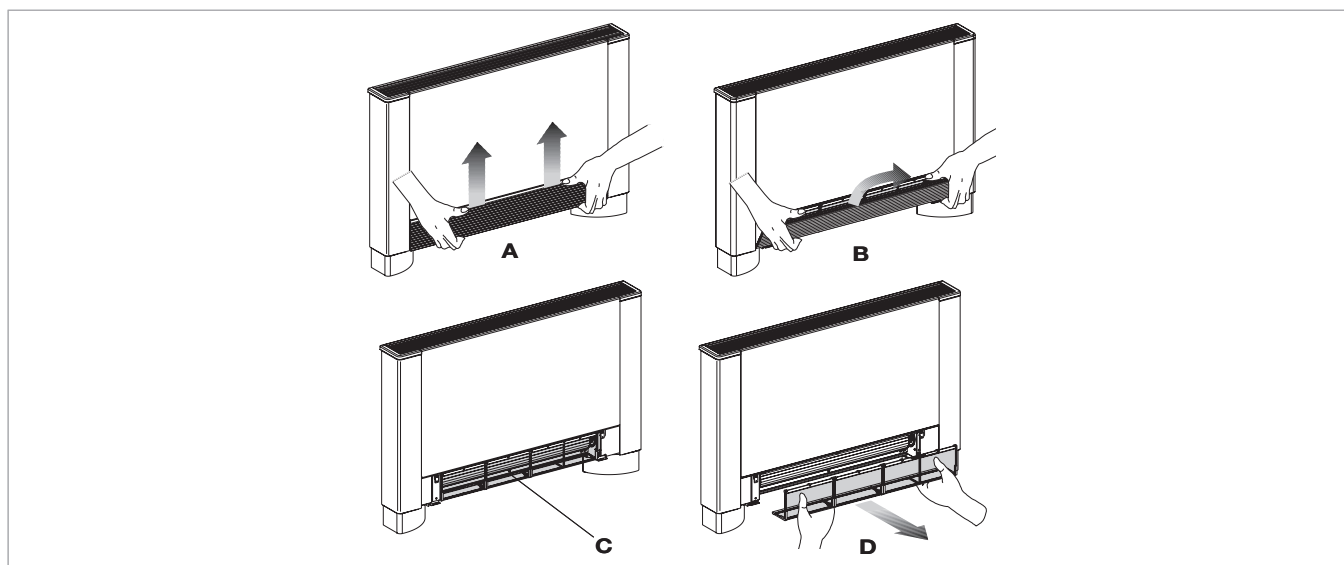

Extraction des cellules filtrantes dans les versions avec panneau aspiration mobile

- Enfiler les mains sous les extrémités du panneau mobile
- Appuyer sur les languettes en plastique
- Soulever et extraire le panneau mobile
- extraire le filtre.

A	Panneau mobile
B	Languettes en plastique

C	Filtre
D	Extraction filtre

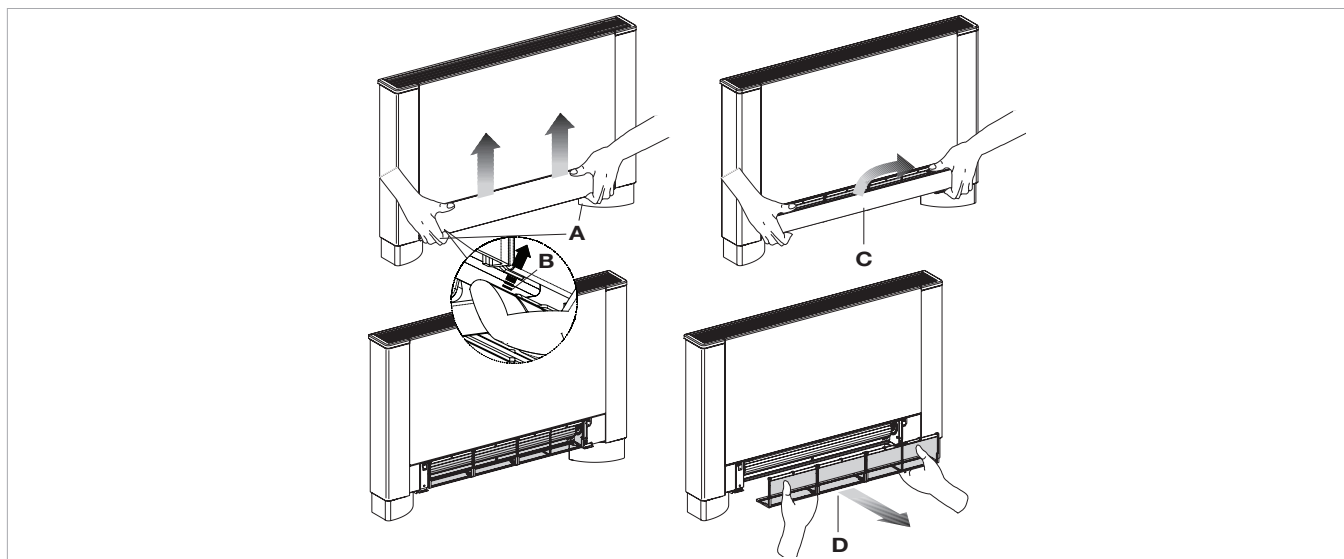

Nettoyage des septums filtrants

- aspirer la poussière du filtre avec un aspirateur
- laver le filtre à l'eau claire, sans utiliser de nettoyants ou de solvants, et laisser sécher.
- Remonter le filtre sur le ventilateur-convecteur, en veillant à enfile le bord inférieur dans son logement.

⚠ L'appareil est doté d'un interrupteur de sécurité qui empêche le fonctionnement du ventilateur en l'absence du panneau mobile ou avec le panneau mobile mal placé.

⚠ Après les opérations de nettoyage du filtre, vérifier que le panneau soit monté correctement.

⊘ Il est interdit d'utiliser l'appareil sans le filtre à grille.

A	Filtre
B	Bord inférieur

C	Logement du filtre
----------	--------------------

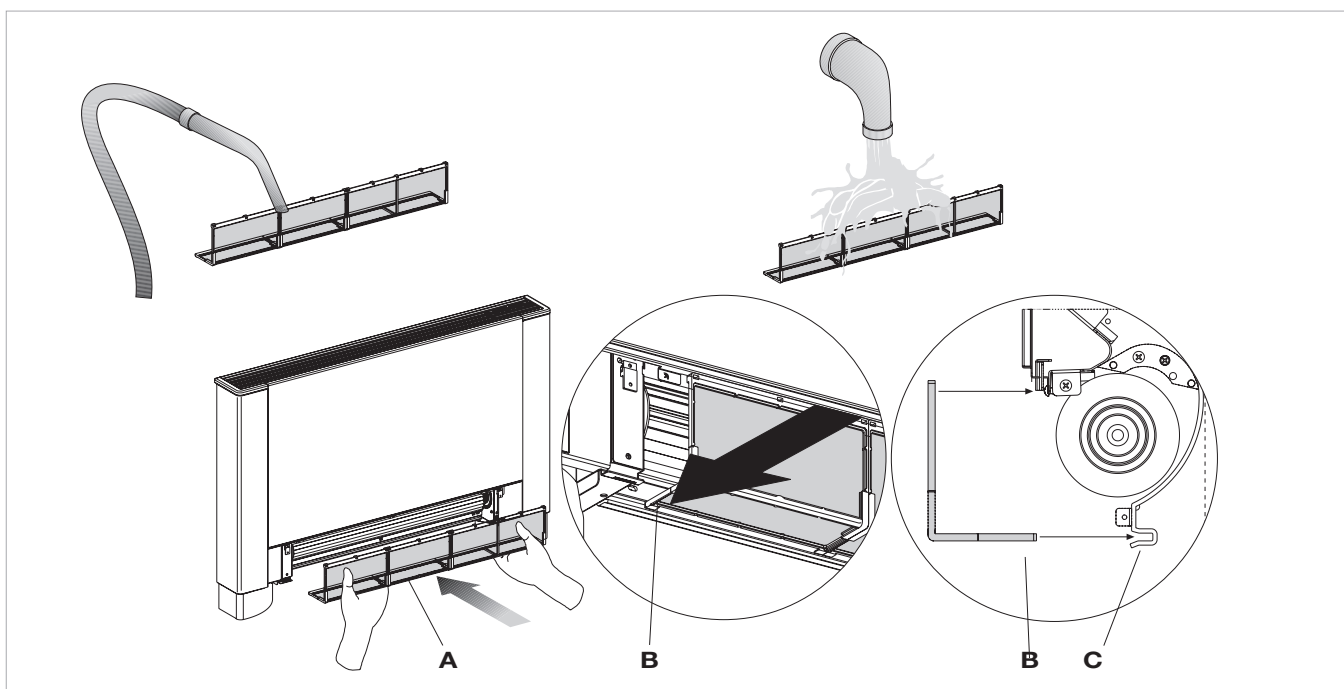

A la fin des opérations de nettoyage

- Pour les versions avec grille à ailettes, enfiler les deux languettes dans les fentes, la faire tourner et l'assembler avec un léger coup dans la partie

supérieure.

A Languettes

B Fentes

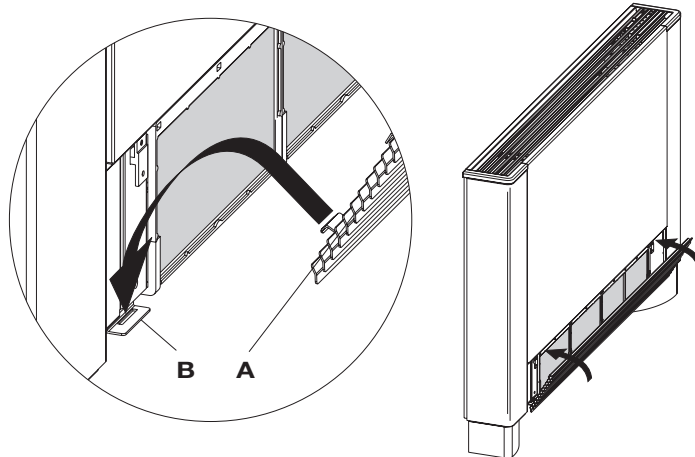

- Pour les versions avec panneau mobile, le poser dans sa position parallèlement à la façade et enfoncer jusqu'à son blocage.

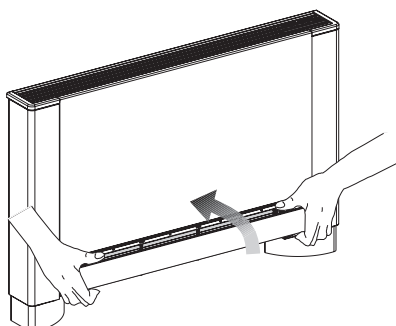

4.3 Conseils pour effectuer des économies d'énergie

- Maintenir les filtres constamment propres ;
- maintenir le plus possible les portes et les fenêtres des locaux à climatiser fermées ;
- en été, limiter le plus possible les rayons du soleil dans les pièces à climatiser (utiliser des rideaux, des volets, etc.).

ANOMALIES ET SOLUTIONS

5.1 Anomalies et solutions

⚠ En cas de débordement d'eau ou de fonctionnement anormal, couper immédiatement l'alimentation électrique et fermer les robinets d'eau.

⚠ Si l'une des anomalies suivantes apparaît, contacter un centre d'assistance autorisé ou un personnel professionnellement qualifié et ne pas intervenir personnellement.

- La ventilation ne s'actionne pas même si de l'eau chaude ou froide se trouve dans le circuit hydraulique.
- L'appareil perd de l'eau avec la fonction chauffage.
- L'appareil perd de l'eau uniquement avec la fonction rafraîchissement.
- L'appareil émet trop de bruit.
- Des formations de rosée sont présentes sur le panneau avant.

5.2 Tableau des anomalies et des solutions

Les interventions doivent être effectuées par un installateur qualifié ou par un centre d'assistance spécialisé.

Effet	Cause	Solution
La ventilation s'active en retard par rapport aux nouvelles configurations de température ou de fonction.	La vanne du circuit requiert un certain temps pour son ouverture et donc pour faire circuler l'eau chaude ou froide dans l'appareil.	Attendre 2 ou 3 minutes pour l'ouverture de la vanne du circuit.
L'appareil n'actionne pas la ventilation.	Absence d'eau chaude ou froide dans le circuit.	Vérifier que la chaudière ou le réfrigérateur d'eau soit en marche.
La ventilation ne s'active pas même si de l'eau chaude ou froide se trouve dans le circuit hydraulique.	La vanne hydraulique reste fermée	Démonter le corps de la vanne et vérifier si la circulation de l'eau se rétablit. Contrôler l'état de fonctionnement de la vanne en l'alimentant séparément à 230 V. En cas d'activation, le problème peut se trouver dans le contrôle électronique.
	Le moteur de la ventilation est bloqué ou brûlé.	Vérifier les bobinages du moteur et la rotation du ventilateur.
	Le microrupteur qui arrête la ventilation à l'ouverture de la grille du filtre ne se ferme pas correctement.	Contrôler que la fermeture de la grille entraîne l'activation du contact du microrupteur.
	Les branchements électriques ne sont pas corrects.	Vérifier les branchements électriques.
L'appareil perd de l'eau avec la fonction chauffage.	Fuites au niveau du raccordement hydraulique du circuit.	Contrôler la fuite et serrer les raccords à fond.
	Fuites dans le groupe vannes.	Vérifier l'état des joints.
Des formations de rosée sont présentes sur le panneau avant.	Isolants thermiques détachés.	Contrôler le positionnement correct des isolants thermiques et acoustiques en faisant particulièrement attention à l'isolant avant au-dessus de la batterie à ailettes.
Quelques gouttes d'eau sont présentes sur la grille de sortie de l'air.	En cas d'humidité relative élevée dans la pièce (>60%) de la condensation peut se former, surtout avec aux vitesses de ventilation minimales.	Le phénomène disparaît dès que l'humidité diminue. Dans tous les cas, l'éventuelle chute de quelques gouttes d'eau à l'intérieur de l'appareil n'est pas un signe de dysfonctionnement.
L'appareil perd de l'eau uniquement avec la fonction rafraîchissement.	Le bac à condensation est obstrué.	Verser lentement une bouteille d'eau dans la partie basse de la batterie pour vérifier le drainage ; le cas échéant, nettoyer le bac et/ou améliorer la pente du tuyau de drainage.
	L'évacuation de la condensation n'a pas la pente nécessaire pour le drainage correct.	
L'appareil émet trop de bruit.	Les tuyaux de raccordement et le groupe vannes ne sont pas bien isolés.	Contrôler l'isolement des tuyaux.
	Le ventilateur touche la structure.	Vérifier l'encrassement des filtres et éventuellement les nettoyer
	Le ventilateur est déséquilibré.	Le déséquilibre entraîne des vibrations excessives de la machine : remplacer le ventilateur.
	Vérifier l'encrassement des filtres et éventuellement les nettoyer	Effectuer le nettoyage des filtres

NOTES

A series of horizontal dotted lines for taking notes.



STG - GROUPE DIFFUSALP
14, rue de Mollaret
38070 SAINT QUENTIN FALLAVIER
contact@diffusalp.com
www.stgfrance.com
TEL - 04 37 46 40 90 FAX - 04 37 46 40 92