



## **MATÉRIELS THERMIQUES**

---

## **BÂTIMENT COLLECTIFS TERTIAIRES & INDUSTRIES**

---

**BALLONS & PRÉPARATEURS ECS  
PRODUCTEURS ECS GAZ CONDENSATION  
CHAUDIÈRES GAZ CONDENSATION  
SYSTÈMES SOLAIRES THERMIQUES  
MODULES THERMIQUES D'ALIMENTATION  
CLIMATISATION MONOBLOC  
VENTILO CONVECTEUR**

# **CATALOGUE**

# **2024**

Tarifs applicables au 1<sup>er</sup> Avril 2024



**FICHE PRODUITS  
DISPONIBLE SUR**

**[WWW.STGFRANCE.COM](http://WWW.STGFRANCE.COM)**





**STG FRANCE**  
**GROUPE DIFFUSALP**  
**14, rue du Mollaret**  
**38070 SAINT QUENTIN FALLAVIER**  
**Tél : 04 37 46 40 90**  
**contact@stgfrance.com**

## HORAIRES D'OUVERTURES

**Lundi - Jeudi : 9h - 12h30**  
**: 14h - 17h**  
**Vendredi : 9h - 12h30**  
**: 14h - 16h**

## DIRECTION

<b>Président</b>	Jérôme Viguet-Carrin	04 37 46 40 90	direction@diffusalp.com
<b>Directeur Commercial</b>	Joshua Barthet	07 87 65 32 03	joshua.barthet@stgfrance.com

## SERVICE ADMINISTRATIF

<b>Assistante de Direction</b>	Noémie	04 37 46 40 90	achat@diffusalp.com
<b>Administration des Ventes</b>	Aurélié	04 37 46 40 90	adv@diffusalp.com
<b>Administration des Ventes</b>	Sandrine	04 37 46 40 90	adv@diffusalp.com

## SERVICE MARKETING

<b>Responsable Marketing</b>	Karine	04 37 46 40 98	contact@diffusalp.com
------------------------------	--------	----------------	-----------------------

## SERVICE COMPTABLE

<b>Responsable Comptabilité</b>	Julia	04 37 46 40 97	comptabilite@diffusalp.com
---------------------------------	-------	----------------	----------------------------

## SERVICE TECHNIQUE

<b>Service Technique</b>	Lorane	04 37 46 40 94	technique@diffusalp.com
<b>Responsable SAV</b>	Mérouane	04 37 46 40 93	sav@diffusalp.com

## SERVICE LOGISTIQUE

<b>Responsable Logistique</b>	Nicolas	04 37 46 40 96	logistique@diffusalp.com
-------------------------------	---------	----------------	--------------------------

## GARANTIE 10 ANS

- La garantie contractuelle fabricant sur les produits finis : 2 ans pièces
- La garantie contractuelle fabricant sur les produits finis : 5 ans pièces
- L'extension de la garantie pour la gamme de ballons d'eau chaude sanitaire : **10 ans** au lieu de 5 ans avec le **PACK Sérénité/Sécurité de STG** :



Vase d'expansion sanitaire à vessie + Soupape de sécurité

## CENTRE DE FORMATION

STG propose des sessions gratuites, de formation technique et de mise en situation sur ses équipements de chauffage, eau chaude sanitaire et climatisation

Ces formations sont dédiées aux professionnels



### Maintenance gaz

Pour les sociétés SAV et les installateurs



### Caractéristiques techniques de notre gamme

Pour les bureaux d'études et le négoce professionnel



### Installation et entretien des PAC monobloc réversibles

Pour les sociétés SAV et les installateurs

STG propose également des formations sur mesure en fonction de vos besoins



## RESPONSABILITÉ SOCIALE DES ENTREPRISES (RSE)

---



Un audit Ecovadis demandé par un de nos grands clients nous a permis de rentrer officiellement dans cette démarche en septembre 2023.

Un long travail qui paye avec l'obtention pour notre première évaluation en janvier 2024 d'une médaille de bronze.

Seulement 35 % des entreprises obtiennent une médaille.

Nous savons maintenant où sont nos points d'améliorations finalement simples à atteindre.

Cette évaluation est essentielle pour nos clients qui sont également dans cette démarche et attendent de leur fournisseur une transparence sur leur fonctionnement et leurs approvisionnements.

## ECO-PARTICIPATION

---

L'ensemble des tarifs indiqués dans le catalogue STG s'entendent hors éco-participation.

Les montants de ces éco-participation sont indiqués au pied de chaque facture et sont en plus des prix de vente.

STG (Groupe Diffusalp) se réfère aux montants communiqués par les organismes officiels auxquels nous adhérons.

Ecosystem et Valobat



NOUVEAUTÉ



**BALLONS TAMPONS CHAUD-FROID**  
*STA PUFFER CF de 300 à 1500*

NOUVEAUTÉ



**KIT UNIVERSEL POUR BOUTEILLES  
DE MÉLANGE**  
*LE KUB*

NOUVEAUTÉ



**PRÉPARATEURS ECS INSTANTANÉE**  
*IST*  
**PRÉPARATEURS ECS SEMI-INSTANTANÉE**  
*FAST*

NOUVEAUTÉ



**CAPTEURS SOLAIRES THERMIQUES**  
*STG S215*



Existe en version  
auto vidangeable

**SYSTÈMES SOLAIRES THERMIQUES**  
**CHAUFFE EAU SOLAIRE INDIVIDUEL (CESI)**  
*avec appoint électrique ou appoint PAC/chaudière*



Existe en version  
auto vidangeable

**SYSTÈMES SOLAIRES THERMIQUES**  
**SYSTÈME SOLAIRE COMBINÉ (SSC)**

## LOGICIEL DE DIMENSIONNEMENT

### Description

Nous disposons de logiciels de dimensionnement pour calculer :

- Les besoins réels en Eau Chaude Sanitaire pour le secteur tertiaire
- Un instrument de travail important pour le technicien, pour définir les demandes d'Eau Chaude Sanitaire spécifique de chaque usage : hôtels, campings, immeubles, gymnases, terrains de football, ...
- Afin de pouvoir vous aider à réaliser votre projet, le logiciel vous fournit :
  - Rapport technique
  - Description pour Cahier des charges
  - Schémas de l'installation en format dwg
  - Schémas de l'installation en format pdf

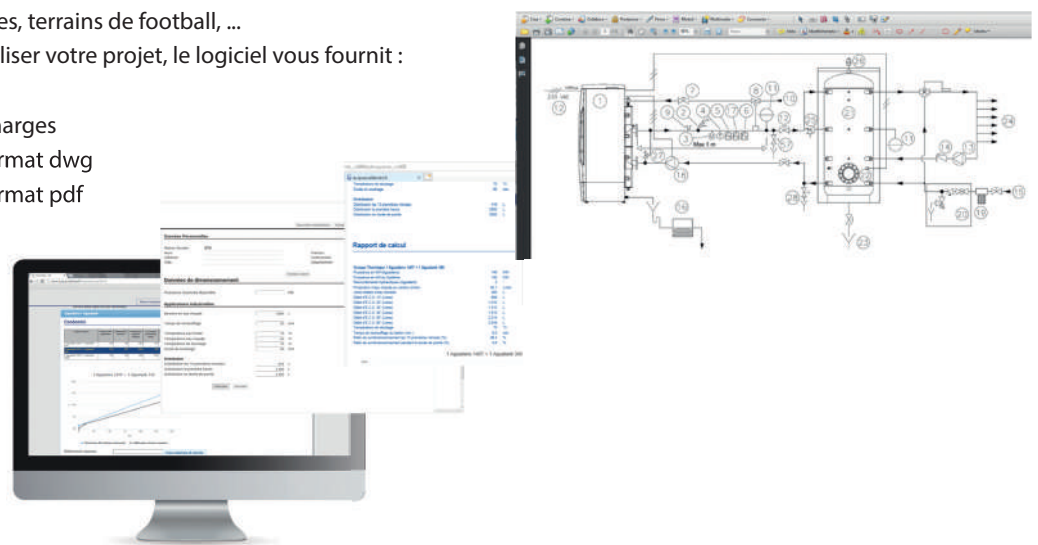

## EXEMPLE DE NOTRE SCHÉMATÈQUE

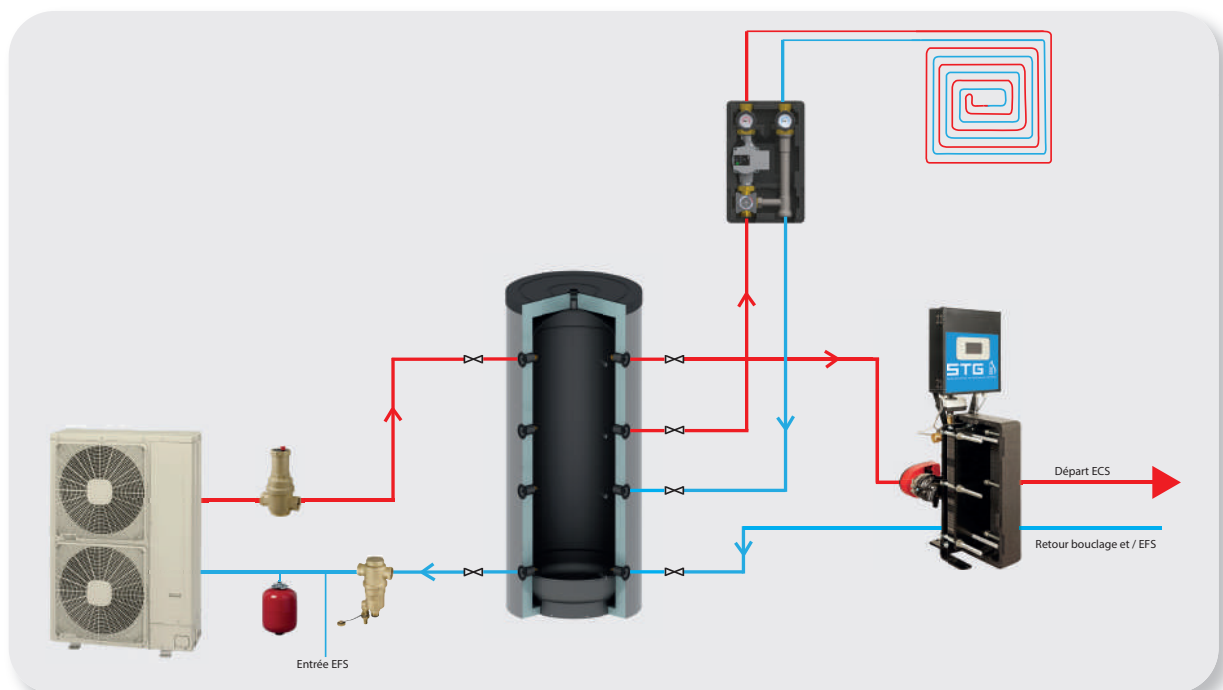



## DOCUMENTATIONS COMMERCIALES ET TECHNIQUES



## BANNERS

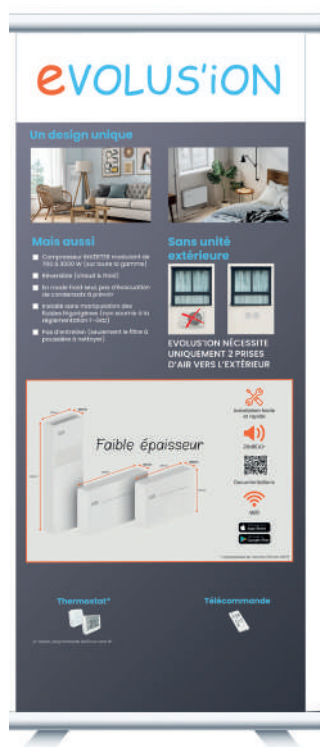

## SITE INTERNET



**LOGICIEL DE DIMENSIONNEMENT** **Page 6**

**OUTILS D'AIDE A LA VENTE** **Page 7**

**BALLONS ET PRÉPARATEURS ECS GAMME TERTIAIRE** **Page 10-19**

**ÉMAILLÉ - EAU CHAUDE SANITAIRE**

STG	1500 à 3000 L	Ballons de stockage ECS	Page 12-13
STG 1S	500 à 3000 L	Préparateurs ECS - 1 échangeur	Page 14-15
STG 1S TAILLE BASSE	1000 à 2000 L	Préparateurs ECS - 1 échangeur taille basse	Page 16-17
STG 1S PAC	500 à 2000 L	Préparateurs ECS - 1 échangeur de grande surface	Page 18-19



**BALLONS ET PRÉPARATEURS ECS GAMME STANDARD** **Page 22-39**

**ACIER - EAU PRIMAIRE**

STA PUFFER ABS	15 à 200 L	Bouteilles de mélange -Ballons tampons	Page 24
STA PUFFER METAL	15 à 200 L	Bouteilles de mélange -Ballons tampons	Page 25
Le KUB	15-25 - 50-100 L	Kit Universel pour Bouteilles de mélange	Page 26
STA PUFFER CF	300 à 1500 L	Ballons tampons chaud - froid	Page 27
STA PUFFER /1S	300 à 5000 L	Ballons tampons - 1 échangeur	Page 28-29
STA MULTI	600 à 2000 L	Eau Primaire + ECS semi instantanée serpentín INOX	Page 30-31
STA MULTI 1S-2S	500 à 2000 L	Eau Primaire + ECS semi instantanée serpentín INOX	Page 30-31
STA STRAT	500 à 2000 L	Ballons à stratification pour l'eau primaire	Page 32



**ÉMAILLÉ - EAU CHAUDE SANITAIRE**

STA	200 à 1000 L	Ballons de stockage ECS	Page 33
STA 1S	160 à 1000 L	Ballons préparateurs ECS - 1 échangeur	Page 34
STA 1S PAC	200 à 1000 L	Ballons préparateurs ECS - 1 échangeur surdimensionné	Page 35
STA 2S	200 à 1000 L	Ballons préparateurs ECS - 2 échangeurs	Page 36
STA 2S PAC	200 à 1000 L	Ballons préparateurs ECS - 2 échangeurs dont 1 surdimensionné	Page 37
STA COMBI	600 à 2000 L	Ballons tampons primaires +Eau Primaire + ECS bain marie	Page 38
STA COMBI 1S	600 à 2000 L	Ballons tampons primaires + ECS bain marie 1 échangeur	Page 39



**PRODUCTEURS ECS ÉLECTRIQUES** **Page 40-41**

**ÉMAILLÉ**

GP ELEC	9-54 kW	Producteurs électriques avec ballon ECS intégré	Page 41
---------	---------	-------------------------------------------------	---------



**PRODUCTEURS ECS GAZ A CONDENSATION** **Page 42-51**

**ÉMAILLÉ**

MP CONDENS	12-32 kW	Producteurs gaz avec ballon ECS intégré	Page 42-43
GP CONDENS	30-120kW	Producteurs gaz avec ballon ECS intégré	Page 44-45
AGUADENS	27-60 kW	Chauffe-eaux muraux	Page 46-47
AGUASTORE	27-60 kW	Chauffe-eaux muraux+ stockage ECS	Page 48-51



**CHAUDIÈRES GAZ A CONDENSATION** **Page 52-57**

MYDENS T	60-280 kW	Chaudières au sol multi-brûleurs	Page 54-57
----------	-----------	----------------------------------	------------

**PRÉPARATEURS ECS** **Page 58-63**

IST	30 - 750 kW	ECS instantanée	Page 60-61
FAST	30 - 750 kW	ECS semi - instantanée	Page 62-63



## ■ SYSTÈMES SOLAIRES THERMIQUES Page 64-71

Capteurs solaires thermiques STG S215		Page 66-67	
Kits chauffe - eau solaire individuel (CESI)		Page 68	
Kits chauffe - eau solaire combiné (SSC)		Page 69	
Kits chauffe - eau solaire individuel (CESI)	Auto vidangeable	Page 70	
Kits chauffe - eau solaire combiné (SSC)	Auto vidangeable	Page 71	

## ■ MODULES HYDRAULIQUES Page 72-85

Coffrets T-Box Isolés	DN20-25	Page 74-75	
Modules Chauffage	DN20-25-32-40-50-65	Page 76-81	
Modules Thermiques d'Alimentation (MTA)	STG DIRECT - STG MÉLANGÉ	Page 82-85	



## ■ CLIMATISEURS MONOBLOCS Page 86-89

EVOLUS'ION	Climatiseurs monobloc réversibles horizontaux	Page 88-89	
EVOLUS'ION	Climatiseurs monobloc réversibles verticaux	Page 88-89	

## ■ VENTILO CONVECTEUR Page 90-97

VENTEA	Ventilo-convecteur extra plat multi position	Page 92-97
--------	----------------------------------------------	------------

## ■ ÉQUIPEMENTS DE CHAUFFERIE Page 98-111

Régulations de chauffage		Page 100-101		
Déterminer le modèle de votre résistance électrique		Page 102-103		
Résistances électriques 1"1/2 et 2" 1/2		Page 104		
Éléments de mesure		Page 104		
Conduits ventouse coaxiale		Page 105		
Agrafes plancher chauffant		Page 106		
Potences équipées		Page 106		
Vannes à filtre femelle		Page 106		
Pots à boue - Séparateurs d'air - Filtres magnétiques		Page 107		
Mitigeurs thermostatiques		Page 108-109		
Soupapes sanitaires		Page 110		
Vases d'expansion à vessie chauffage - sanitaire - solaire - support mural		Page 110-111		

## ■ FICHES DE DIMENSIONNEMENT Page 112-113

Fiches de dimensionnement pour Eau Chaude Sanitaire	Page 112-113
-----------------------------------------------------	--------------

## ■ CONDITIONS GÉNÉRALES DE VENTE Page 114-116

### Légende des pictogrammes



Eau Chaude Sanitaire



Pompe à chaleur



Compatible pour les chocs thermiques pour l'anti-légionnelle



Primaire chauffage



Eau glacée



Chaudière traditionnelle ou condensation



Solaire

# BALLONS ET PRÉPARATEURS ECS

## SOMMAIRE

### GAMME TERTIAIRE

STG de 1500 à 3000 L	Ballon de stockage ECS	12-13
STG 1S de 500 à 3000 L	Préparateur ECS - 1 échangeur	14-15
STG 1S Taille Basse de 1000 à 2000 L	Préparateur ECS - 1 échangeur taille basse	16-17
STG 1S PAC de 500 à 2000 L	Préparateur ECS - 1 échangeur de grande surface	18-19

# BALLONS ET PRÉPARATEURS ECS



STG  
1500 à 3000



STG 1S  
500 à 3000



STG 1S TB  
1000 à 2000



STG 1S PAC  
500 à 2000

# BALLONS DE STOCKAGE

## STG : 1500 À 3000 LITRES

### BALLON D'ACCUMULATION EN ACIER ÉMAILLÉ POUR L'EAU SANITAIRE

Permet le stockage d'Eau Chaude Sanitaire  
 Conforme à la DIN 4753-3 ainsi qu'à l'EN12897  
 - Trou d'homme—DN400 mm de 1500 à 3000 L



#### Description

- Ces cuves sont prévues pour des pressions de service de 7 bar
- 3 piquages latéraux
- Ces cuves résistent aux agents chimiques de nettoyage ainsi qu'à des températures très élevées (99°C)
- Elles sont protégées par des anodes magnésium fournies de série et montées d'usine (2 à 4 selon la capacité des cuves)
- Jaquette fournie
- Pieds de réhausse 200 mm fournis
- La vidange se fait au point le plus bas de l'appareil pour une évacuation totale
- ⚠ la vidange au point bas est possible uniquement avec les pieds de réhausse montés
- Isolation laine de verre 100 mm non montée
- Classement au feu M1
- Bride avec un piquage en 2"1/2 pour la résistance, bouchon livré non monté et piquage en 1/2" pour la sonde

#### Options

- Résistances 2" 1/2 - 9 à 24 kW : vérifier le tableau de correspondance (Puissance/capacité ballon) (page 102-103)



Désignation	Référence
Ballon stockage ECS STG 1500 	200 150
Ballon stockage ECS STG 2000 	200 200
Ballon stockage ECS STG 2500	200 250
Ballon stockage ECS STG 3000	200 300



\*sous conditions  
(page 2)



# BALLONS ET PRÉPARATEURS ECS

## BALLONS DE STOCKAGE

STG : 1500 À 3000 LITRES

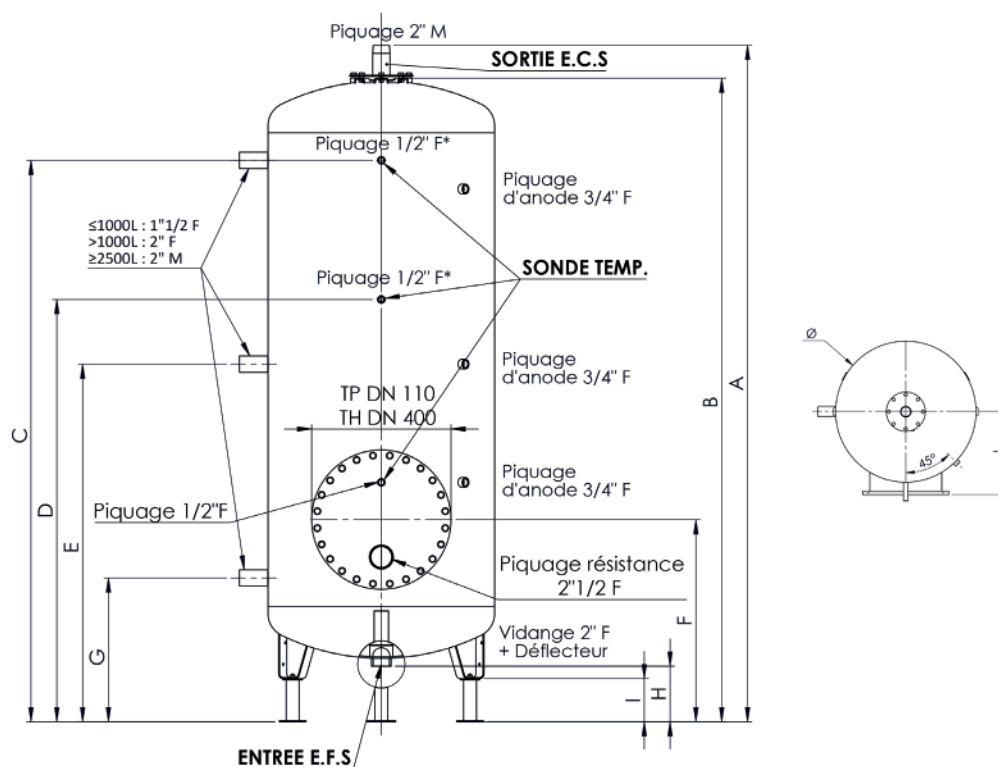

	Unité	STG 1500	STG 2000	STG 2500	STG 3000
Hauteur avec pieds de réhausse	mm	2183	2371	2243	2372
Diamètre avec isolation 100 mm	mm	1300	1300	1600	1600
Diamètre sans isolation	mm	1100	1100	1400	1400
Bride	mm	400	400	400	400
Pertes thermiques (Ua) / Isolation M1 100 mm	W/K	3.67	3.87	6.66	7.22
Hauteur de basculement	mm	2350	2518	2559	2666
Poids à vide	kg	400	430	560	590

Litres	Dimensions (mm)									
	A	B	C	D	E	F	G	H	I	J
1500	2183	2070	1700	1380	1140	803	600	221	200	580
2000	2371	2258	1888	1500	1244	803	600	221	200	580
2500	2243	2133	1680	1350	1180	883	680	216	200	730
3000	2372	2262	1808	1430	1250	883	680	216	200	730

\*Piquage 1/2" obtenu avec un adaptateur 3/4" M - 1/2" F inox sur les ∅1400

# BALLONS PRÉPARATEURS ECS

## STG 1S: 500 À 3000 LITRES

### PRÉPARATEUR EN ACIER ÉMAILLÉ POUR LA PRODUCTION ECS AVEC 1 ÉCHANGEUR INTERNE

Permet la production d'Eau Chaude Sanitaire au moyen d'un échangeur relié à différentes sources calorifiques comme l'énergie solaire ou les chaudières traditionnelles à bois, pellets, gaz ou fuel.

Conforme à la DIN 4753-3 ainsi qu'à l'EN12897

- Trou de poing—DN110 mm 500 L
- Trou d'homme—DN400 mm de 750 à 3000 L

#### Description

- Ces cuves sont prévues pour des pressions de service de 7 bar
- 3 piquages latéraux
- Ces cuves résistent aux agents chimiques de nettoyage ainsi qu'à des températures très élevées (99°C)
- Elles sont protégées par des anodes magnésium fournies de série et montées d'usine (2 à 4 selon la capacité des cuves)
- Jaquette fournie / Pieds de réhausse 200 mm fournis
- La vidange se fait au point le plus bas de l'appareil pour une évacuation totale

**⚠** la vidange au point bas est possible uniquement avec les pieds de réhausse montés

- Isolation laine de verre 100 mm non montée
- Classement au feu M1
- Bride avec un piquage en 2" 1/2 pour la résistance, bouchon livré non monté et piquage en 1/2" pour la sonde.

#### Options

- Résistances 2" 1/2 - 9 à 24 kW : vérifier le tableau de correspondance (Puissance/capacité ballon) (page 102-103)

Désignation	Référence
Ballon ECS 1 échangeur STG 1S 500	201 050
Ballon ECS 1 échangeur STG 1S 750	201 075
Ballon ECS 1 échangeur STG 1S 1000	201 100
Ballon ECS 1 échangeur STG 1S 1500	201 150
Ballon ECS 1 échangeur STG 1S 2000	201 200
Ballon ECS 1 échangeur STG 1S 2500	201 250
Ballon ECS 1 échangeur STG 1S 3000	201 300



Litres	Dimensions (mm)											
	A	B	C	D	E	F	G	H	I	J	L	M
500	2097	1983	1752	1494	1108	525	472	204	150	330	1615	495
750	2004	1892	1601	1246	1051	704	501	196	150	425	1623	501
1000	2357	2245	1956	1471	1246	704	501	196	150	425	1929	501
1500	2183	2070	1700	1380	1140	803	600	221	200	580	1722	600
2000	2371	2258	1888	1500	1244	803	600	221	200	580	1722	600
2500	2243	2133	1680	1350	1180	883	680	216	200	730	1587	650
3000	2372	2262	1808	1430	1250	883	680	216	200	730	1587	650

\*Piquage 1/2" obtenu avec un adaptateur 3/4" M - 1/2" F inox sur les Ø1400



\*sous conditions (page 2)





# BALLONS ET PRÉPARATEURS ECS

## BALLONS PRÉPARATEURS ECS

STG 1S: 500 À 3000 LITRES

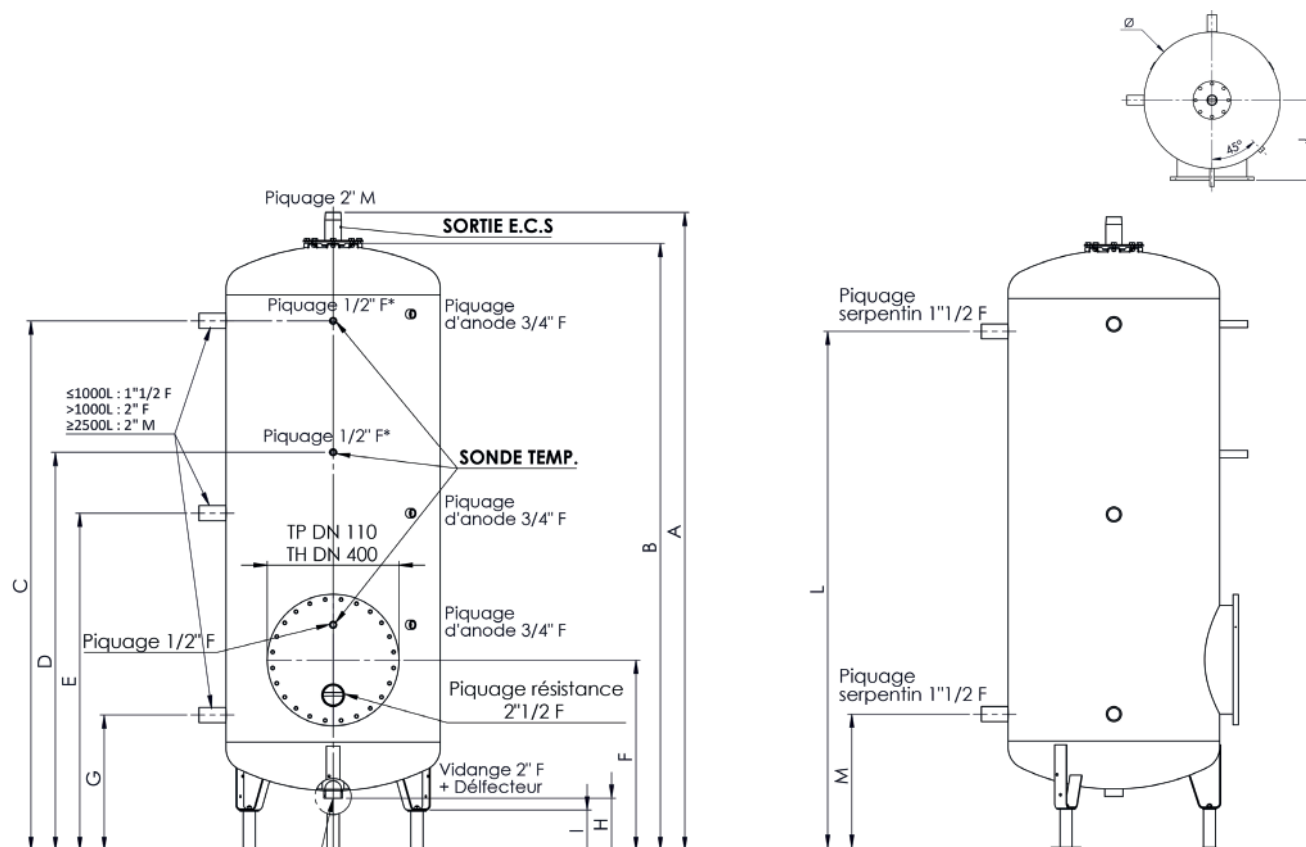

	Unité	STG 1S 500	STG 1S 750	STG 1S 1000	STG 1S 1500	STG 1S 2000	STG 1S 2500	STG 1S 3000
Volume de l'échangeur	L	23.0	30.0	39.5	42.5	42.5	53.0	53.0
Surface de l'échangeur tubulaire	m <sup>2</sup>	3.0	4.0	5.1	5.6	5.6	6.9	6.9
Débit primaire d'irrigation	L/h	2400	3200	4400	4800	4800	5900	5900
Perte de charge de l'échangeur	mbar	212	238	580	696	696	1212	1212
Puissance absorbée 80°C/60°C	kW	56	74	102	112	112	138	138
Puissance absorbée 80°C/55°C	kW	71	93	125	139	139	173	173
Production ECS (Delta T 50°C) / (Condition primaire 80°C/60°C)	L/h	960	1280	1760	1920	1920	2360	2360
Débit 10' (Δt 30°C)	L/10'	782	1100	1403	2084	2260	3207	3403
Débit 60' (Δt 30°C)	L/60'	2115	2877	3847	4751	4927	6484	6680
Débit 10' (Δt 50°C)	L/10'	675	957	1207	1871	2047	2944	3140
Débit 60' (Δt 50°C)	L/60'	1475	2024	2674	3471	3647	4911	5107
Hauteur avec pieds de réhausse	mm	2097	2004	2357	2183	2371	2243	2372
Diamètre avec isolation 100 mm	mm	830	990	990	1300	1300	1600	1600
Diamètre sans isolation	mm	630	790	790	1100	1100	1400	1400
Bride	mm	110	400	400	400	400	400	400
Pertes thermiques (Ua)/ Isolation M1 100 mm	W/K	2.01	2.89	3.09	3.67	3.87	6.82	7.38
Hauteur de basculement	mm	2084	2059	2388	2350	2518	2559	2666
Poids à vide	kg	177	295	362	500	531	678	700

# BALLONS PRÉPARATEURS ECS

## STG 1S TAILLE BASSE : 1000 À 2000 LITRES

### PRÉPARATEUR EN ACIER ÉMAILLÉ TAILLE BASSE POUR LA PRODUCTION ECS AVEC 1 ÉCHANGEUR INTERNE

Permet la production d'Eau Chaude Sanitaire au moyen d'un échangeur relié à différentes sources calorifiques comme l'énergie solaire ou les chaudières traditionnelles à bois, pellets, gaz ou fuel.

Conforme à la DIN 4753-3 ainsi qu'à l'EN12897

- Trou d'homme—DN400 mm de 750 à 2000 L

#### Description

- Ces cuves sont prévues pour des pressions de service de 7 bar
- 3 piquages latéraux
- Ces cuves résistent aux agents chimiques de nettoyage ainsi qu'à des températures très élevées (99°C)
- Elles sont protégées par des anodes magnésium fournies de série et montées d'usine (2 à 4 selon la capacité des cuves)
- Jaquette fournie / Pieds de réhausse 200 mm fournis
- La vidange se fait au point le plus bas de l'appareil pour une évacuation totale
- ⚠ la vidange au point bas est possible uniquement avec les pieds de réhausse montés
- Isolation laine de verre 100 mm non montée
- Classement au feu M1
- Bride avec un piquage en 2"1/2 pour la résistance, bouchon livré non monté et piquage en 1/2" pour la sonde

#### Options

Résistances 2" 1/2 - 9 à 24 kW : vérifier le tableau de correspondance (Puissance/capacité ballon) (page 102-103)



Désignation	Référence
Ballon ECS 1 échangeur STG Taille Basse 1000	201 102
Ballon ECS 1 échangeur STG Taille Basse 1500	201 152
Ballon ECS 1 échangeur STG Taille Basse 2000	201 202

Litres	Dimensions (mm)												
	A	B	C	D	E	F	G	H	I	J	L	M	N
1000	1920	1805	1426	972	721	518	100	1706	238	1426	1176	123	520
1500	1922	1809	1437	969	703	500	100	1702	235	1437	1137	115	620
2000	1840	1726	1274	927	783	580	100	1569	285	1274	1124	115	730



\*sous conditions  
(page 2)



# BALLONS ET PRÉPARATEURS ECS

## BALLONS PRÉPARATEURS ECS STG 1S TAILLE BASSE : 1000 À 2000 LITRES

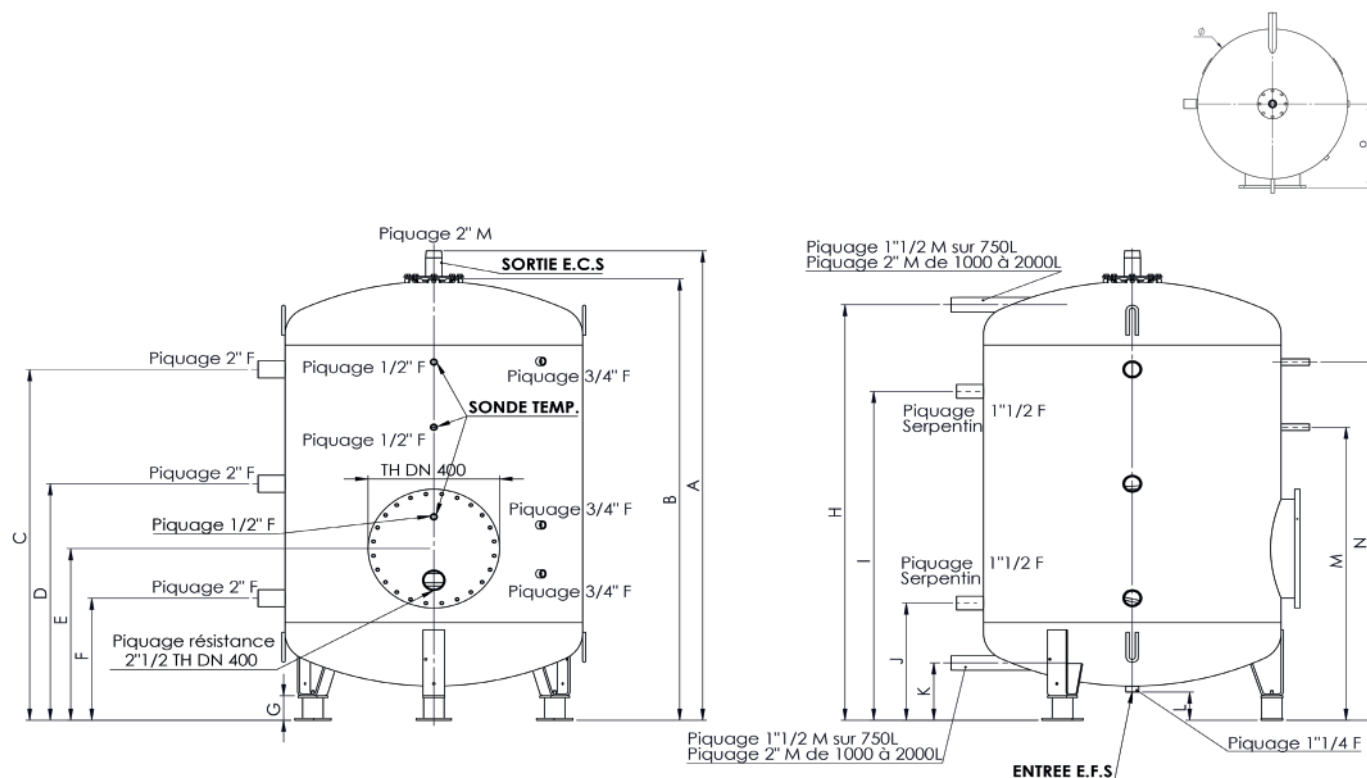

	Unité	STG 1S TB 1000	STG 1S TB 1500	STG 1S TB 2000
Volume de l'échangeur	L	35	45.5	45.5
Surface de l'échangeur tubulaire	m <sup>2</sup>	4.6	6.0	6.0
Débit primaire d'irrigation	L/h	5890	6290	6290
Perte de charge de l'échangeur	mbar	389	427	427
Puissance absorbée 80°C/60°C	kW	63	83	84
Production ECS (Delta T 50°C) / (Condition primaire 80°C/60°C)	L/h	1082	1431	1445
Débit 10' (Δt 30°C)	L/10'	1215	1948	2128
Débit 60' (Δt 30°C)	L/60'	2718	3936	4135
Débit 10' (Δt 50°C)	L/10'	1094	1789	1968
Débit 60' (Δt 50°C)	L/60'	1996	2982	3172
Hauteur avec pieds de réhausse	mm	1920	1922	1840
Diamètre avec isolation 100 mm	mm	1100	1300	1600
Diamètre sans isolation	mm	900	1100	1400
Bride	mm	400	400	400
Pertes thermiques (Ua)/ Isolation M1 100 mm	W/K	3.09	3.67	3.84
Hauteur de basculement	mm	1928	2032	2146
Poids à vide	kg	303	432	575

# BALLONS PRÉPARATEURS ECS POMPE A CHALEUR STG 1S PAC : 500 À 2000 LITRES

## PRÉPARATEUR EN ACIER ÉMAILLÉ POUR LA PRODUCTION ECS POUR PAC AVEC 1 ÉCHANGEUR

Permet la production d'Eau Chaude Sanitaire au moyen d'un échangeur de grande puissance relié à différentes sources calorifiques comme l'énergie solaire ou les chaudières traditionnelles à bois, pellets, gaz ou fuel.

Conforme à la DIN 4753-3 ainsi qu'à l'EN12897

- Trou de poing—DN110 mm 500 L
- Trou d'homme—DN400 mm de 750 à 2000 L

### Description

- Ces cuves sont prévues pour des pressions de service de 7 bar
- 3 piquages latéraux
- Ces cuves résistent aux agents chimiques de nettoyage ainsi qu'à des températures très élevées (99°C)
- Elles sont protégées par des anodes magnésium fournies de série et montées d'usine (2 à 4 selon la capacité des cuves)
- Jaquette fournie / Pieds de réhausse 200 mm fournis
- La vidange se fait au point le plus bas de l'appareil pour une évacuation totale
- ⚠ la vidange au point bas est possible uniquement avec les pieds de réhausse montés
- Isolation laine de verre 100 mm non montée
- Classement au feu M1
- Bride avec un piquage en 2"1/2 pour la résistance, bouchon livré non monté et piquage en 1/2" pour la sonde

### Options

Résistances 2" 1/2 - 9 à 24 kW : vérifier le tableau de correspondance (Puissance/capacité ballon) (page 102-103)



Désignation	Référence
Ballon ECS 1 échangeur surdimensionné STG 1S PAC 500	211 050
Ballon ECS 1 échangeur surdimensionné STG 1S PAC 750	211 075
Ballon ECS 1 échangeur surdimensionné STG 1S PAC 1000	211 100
Ballon ECS 1 échangeur surdimensionné STG 1S PAC 1500	211 150
Ballon ECS 1 échangeur surdimensionné STG 1S PAC 2000	211 200

Litres	Dimensions (mm)												
	A	B	C	D	E	F	G	H	I	J	L	M	N
500	2097	1983	1752	1108	525	472	204	150	330	1390	472	1752	1334
750	2004	1892	1601	1051	704	501	196	150	425	1611	501	1662	1246
1000	2357	2245	1956	1246	704	501	196	150	425	1713	501	1956	1471
1500	2183	2070	1700	1140	803	600	221	200	580	1569	600	1700	1380
2000	2371	2258	1888	1244	803	600	221	200	580	1671	600	1888	1500



\*sous conditions  
(page 2)



# BALLONS ET PRÉPARATEURS ECS

## BALLONS PRÉPARATEURS ECS POMPE A CHALEUR STG 1S PAC : 500 À 2000 LITRES

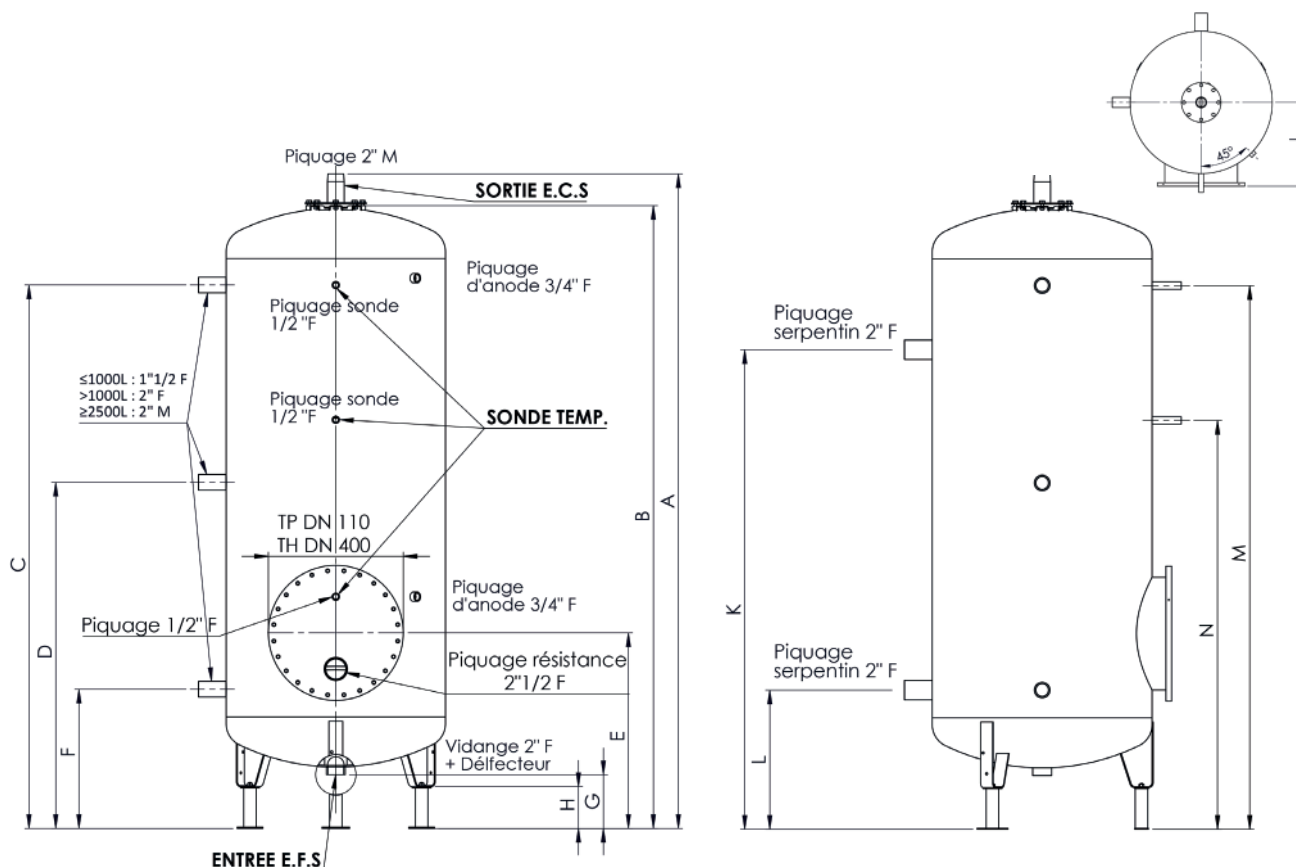

	Unité	STG 1S PAC 500	STG 1S PAC 750	STG 1S PAC 1000	STG 1S PAC 1500	STG 1S PAC 2000
Volume de l'échangeur	L	42.0	54.0	60.0	70.0	80.0
Surface de l'échangeur tubulaire	m <sup>2</sup>	5.5	7.1	8.0	9.1	10.5
Débit primaire d'irrigation	L/h	5400	6800	7600	8400	9600
Perte de charge de l'échangeur	mbar	255	290	700	720	850
Puissance absorbée 80°C/60°C	kW	110	142	159	183	209
Puissance absorbée 45°C/40°C	kW	28	36	40	46	52
Puissance absorbée 80°C/55°C	kW	138	178	198	228	261
Production ECS (Delta T 50°C) / (Condition primaire 80°C/60°C)	L/h	1893	2443	2732	3139	3588
Production ECS (Delta T 30°C) / (Condition primaire 45°C/40°C)	L/h	473	611	683	785	897
Débit 10' (Δt 30°C)	L/10'	1041	1422	1673	2423	2724
Débit 60' (Δt 30°C)	L/60'	3670	4815	5467	6783	7706
Débit 10' (Δt 50°C)	L/10'	830	1151	1369	2074	2325
Débit 60' (Δt 50°C)	L/60'	2408	3187	3646	4690	5315
Hauteur avec pieds de réhausse	mm	2097	2004	2357	2183	2371
Diamètre avec isolation 100 mm	mm	830	990	990	1300	1300
Diamètre sans isolation	mm	630	790	790	1100	1100
Bride	mm	110	400	400	400	400
Pertes thermiques (Ua)/ Isolation M1 100 mm	W/K	2.01	2.89	3.09	3.67	3.87
Hauteur de basculement	mm	2084	2059	2388	2350	2518
Poids à vide	kg	253	334	366	470	510

## STG PROPOSE AUSSI DES BALLONS POUR DES SOLUTIONS ECS COLLECTIVE THERMODYNAMIQUE

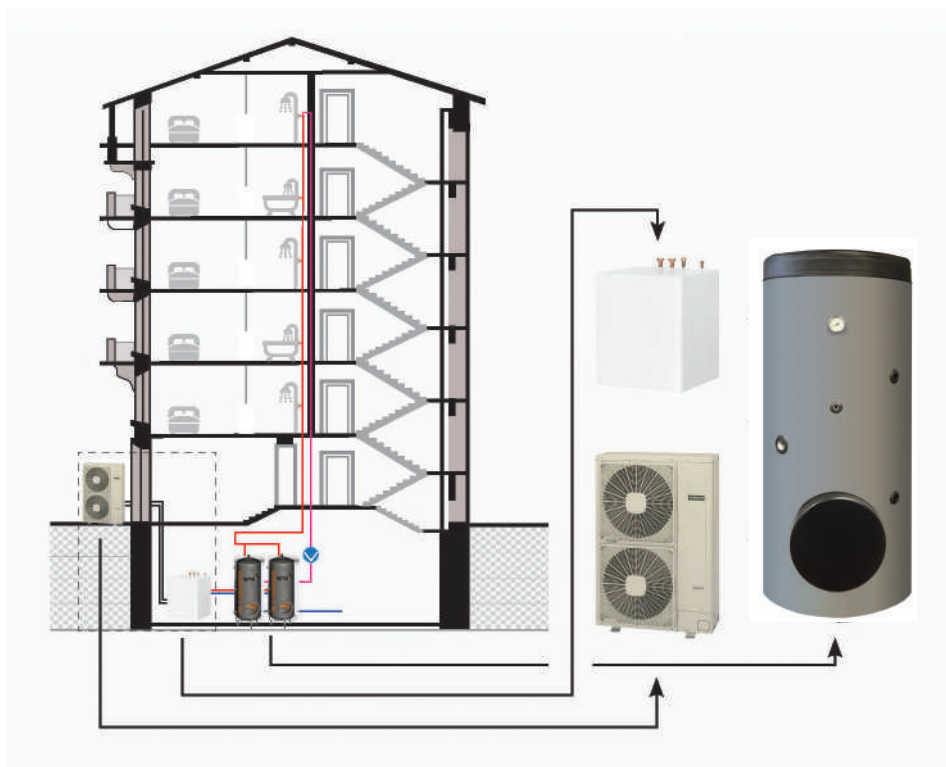

- Idéale pour le neuf et la rénovation
- Système haute température thermodynamique
- Production d'eau à 80°C jusqu'à -25°C extérieur
- Maintien de la puissance jusqu'à -15°C extérieur
- COP certifié de 5
- De 11 kW à 64 kW en cascade
- Longueur frigorifique jusqu'à 75 m
- Ballon à accumulation en acier émaillé
- Grande surface d'échange et gros volume primaire
- Garantie 10 ans sous conditions

Pour toutes demandes d'information, vous pouvez contacter notre service technique : [technique@diffusalp.com](mailto:technique@diffusalp.com)

# STG PROPOSE AUSSI DES BALLONS POUR DES SOLUTIONS ECS COLLECTIVE THERMODYNAMIQUE

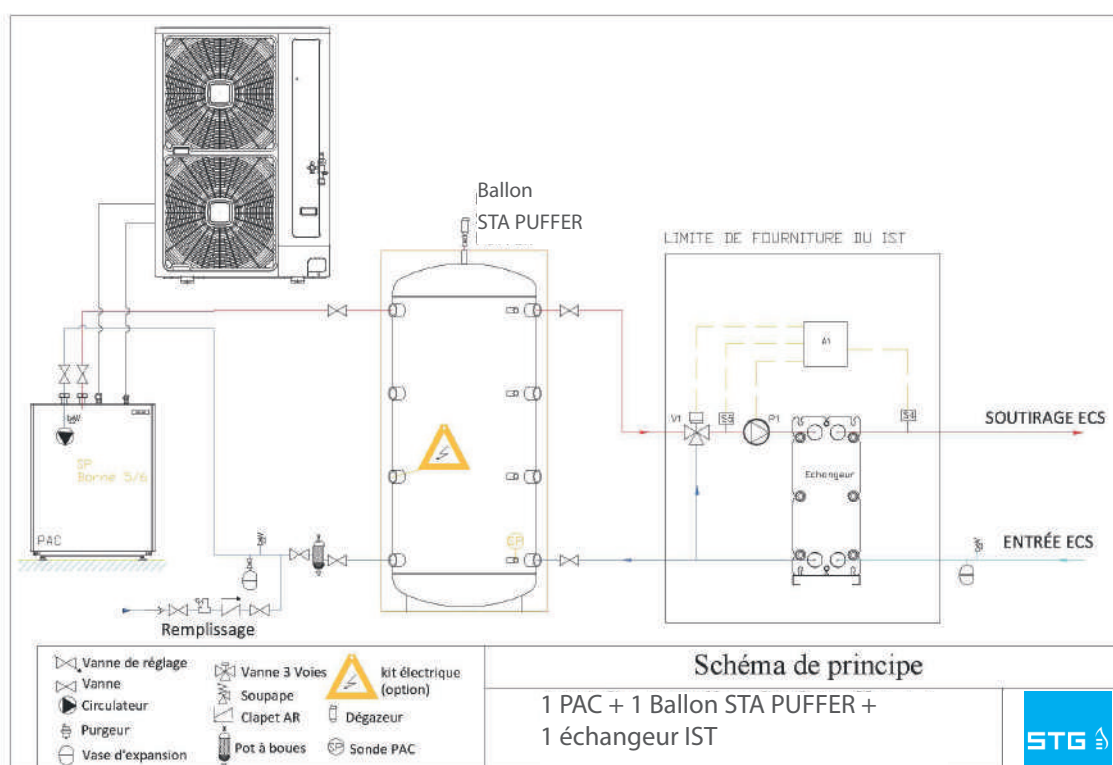
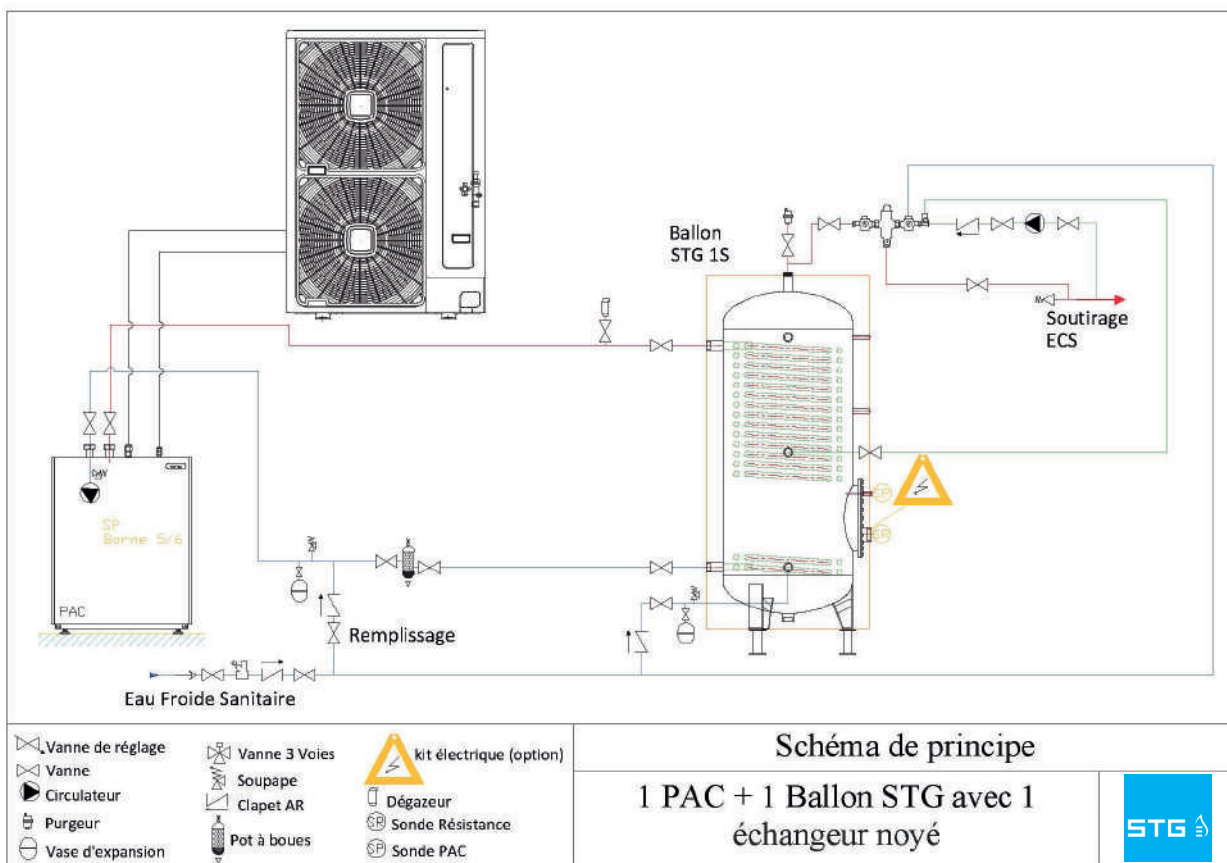

# BALLONS ET PRÉPARATEURS ECS

## SOMMAIRE

### GAMME STANDARD

STA PUFFER ABS de 15 à 200 L	Bouteilles de mélange - Ballons tampons	24
STA PUFFER METAL de 15 à 200 L	Bouteilles de mélange - Ballons tampons	25
Le KUB	Kit Universel pour bouteilles de mélange 15-25 -50-100 L	26
STA PUFFER CF de 300 à 1500 L	Ballons tampons chaud/froid	27
STA PUFFER/1S de 300 à 5000 L	Ballons tampons - 1 échangeur	28-29
STA MULTI /1S/2S de 500 à 2000 L	Eau primaire + ECS semi instantanée serpentín INOX	30-31
STA STRAT de 500 à 2000 L	Ballons à stratification pour l'eau primaire	32
STA de 200 à 1000 L	Ballons de stockage ECS	33
STA 1S de 160 à 1000 L	Ballons de stockage ECS - 1 échangeur	34
STA 1S PAC de 200 à 1000 L	Ballons de stockage ECS - 1 échangeur surdimensionné	35
STA 2S de 200 à 1000 L	Ballons de stockage ECS - 2 échangeurs	36
STA 2S PAC de 200 à 1000 L	Ballons de stockage ECS - 2 échangeurs dont 1 surdimensionné	37
STA COMBI/1S de 600 à 2000 L	Ballons tampons + ECS bain marie 1 échangeur	38-39



# BALLONS ET PRÉPARATEURS ECS



STA PUFFER  
ABS



STA PUFFER  
METAL



STA PUFFER  
CF

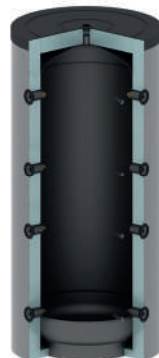

STA PUFFER

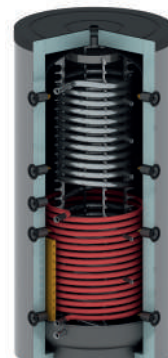

STA MULTI

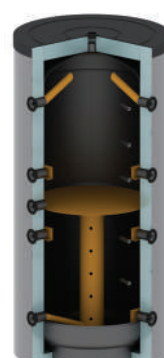

STA STRAT



STA



STA 1S



STA 1S PAC



STA 2S



STA 2S PAC

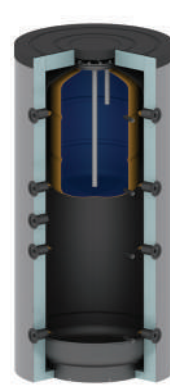

STA COMBI



# BOUTEILLES DE MÉLANGE ET BALLONS TAMPONS

## STA PUFFER ABS : 15 À 200 LITRES

### 4 - 8 PIQUAGES

#### BALLON D'ACCUMULATION EN ACIER POUR L'EAU PRIMAIRE ET L'EAU GLACÉE

##### Description

- Isolation mousse polyuréthane rigide 35 mm
- Finition haut de gamme en ABS rigide de couleur grise
- 1 piquage 1" 1/2 pour une résistance électrique à partir de 100 L
- Livré avec support mural du 15 L au 100 L

##### Options

- Résistance 1" 1/2 de 2 à 4,5 kW sur piquage, à partir de 100 L :
- ⚠ Vérifier la longueur de la résistance par rapport au Ø du ballon (page 104)
- Doigt de gant et thermomètre (page 104)
- Bouchons galvanisés



Désignation	Référence	Qtés par palette
<b>4 piquages</b>		
Ballon tampon STA PUFFER ABS 4 piquages 15 mural	254 015	36
Ballon tampon STA PUFFER ABS 4 piquages 25 mural	254 025	18
Ballon tampon STA PUFFER ABS 4 piquages 50 mural	254 050	18
<b>8 piquages</b>		
Ballon tampon STA PUFFER ABS 8 piquages 25 mural avec 4 bouchons 1" 1/4 inclus	258 025	18
Ballon tampon STA PUFFER ABS 8 piquages 50 mural avec 4 bouchons 1" 1/4 inclus	258 050	18
Ballon tampon STA PUFFER ABS 8 piquages 100 sol/mural	258 100	8
Ballon tampon STA PUFFER ABS 8 piquages 200 sol	258 200	8

	Unité	15	25	50	25	50	100	200
<b>Capacité</b>	<b>L</b>	<b>18</b>	<b>32</b>	<b>50</b>	<b>32</b>	<b>50</b>	<b>100</b>	<b>200</b>
Hauteur avec Isolation	mm	380	580	840	580	840	1000	1340
Diamètre avec Isolation	mm	370	370	370	370	370	470	550
Épaisseur de l'isolant	mm	35	35	35	35	35	35	35
Pertes thermiques (Ua)	W/K	0.34	0.41	0.68	0.41	0.68	0.99	1.5
Piquage vidange	pouces	1/2"	1/2"	1/2"	1/2"	1/2"	1/2"	1/2"
Piquage purge	pouces	1/2"	1/2"	1/2"	1/2"	1/2"	1/2"	1/2"
4 piquages latéraux	pouces	1 1/4"	1 1/4"	1 1/4"	-	-	-	-
8 piquages latéraux	pouces	-	-	-	1 1/4"	1 1/4"	1 1/4"	1 1/2"
Piquage résistances électrique	pouces	-	-	-	-	-	1 1/2"	1 1/2"
Piquage 1/2" pour doigt de gant	quantité	-	-	-	-	-	2	2
Poids à vide	Kg	15	17	21	18	22	29	48

##### CARACTÉRISTIQUES GÉNÉRALES

##### Pression maximale de service

- Primaire : 6 bar

##### Température maximale / minimale

- 95°C / 6°C



## BOUTEILLES DE MÉLANGE ET BALLONS TAMPONS STA PUFFER MÉTAL : 15 À 200 LITRES 4 - 8 PIQUAGES

### BALLON D'ACCUMULATION EN ACIER POUR L'EAU PRIMAIRE ET L'EAU GLACÉE

#### Description

- Isolation mousse polyuréthane rigide de 35 mm
- Finition haut de gamme en métal rigide de couleur grise
- 1 piquage 1" 1/2 pour une résistance électrique à partir de 100 L
- Livré avec support mural du 15 L au 100 L

#### Options

- Résistance 1" 1/2 de 2 à 4.5 kW sur piquage, à partir de 100 L :
- ⚠ Vérifier la longueur de la résistance par rapport au Ø du ballon (page 104)
- Doigt de gant et thermomètre (page 104)
- Bouchons galvanisés



Désignation	Référence	Qtés par palette
<b>4 piquages</b>		
Ballon tampon STA PUFFER METAL 4 piquages 15 mural	234 015	36
Ballon tampon STA PUFFER METAL 4 piquages 25 mural	234 025	18
Ballon tampon STA PUFFER METAL 4 piquages 50 mural	234 050	18
<b>8 piquages</b>		
Ballon tampon STA PUFFER METAL 8 piquages 25 mural avec 4 bouchons 1" 1/4 inclus	238 025	18
Ballon tampon STA PUFFER METAL 8 piquages 50 mural avec 4 bouchons 1" 1/4 inclus	238 050	18
Ballon tampon STA PUFFER METAL 8 piquages 100 sol/mural	238 100	8
Ballon tampon STA PUFFER METAL 8 piquages 200 sol	238 200	8

	Unité	15	25	50	25	50	100	200
<b>Capacité</b>	<b>L</b>	<b>18</b>	<b>32</b>	<b>50</b>	<b>32</b>	<b>50</b>	<b>100</b>	<b>200</b>
Hauteur avec Isolation	mm	380	580	840	580	840	960	1298
Diamètre avec Isolation	mm	370	370	370	370	370	470	550
Épaisseur de l'isolant	mm	35	35	35	35	35	35	35
Pertes thermiques (Ua)	W/K	0.34	0.41	0.68	0.41	0.68	0.99	1.5
Piquage vidange	pouces	1/2"	1/2"	1/2"	1/2"	1/2"	1/2"	1/2"
Piquage purge	pouces	1/2"	1/2"	1/2"	1/2"	1/2"	1/2"	1/2"
4 piquages latéraux	pouces	1 1/4"	1 1/4"	1 1/4"	-	-	-	-
8 piquages latéraux	pouces	-	-	-	1 1/4"	1 1/4"	1 1/4"	1 1/2"
Piquage résistances électrique	pouces	-	-	-	-	-	1 1/2"	1 1/2"
Piquage 1/2" pour doigt de gant	quantité	-	-	-	-	-	2	2
Poids à vide	Kg	17	20	25	21	26	34	57

#### CARACTÉRISTIQUES GÉNÉRALES

#### Pression maximale de service

- Primaire : 6 bar

#### Température maximale / minimale

- 95°C / 6°C



# ACCESSOIRES BALLONS



## LE KUB : Kit Universel pour Bouteilles de mélange 15-25-50-100 L

### Description

- Le KUB est un dossier universel développé pour l'installation de bouteilles de mélange de 15-25-50 et 100 L, 4 ou 8 piquages de la gamme STG 2024 et beaucoup d'autres modèles du marché

### Composition du KUB

- 1 dossier universel
- 1 filtre magnétique avec vanne d'isolement
- 1 pompe chauffage
- 1 vase d'expansion à vessie de 10 L
- 1 kit soupape, purgeur et manomètre
- 1 vanne d'arrêt pour la vidange
- Coudes de liaison en Inox

### Avantages distributeurs

- Gain de temps et de place pour la préparation et le stockage :
  - 1 seul colis pour le dossier et tous les organes de sécurité : 1 seule référence pour les bouteilles 15-25-50 et 100 L,
  - Dimension du colis réduite pour optimiser l'espace logistique
  - Éviter un sur stock d'autres bouteilles équipées. Le KUB peut être vendu en complément de vos stocks habituels de bouteilles.

### Avantages installateurs

- A l'installation :
  - Tous les accessoires et liaisons sont inclus dans le colis
  - Rapidité de raccordement et de réalisation de l'hydraulique.
  - Pas la peine d'acheter en vrac vos accessoires, tout est dans le KUB
  - Finition soignée avec les liaisons hydrauliques en cuivre
  - Réversible : départ PAC droite ou gauche, pour s'adapter à chaque installation
  - Le dossier permet l'installation de la plupart des bouteilles de mélange disponible sur le marché avec support bouteille horizontal ou vertical



Désignation	Capacité	Référence
KUB Kit Universel pour Bouteille de mélange	15-25-50-100 L	208 800

## BOUCHONS GALVANISES

### Description

- Compatibles avec les STA PUFFER ABS, STA PUFFER METAL et les STA PUFFER en fonction de la capacité des ballons



Qtés de bouchons / ballon	Capacité	Piquages	Référence
2 bouchons galvanisé M 1/2"	15 L - 25 L	4	208 037
4 bouchons galvanisé M 1" 1/4	25 L - 50 L	8	208 041
4 bouchons galvanisé M 1" 1/4 + 2 bouchons galvanisé M 1/2"	25 L - 50 L	8	208 038
1 bouchon galvanisé M 1" 1/2 + 4 bouchons galvanisé M 1" 1/4 + 6 bouchons galvanisé M 1/2"	100 L - 150 L	8	208 039
5 bouchons galvanisé M 1" 1/2 + 6 bouchons galvanisé M 1/2"	200 L	8	208 040

Désignation	Référence
Bouchon galvanisé M 1/2"	208 031
Bouchon galvanisé M 1"	208 032
Bouchon galvanisé M 1" 1/4	208 033
Bouchon galvanisé M 1" 1/2	208 034
Bouchon galvanisé M 2"	208 035
Bouchon galvanisé M 2" 1/2	208 036

# BALLONS TAMPONS PRIMAIRES

## BALLONS TAMPONS CHAUD - FROID STA PUFFER CF : 300 À 1500 LITRES 4 PIQUAGES



### BALLON D'ACCUMULATION EN ACIER POUR L'EAU PRIMAIRE ET L'EAU GLACÉE

#### Description

- Jusqu'à 500, isolation mousse polyuréthane rigide 50 mm (non démontable)
- A partir du 800, 19 mm d'Aramflex (non démontable) + Isolation fibre de polyester 100 mm (démontable)
- Finition de couleur grise
- 1 piquage 1" 1/2 pour une résistance électrique
- Classement au feu M2 pour les 300 et 500
- Classement au feu M1 à partir du 800

#### Options

- Résistance 1" 1/2 de 2 à 9 kW sur piquage spécifique
- ⚠ Vérifier la longueur de la résistance par rapport au Ø du ballon (page 104)
- Doigt de gant et thermomètre (page 104)



Désignation		Référence
Ballon tampon Chaud/Froid STA PUFFER CF 300	B III	248 030
Ballon tampon Chaud/Froid STA PUFFER CF 500	C III	248 050
Ballon tampon Chaud/Froid STA PUFFER CF 800	C III	248 080
Ballon tampon Chaud/Froid STA PUFFER CF 1000	C III	248 100
Ballon tampon Chaud/Froid STA PUFFER CF 1500	C III	248 150

	Unité	300	500	800	1000	1500
Hauteur avec Isolation	mm	1352	1631	1790	2160	2270
Diamètre avec Isolation	mm	650	750	1028	1028	1238
Épaisseur de l'isolant non démontable	mm	50	50	20	20	20
Épaisseur de l'isolant démontable		-	-	100	100	100
Piquage vidange	pouces	-	-	1"	1"	1" 1/2
Piquage purge	pouces	1/2"	1/2"	1" 1/2	1" 1/2	1" 1/2
4 piquages latéraux	pouces	1" 1/2	2"	3"	3"	4"
Piquage résistances électrique	pouces	1" 1/2	1" 1/2	1" 1/2	1" 1/2	1" 1/2
Piquage 1/2" pour doigt de gant	quantité	2	2	2	2	2
Pertes thermiques (Ua)	W/K	1.51	3.51	2.49	3.09	3.51
Hauteur de basculement	mm	1500	1795	1756	2107	2241
Poids à vide	Kg	55	70	115	140	180

#### CARACTÉRISTIQUES GÉNÉRALES

#### Pression maximale de service

- Primaire : 6 bar

#### Température maximale / minimale

- 95°C / 0°C



# BALLONS TAMPONS PRIMAIRES

## STA PUFFER : 300 À 5000 LITRES

### 8 - PIQUAGES

## BALLON D'ACCUMULATION EN ACIER POUR L'EAU PRIMAIRE

### Description

- Intérieur en acier noir et extérieur avec peinture antirouille
- Isolation mousse polyuréthane rigide pour le 300 et 500 L (non démontable)
- Isolation fibre de polyester pour le 800 jusqu'au 1500 L (démontable)
- Isolation fibre de polyester pour le 2000 jusqu'au 5000 L (livrée non montée)
- Classement au feu M1

### Options

- Résistance 1" 1/2 de 2 à 9 kW sur piquage :
- ⚠ Vérifier la longueur de la résistance par rapport au Ø du ballon (page 104)
- Doigt de gant et thermomètre (page 104)

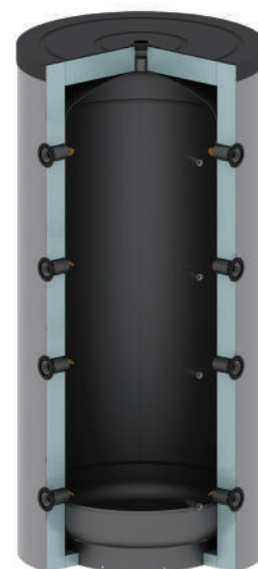

Désignation		Référence
Ballon tampon STA PUFFER 8 piquages 300	C iii	228 030
Ballon tampon STA PUFFER 8 piquages 500	C iii	228 050
Ballon tampon STA PUFFER 8 piquages 800	C iii	228 080
Ballon tampon STA PUFFER 8 piquages 1000	C iii	228 100
Ballon tampon STA PUFFER 8 piquages 1500	C iii	228 150
Ballon tampon STA PUFFER 8 piquages 2000	C iii	228 200
Ballon tampon STA PUFFER 8 piquages 2500		228 250
Ballon tampon STA PUFFER 8 piquages 3000		228 300
Ballon tampon STA PUFFER 8 piquages 4000		228 400
Ballon tampon STA PUFFER 8 piquages 5000		228 500

	Unité	300	500	800	1000	1500	2000	2500	3000	4000	5000
Hauteur avec Isolation	mm	1357	1630	1760	2090	2200	2420	2500	2700	2880	2950
Diamètre avec Isolation	mm	650	750	990	990	1200	1300	1400	1450	1600	1800
Épaisseur de l'isolant	mm	50	50	100	100	100	100	100	100	100	100
8 piquages latéraux	pouces	1" 1/2	1" 1/2	1" 1/2	1" 1/2	1" 1/2	1" 1/2	1" 1/2	1" 1/2	1" 1/2	1" 1/2
4 piquages sondes/thermomètre	pouces	1/2"	1/2"	1" 1/2	1" 1/2	1" 1/2	1" 1/2	1" 1/2	1" 1/2	1" 1/2	1" 1/2
Pertes thermiques (Ua)	W/K	1.51	2.07	2.60	3.20	3.79	4.54	5.11	5.67	6.71	7.55
Hauteur de basculement avec isolation	mm	1506	1794	-	-	-	-	-	-	-	-
Hauteur de basculement sans isolation	mm	-	-	1740	2069	2215	2450	2515	2705	2910	3010
Poids à vide	Kg	57	79	97	114	162	225	252	280	431	504

### CARACTÉRISTIQUES GÉNÉRALES

### Pression maximale de service

- Primaire : 3 bar

### Température maximale

- 95°C



# BALLONS TAMPONS PRIMAIRES

## BALLONS TAMPONS PRIMAIRES STA PUFFER 1S : 300 À 5000 LITRES 8 - PIQUAGES

### BALLON D'ACCUMULATION EN ACIER POUR L'EAU PRIMAIRE AVEC 1 ÉCHANGEUR

#### Description

- Intérieur en acier noir et extérieur avec peinture antirouille
- 1 échangeur interne
- Isolation mousse polyuréthane rigide pour le 300 et 500 L (non démontable)
- Isolation fibre de polyester pour le 800 jusqu'au 1500 L (démontable)
- Isolation fibre de polyester pour le 2000 jusqu'au 5000 L (livrée non montée)
- Classement au feu M1

#### Options

- Résistance 1" 1/2 de 2 à 9 kW sur piquage :
- ⚠ Vérifier la longueur de la résistance par rapport au Ø du ballon (page 104)
- Doigt de gant et thermomètre (page 104)

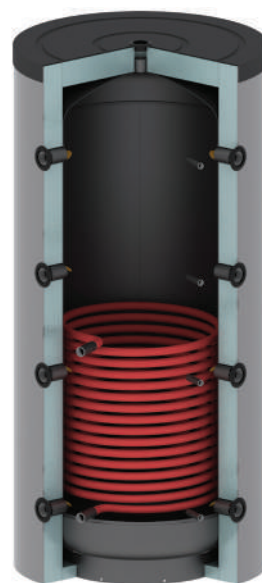

Désignation		Référence
Ballon tampon 1 échangeur STA PUFFER 1S 300	C III	229 030
Ballon tampon 1 échangeur STA PUFFER 1S 500	C III	229 050
Ballon tampon 1 échangeur STA PUFFER 1S 800	C III	229 080
Ballon tampon 1 échangeur STA PUFFER 1S 1000	C III	229 100
Ballon tampon 1 échangeur STA PUFFER 1S 1500	C III	229 150
Ballon tampon 1 échangeur STA PUFFER 1S 2000	C III	229 200
Ballon tampon 1 échangeur STA PUFFER 1S 2500		229 250
Ballon tampon 1 échangeur STA PUFFER 1S 3000		229 300
Ballon tampon 1 échangeur STA PUFFER 1S 4000		229 400
Ballon tampon 1 échangeur STA PUFFER 1S 5000		229 500

	Unité	300	500	800	1000	1500	2000	2500	3000	4000	5000
Volume de l'échangeur	L	8.4	12.6	16.8	21.0	25.2	29.4	29.4	29.4	35.0	42.0
Surface de l'échangeur	m <sup>2</sup>	1.2	1.8	2.4	3.0	3.6	4.2	4.2	4.2	5.0	6.0
Puissance de l'échangeur 80/60°C	kW	10.8	16.2	21.6	27.0	32.4	37.8	37.8	37.8	45.0	54.0
Débit primaire d'irrigation	m <sup>3</sup> /h	0.5	0.7	1.0	1.2	1.4	1.65	1.65	1.65	2.0	2.4
Perte de charge de l'échangeur	mbar	6	16	39	67	105	155	155	155	273	451
Hauteur avec isolation	mm	1357	1630	1760	2090	2200	2420	2500	2700	2880	2950
Diamètre avec isolation	mm	650	750	990	990	1200	1300	1400	1450	1600	1800
8 piquages latéraux	pouces	1" 1/2	1" 1/2	1" 1/2	1" 1/2	1" 1/2	1" 1/2	1" 1/2	1" 1/2	1" 1/2	1" 1/2
4 piquages sondes/thermomètre	pouces	1/2"	1/2"	1" 1/2	1" 1/2	1" 1/2	1" 1/2	1" 1/2	1" 1/2	1" 1/2	1" 1/2
Épaisseur de l'isolant	mm	50	50	100	100	100	100	100	100	100	100
Pertes thermiques (Ua)	W/K	1.51	2.07	2.60	3.20	3.79	4.54	5.11	5.67	6.71	7.55
Hauteur de basculement avec isolation	mm	1506	1794	-	-	-	-	-	-	-	-
Hauteur de basculement sans isolation	mm	-	-	1740	2069	2215	2450	2515	2705	2910	3010
Poids à vide	kg	73	103	130	156	210	278	308	343	498	585

#### CARACTÉRISTIQUES GÉNÉRALES

#### Pression maximale de service

- Primaire : 3 bar

#### Température maximale

- 95°C

#### Pression maximale de l'échangeur

- Primaire : 10 bar



# BALLONS ECS INSTANTANÉE MULTI ÉNERGIES

## STA MULTI - 1S - 2S : 500 À 2000 LITRES

### BALLON TAMPON ACIER À STRATIFICATION POUR LA PRODUCTION ECS INSTANTANÉE DANS 1 SERPENTIN ECS INOX + 1 OU 2 SERPENTINS PRIMAIRES

#### Description

- 1 serpentin ECS INOX à grande surface d'échange
- 1 serpentin (1S) ou 2 serpentins (2S) primaires pour solaire, chaudières
- Faible niveau du volume d'ECS stockée
- Conception anti-légionellose
- Isolation PU rigide 500 mm (non démontable) pour le 500
- Isolation fibre de polyester 100 mm (démontable) à partir du 600
- Classement au feu M2 pour le 500, M1 à partir du 600
- Système de stratification primaire par différence de densité

#### Options

- Résistances 1" 1/2 - 2 à 9 kW sur piquage :
- ⚠ Vérifier la longueur de la résistance par rapport au Ø du ballon (page 104)
- Doigt de gant et thermomètre (page 104)

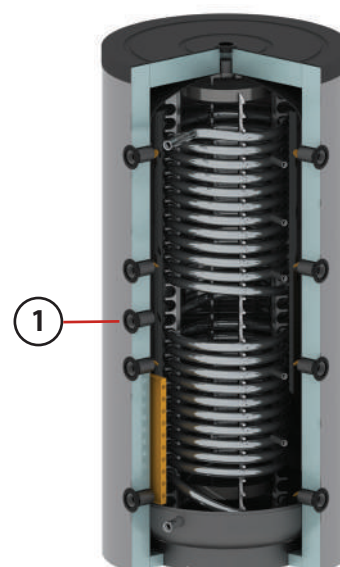

Désignation	Référence
<b>STA MULTI</b>	
Ballon ECS Multi Energies STA MULTI 600	214 058
Ballon ECS Multi Energies STA MULTI 800	214 080
Ballon ECS Multi Energies STA MULTI 1000	214 100
Ballon ECS Multi Energies STA MULTI 1500	214 150
Ballon ECS Multi Energies STA MULTI 2000	214 200

Désignation	Référence
<b>STA MULTI 1S</b>	
Ballon ECS Multi Energies 1 échangeur STA MULTI 1S 500	212 050
Ballon ECS Multi Energies 1 échangeur STA MULTI 1S 600	212 058
Ballon ECS Multi Energies 1 échangeur STA MULTI 1S 800	212 080
Ballon ECS Multi Energies 1 échangeur STA MULTI 1S 1000	212 100
Ballon ECS Multi Energies 1 échangeur STA MULTI 1S 1500	212 150
Ballon ECS Multi Energies 1 échangeur STA MULTI 1S 2000	212 200

Désignation	Référence
<b>STA MULTI 2S</b>	
Ballon ECS Multi Energies 2 échangeurs STA MULTI 2S 600	213 058
Ballon ECS Multi Energies 2 échangeurs STA MULTI 2S 800	213 080
Ballon ECS Multi Energies 2 échangeurs STA MULTI 2S 1000	213 100
Ballon ECS Multi Energies 2 échangeurs STA MULTI 2S 1500	213 150
Ballon ECS Multi Energies 2 échangeurs STA MULTI 2S 2000	213 200





# BALLONS ET PRÉPARATEURS ECS

## BALLONS ECS INSTANTANÉE MULTI ÉNERGIES STA MULTI - 1S - 2S : 500 À 2000 LITRES

1 Piquage résistance électrique 1" 1/2

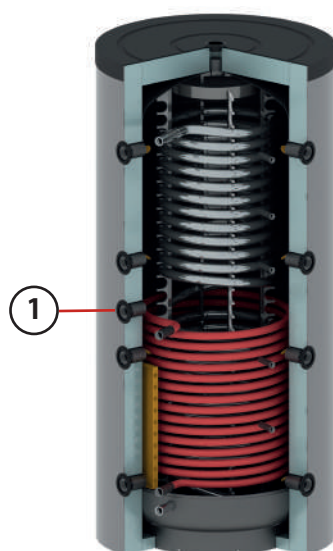

STA MULTI 1S

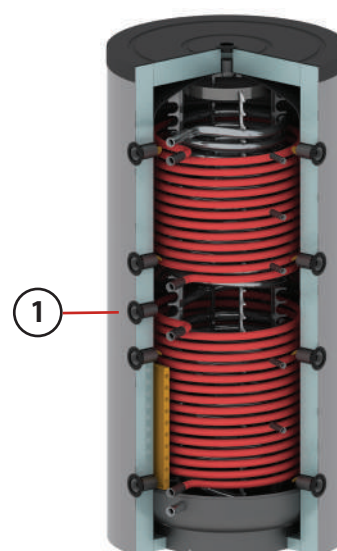

STA MULTI 2S

	Unité	500	600	800	1000	1500	2000
Volume de l'échangeur sanitaire Inox	L	20	20	30	38	50	50
Contenu d'eau du serpentin Supérieur / Inférieur	L	8.4/12.5	8.4/12.6	12.6/16.8	16.8/21.0	16.8/25.2	21.0/29.4
Surface de l'échangeur ECS	m <sup>2</sup>	4.0	4.0	6.0	7.5	10.0	10.0
Surface de l'échangeur tubulaire Supérieur / Inférieur	m <sup>2</sup>	1.2/1.7	1.2/1.8	1.8/2.4	2.4/3.0	2.4/3.6	3.0/4.2
Débit primaire d'irrigation Supérieur / Inférieur	m <sup>3</sup> /h	0.50/0.69	0.5/0.7	0.7/0.93	0.93/1.16	0.93/1.41	1.16/1.63
Perte de charge de l'échangeur ECS	mbar	102	102	388	688	1218	1218
Perte de charge de l'échangeur Supérieur/ Inférieur	mbar	6/16	6/16	16/32	32/67	32/105	67/155
Puissance de l'échangeur ECS	kW	80	80	120	140	165	165
Production ECS 80/60° C - 10° / 45°	m <sup>3</sup> /h	1.97	1.97	2.95	3.44	4.05	4.05
Puissance de l'échangeur 80/60° C Supérieur / Inférieur	kW	10.8/16.2	10.8/16.2	16.2/21.6	21.6/27.0	24.6/32.4	27.0/37.8
Hauteur avec isolation	mm	1630	1700	1760	2090	2200	2420
Diamètre avec isolation 100 mm	mm	750	900	990	990	1200	1300
Diamètre sans isolation	mm	650	700	790	790	1000	1100
Pertes thermiques (Ua) / Isolation M2 50 mm	W/K	2.04	-	-	-	-	-
Pertes thermiques (Ua) / Isolation M1 100 mm	W/K	-	2.51	2.60	3.20	3.79	4.54
Hauteur de basculement sans isolation	mm	-	1673	1720	2069	2193	2431
Hauteur de basculement avec isolation	mm	1794	-	-	-	-	-
Poids à vide STA MULTI	kg	104	121	136	172	236	315
Poids à vide STA MULTI 1S	kg	128	145	169	202	272	366
Poids à vide STA MULTI 2S	kg	141	158	192	232	308	401

### CARACTÉRISTIQUES GÉNÉRALES

#### Pression maximale de service

- Primaire : 3 bar

#### Température maximale

- 95°C

#### Pression maximale de l'échangeur

- Primaire : 10 bar

# BALLONS TAMPONS PRIMAIRE

## STA STRAT : 500 À 2000 LITRES

### BALLON A STRATIFICATION POUR L'EAU PRIMAIRE





#### Description

- Ballon à stratification pour eau de chauffage
- Le ballon à stratification permet de réduire le mélange entre l'eau chaude et l'eau froide, et limite le refroidissement en partie supérieure du stockage
- Déflecteurs sur les piquages supérieurs et inférieurs
- Isolation mousse polyuréthane rigide 50 mm (non démontable)
- Classement au feu M2

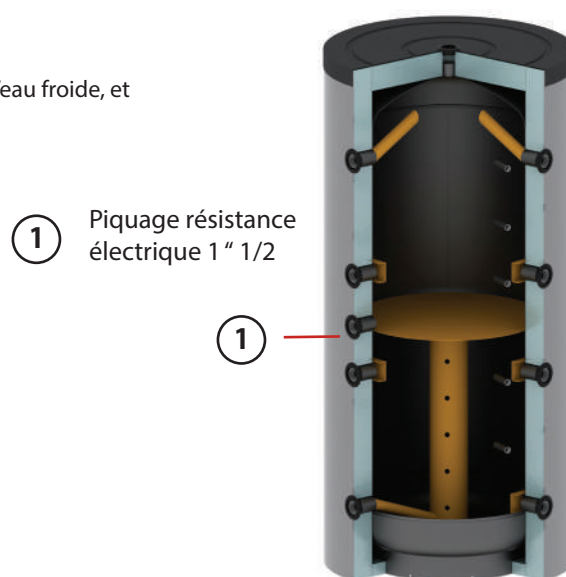
#### Options

- Résistances 1" 1/2 - 2 à 9 kW sur piquage :
- ⚠ Vérifier la longueur de la résistance par rapport au Ø du ballon (page 104)
- Doigt de gant et thermomètre (page 104)



Désignation	Référence
Ballon tampon à stratification STA STRAT 500 	102 050
Ballon tampon à stratification STA STRAT 800 	102 080
Ballon tampon à stratification STA STRAT 1000 	102 100
Ballon tampon à stratification STA STRAT 1500 	102 150
Ballon tampon à stratification STA STRAT 2000 	102 200

	Unité	500	800	1000	1500	2000
Hauteur avec isolation	mm	1621	1686	2041	2152	2377
Diamètre avec isolation 100 mm	mm	750	990	990	1200	1300
Diamètre sans isolation	mm	650	790	790	1000	1100
Pertes thermiques (Ua) / Isolation M1 100 mm	W/K	2.05	2.60	3.20	3.79	4.54
Hauteur de basculement	mm	1801	1740	2069	2215	2450
Poids à vide	kg	90	112	132	182	244

#### CARACTÉRISTIQUES GÉNÉRALES

#### Pression maximale de service

- Primaire : 3 bar

#### Température maximale

- 95°C



## BALLONS DE STOCKAGE ECS STA: 200 À 1000 LITRES

### BALLON D'ACCUMULATION EN ACIER POUR L'EAU SANITAIRE

#### Description

- Émaillage bicouche conforme à la norme DIN 4753
- 2 piquages latéraux
- Isolation fibre de polyester 100 mm (non démontable jusqu'au 500L inclus, démontable à partir du 800 L)
- Anode de protection magnésium fournie
- Bride avec piquage 1" 1/2 pour résistance électrique de série
- Classement au feu M1

#### Options

- Résistances 1" 1/2 - 2 à 9 kW sur piquage ou sur bride (page 104) :
- ⚠ Vérifier le tableau de correspondance (Puissance/capacité ballon) (page 102-103)
- Doigt de gant et thermomètre (page 104)



Désignation	Référence
Ballon stockage ECS STA 200	226 022 N
Ballon stockage ECS STA 300	226 032 N
Ballon stockage ECS STA 500	226 052 N
Ballon stockage ECS STA 800	226 082 N
Ballon stockage ECS STA 1000	226 102 N

	Unité	200	300	500	800	1000
Hauteur avec Isolation	mm	1230	1760	1900	1770	2100
Diamètre avec Isolation	mm	600		700	990	
Diamètre sans isolation	mm	500		600	850	
Bride	mm	180			300	
Pertes thermiques (Ua) / Isolation M1 100 mm	W/K	1.39	1.57	2.31	2.96	3.24
Hauteur de basculement	mm	1368	1859	2024	2028	2321
Poids à vide	Kg	59	81	108	171	200

#### CARACTÉRISTIQUES GÉNÉRALES

#### Pression maximale de service

- 10 bar (200 à 500 L)
- 8 bar (800 à 1000 L)

#### Température maximale

- 95°C



\*sous conditions  
(page 2)



# BALLONS PRÉPARATEURS ECS

## STA 1S: 160 À 1000 LITRES







### PRÉPARATEUR EN ACIER ÉMAILLÉ POUR LA PRODUCTION D'ECS 1 ÉCHANGEUR

#### Description

- Émaillage bicouche conforme à la norme DIN 4753
- Isolation mousse polyuréthane rigide 50 mm du 160 au 500 L (non démontable)
- Isolation fibre de polyester 100 mm du 800 au 1000 L (démontable)
- Anode de protection magnésium fournie
- Bride avec piquage 1" 1/2 pour résistance électrique de série
- Classement au feu M1

#### Options

- Résistances 1" 1/2 - 2 à 9 kW sur piquage ou sur bride (page 104) :
- ⚠ Vérifier le tableau de correspondance (Puissance/capacité ballon) (page 102-103)
- Doigt de gant et thermomètre (page 104)

Désignation		Référence
Ballon ECS 1 échangeur STA 1S 160 L	B 	220 017 N
Ballon ECS 1 échangeur STA 1S 200 L	B 	220 022 N
Ballon ECS 1 échangeur STA 1S 300 L	B 	220 032 N
Ballon ECS 1 échangeur STA 1S 500 L	C 	220 052 N
Ballon ECS 1 échangeur STA 1S 800 L	C 	220 082 N
Ballon ECS 1 échangeur STA 1S 1000 L	C 	220 102 N



	Unité	160	200	300	500	800	1000
Volume de l'échangeur	L	5.10	5.74	8.93	12.44	22.28	26.00
Surface de l'échangeur tubulaire	m <sup>2</sup>	0.85	0.95	1.48	2.06	2.69	3.18
Débit primaire d'irrigation	m <sup>3</sup> /h	1.12	1.38	1.55	2.23	2.67	3.35
Perte de charge de l'échangeur	mbar	18	19	24	62	51	117
Puissance de l'échangeur 80/60°C	kW	26	32	36	52	62	78
Production ECS 10/45°C avec primaire 80/60°C	l/h	639	78	885	1278	1523	1917
Hauteur avec isolation	mm	1035	1230	1760	1900	1770	2100
Diamètre avec isolation	mm	600		700		990	
Diamètre sans isolation	mm	500		600		850	
Bride	mm	180				300	
Pertes thermiques (Ua) / Isolation M1 100 mm	W/K	1.29	1.39	1.57	2.31	2.96	3.24
Hauteur de basculement	mm	1196	1368	1859	2024	2028	2321
Poids à vide	kg	68	78	109	147	223	264

#### CARACTÉRISTIQUES GÉNÉRALES

#### Pression maximale de service

- 10 bar (160 à 500 L)
- 8 bar (800 à 1000 L)

#### Pression maximale de l'échangeur

- 6 bar

#### Température maximale

- 95°C



\*sous conditions (page 2)



# BALLONS PRÉPARATEURS ECS

## BALLONS PRÉPARATEURS ECS SPÉCIAL PAC

STA 1S PAC: 200 À 1000 LITRES

### PRÉPARATEUR EN ACIER ÉMAILLÉ POUR LA PRODUCTION D'ECS POUR PAC AVEC 1 ÉCHANGEUR SURDIMENSIONNÉ

#### Description

- Émaillage bicouche conforme à la norme DIN 4753
- Isolation mousse polyuréthane rigide 50 mm du 200 au 500 L (non démontable)
- Isolation fibre de polyester 100 mm du 800 au 1000 L (démontable)
- Anode de protection magnésium fournie
- Bride avec piquage 1" 1/2 pour résistance électrique de série
- Classement au feu M1

#### Options

- Résistances 1" 1/2 - 2 à 9 kW sur piquage ou sur bride (page 104) :
- ⚠ Vérifier le tableau de correspondance (Puissance/capacité ballon) (page 102-103)
- Doigt de gant et thermomètre (page 104)



Désignation		Référence
Ballon ECS 1 échangeur surdimensionné STA 1S PAC 200 L	B →	221 022 N
Ballon ECS 1 échangeur surdimensionné STA 1S PAC 300 L	B →	221 032 N
Ballon ECS 1 échangeur surdimensionné STA 1S PAC 400 L	C →	221 042 N
Ballon ECS 1 échangeur surdimensionné STA 1S PAC 500 L	C →	221 052 N
Ballon ECS 1 échangeur surdimensionné STA 1S PAC 800 L	C →	221 082 N
Ballon ECS 1 échangeur surdimensionné STA 1S PAC 1000 L	C →	221 102 N

	Unité	200	300	400	500	800	1000
Volume de l'échangeur	L	13	18.0	23.0	29.0	43.0	54.0
Surface de l'échangeur tubulaire	m <sup>2</sup>	2.62	3.77	4.76	6.0	6.55	8.20
Débit primaire d'irrigation	m <sup>3</sup> /h	1.545	3.869	4.901	6.191	6.750	8.469
Perte de charge de l'échangeur	mbar	56	117	210	332	424	612
Puissance de l'échangeur 80/60°C	kW	63	90.0	114	144	157	197
Production ECS 10/45°C avec primaire 80/60°C	l/h	1545	2223	2807	3538	3863	4836
Hauteur avec isolation	mm	1230	1760	1655	1900	1770	2100
Diamètre avec isolation	mm	600		700		990	
Diamètre sans isolation	mm	500		600		850	
Bride	mm	180				300	
Pertes thermiques (Ua) / Isolation M1 100 mm	W/K	1.38	1.57	2.04	2.31	2.96	3.24
Hauteur de basculement	mm	1400	1859	1796	2024	2028	2321
Poids à vide	kg	105	151	179	211	277	342



\*sous conditions (page 2)



#### CARACTÉRISTIQUES GÉNÉRALES

#### Pression maximale de service

- 10 bar (300 à 500 L)
- 8 bar (800 à 1000 L)

#### Pression maximale de l'échangeur

- 6 bar

#### Température maximale

- 95°C

# BALLONS PRÉPARATEURS ECS

## STA 2S: 200 À 1000 LITRES

### PRÉPARATEUR EN ACIER ÉMAILLÉ POUR LA PRODUCTION D'ECS AVEC 2 ÉCHANGEURS SURDIMENSIONNÉS

#### Description

- Émaillage bicouche conforme à la norme DIN 4753
- Isolation mousse polyuréthane rigide 50 mm du 200 au 500 L (non démontable)
- Isolation fibre de polyester 100 mm du 800 au 1000 L (démontable)
- Anode de protection magnésium fournie
- Bride avec piquage 1" 1/2 pour résistance électrique de série
- Classement au feu M1

#### Options

- Résistances 1" 1/2 - 2 à 9 kW sur piquage ou sur bride (page 104) :
- ⚠ Vérifier le tableau de correspondance (Puissance/capacité ballon) (page 102-103)
- Doigt de gant et thermomètre (page 104)

Désignation		Référence
Ballon ECS 2 échangeurs STA 2S 200	B →	230 022 N
Ballon ECS 2 échangeurs STA 2S 300	B →	230 032 N
Ballon ECS 2 échangeurs STA 2S 500	C →	230 052 N
Ballon ECS 2 échangeurs STA 2S 800	C →	230 082 N
Ballon ECS 2 échangeurs STA 2S 1000	C →	230 102 N



	Unité	200	300	500	800	1000
Volume de l'échangeur Supérieur / Inférieur	L	3.83/5.10	5.10/7.66	6.06/12.44	11.96/20.11	12.17/26.00
Surface de l'échangeur tubulaire Supérieur / Inf.	m²	0.62/0.85	0.85/1.27	0.96/2.06	1.46/2.45	1.49/3.18
Débit primaire d'irrigation Supérieur / Inférieur	m³/h	0.69/1.12	1.12/1.46	1.33/2.24	1.68/2.45	1.42/3.35
Perte de charge de l'échangeur Supérieur / Inf.	mbar	9/18	19/27	26/60	12/53	12/117
Puissance de l'échangeur 80/60°C Supérieur / Inf.	kW	16/26	26/34	31/52	39/57	33/78
Production ECS 10/45°C avec primaire 80/60°C Sup.	l/h	393	639	762	958	811
Production ECS 10/45°C avec primaire 80/60°C Inf.	l/h	639	835	1278	1401	1917
Hauteur avec isolation	mm	1230	1760	1900	1770	2100
Diamètre avec isolation	mm	600		700	990	
Diamètre sans isolation	mm	500		600	850	
Bride	mm	180			300	
Pertes thermiques (Ua) / Isolation M1 100 mm	W/K	1.39	1.57	2.31	2.96	3.44
Hauteur de basculement	mm	1368	1859	2024	2028	2321
Poids à vide	kg	88	121	166	248	289



\*sous conditions (page 2)



#### CARACTÉRISTIQUES GÉNÉRALES

#### Pression maximale de service

- 10 bar (200 à 500 L)
- 8 bar (800 à 1000 L)

#### Pression maximale de l'échangeur

- 6 bar

#### Température maximale

- 95°C

# BALLONS PRÉPARATEURS ECS

## BALLONS PRÉPARATEURS ECS SPÉCIAL PAC

STA 2S PAC: 200 À 1000 LITRES

### PRÉPARATEUR EN ACIER ÉMAILLÉ POUR LA PRODUCTION D'ECS POUR PAC AVEC 2 ÉCHANGEURS SURDIMENSIONNÉS

#### Description

- Émaillage bicouche conforme à la norme DIN 4753-3 et UNI 10025
- Isolation mousse polyuréthane rigide 50 mm du 200 au 500 L (non démontable)
- Isolation fibre de polyester 100 mm du 800 au 1000 L (démontable)
- Classement au feu M1
- Anode de protection magnésium fournie

#### Options

- Résistances 1" 1/2 - 2 à 9 kW sur piquage ou sur bride (page 104) :
- ⚠ Vérifier le tableau de correspondance (Puissance/capacité ballon) (page 102-103)
- Doigt de gant et thermomètre (page 104)



Désignation		Référence
Ballon ECS 1 échangeur surdimensionné STA 2S PAC 200	B →	222 022 N
Ballon ECS 1 échangeur surdimensionné STA 2S PAC 300	B →	222 032 N
Ballon ECS 1 échangeur surdimensionné STA 2S PAC 400	C →	222 042 N
Ballon ECS 1 échangeur surdimensionné STA 2S PAC 500	C →	222 052 N
Ballon ECS 1 échangeur surdimensionné STA 2S PAC 800	C →	222 082 N
Ballon ECS 1 échangeur surdimensionné STA 2S PAC 1000	C →	222 102 N

	Unité	200	300	400	500	800	1000
Volume de l'échangeur Supérieur / Inférieur	L	8/3	15/6	15/7	21/7	30/16	40/24
Surface de l'échangeur tubulaire Sup./ Inf.	m <sup>2</sup>	1.65/ 0.64	3.12/ 1.14	3.06/ 1.51	4.21/ 1.51	4.54/ 2.44	6.18/ 3.66
Débit primaire d'irrigation Sup. / Inférieur	m <sup>3</sup> /h	0.973/ 0.377	1.840/ 0.672	1.805/ 0.890	2.483/ 0.890	2.677/ 1.439	3.644/ 2.158
Perte de charge de l'échangeur Sup. / Inf.	mbar	44/9	96/23	154/62	229/62	262/86	495/187
Puissance de l'échangeur 80/60°C Sup./ Inf.	kW	40/15	75/27	73/36	101/36	109/59	148/88
Production ECS 10/45°C avec primaire 80/60°C Sup.	l/h	973	1840	1805	2483	2677	3644
Production ECS 10/45°C avec primaire 80/60°C Inf.	l/h	377	672	890	890	1439	2158
Hauteur avec isolation	mm	1230	1760	1655	1900	1770	2100
Diamètre avec isolation	mm	600		700		990	
Diamètre sans isolation	mm	500		600		850	
Bride	mm	180				300	
Pertes thermiques (Ua) / Isolation M1 100 mm	W/K	1.39	1.57	2.04	2.31	2.96	3.24
Hauteur de basculement	mm	1400	1859	1796	2024	2028	2321
Poids à vide	kg	102	164	177	212	294	346



\*sous conditions (page 2)



#### CARACTÉRISTIQUES GÉNÉRALES

#### Pression maximale de service

- 10 bar (200 à 500 L)
- 8 bar (800 à 1000 L)

#### Pression maximale de l'échangeur

- 6 bar

#### Température maximale

- 95°C

# BALLONS MULTIFONCTIONS

## STA COMBI : 600 À 2000 LITRES

### BALLON MIXTE TAMPON PRIMAIRE + BALLON ECS ÉMAILLÉ INTERNE





#### Description

- Ballon mixte en acier selon la norme EN 10025
- Émaillage conforme à la norme DIN 4753-3 et S235JR
- Isolation fibre de polyester 100 mm (démontable)
- Classement au feu M1

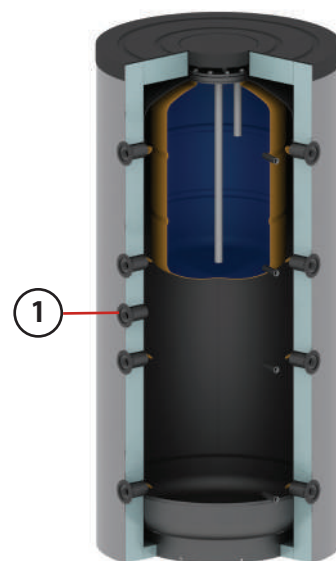
#### Options

- Résistances, dans le primaire 1" 1/2 - 2 à 9 kW sur piquage :
- ⚠ Vérifier la longueur de la résistance par rapport au Ø du ballon (page 104)
- Doigt de gant et thermomètre (page 104)



Désignation		Référence
Ballon STA COMBI 600 dont 150 L ECS		242 060
Ballon STA COMBI 800 dont 150 L ECS		242 075
Ballon STA COMBI 1000 dont 180 L ECS		242 100
Ballon STA COMBI 1500 dont 180 L ECS		242 150
Ballon STA COMBI 2000 dont 180 L ECS		242 200



	Unité	600/150	800/150	1000/180	1500/180	2000/180
Hauteur avec isolation	mm	1700	1760	2090	2200	2420
Diamètre avec isolation	mm	900	990	990	1200	1300
Diamètre sans isolation	mm	700	790	790	1000	1100
Bride supérieure (sanitaire)	mm	300				
Pertes thermiques (Ua) / Isolation M1 100 mm	W/K	2.51	2.60	3.20	3.79	5.54
Hauteur de basculement sans isolation	mm	1715	1765	2115	2235	2480
Poids à vide	kg	135	147	171	215	281

#### CARACTÉRISTIQUES GÉNÉRALES

#### Pression maximale de service

- Primaire : 3 bar
- Secondaire : 6 bar

#### Température maximale

- 95°C



\*sous conditions  
(page 2)





# BALLONS PRÉPARATEURS ECS

## BALLONS MULTIFONCTIONS STA COMBI 1S : 600 À 2000 LITRES

### BALLON MIXTE TAMPON PRIMAIRE + BALLON ECS ÉMAILLÉ INTERNE + 1 ÉCHANGEUR

#### Description

- Ballon mixte en acier selon la norme EN 10025 avec un échangeur interne
- Émaillage conforme à la norme DIN 4753-3 et S235JR
- Isolation fibre de polyester 100 mm (démontable)
- Classement au feu M1

#### Options

- Résistances 1" 1/2 - 2 à 9 kW sur piquage :
- ⚠ Vérifier la longueur de la résistance par rapport au Ø du ballon (page 104)
- Doigt de gant et thermomètre (page 104)

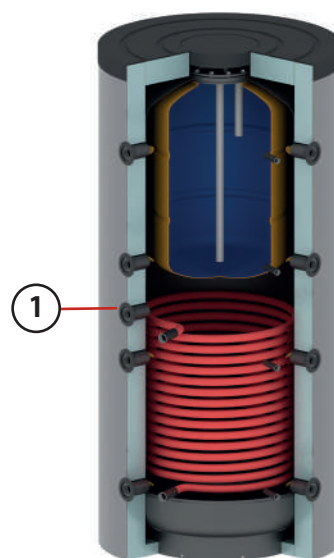

Désignation		Référence
Ballon 1 échangeur STA COMBI 1S 600 dont 150 L ECS		240 060
Ballon 1 échangeur STA COMBI 1S 800 dont 150 L ECS		240 075
Ballon 1 échangeur STA COMBI 1S 1000 dont 180 L ECS		240 100
Ballon 1 échangeur STA COMBI 1S 1500 dont 180 L ECS		240 150
Ballon 1 échangeur STA COMBI 1S 2000 dont 180 L ECS		240 200



	Unité	600/150	800/150	1000/180	1500/180	2000/180
Volume de l'échangeur	L	8.4	12.6	16.8	21.0	25.2
Surface de l'échangeur	m <sup>2</sup>	1.8	2.4	3.0	3.6	4.2
Puissance de l'échangeur 80/60°C	kW	16	22	27	32	38
Hauteur avec isolation	mm	1700	1760	2090	2200	2420
Diamètre avec isolation	mm	900	990	990	1200	1300
Diamètre sans isolation	mm	700	790	790	1000	1100
Bride supérieure (sanitaire)	mm			300		
Pertes thermiques (Ua) / Isolation M1 100 mm	W/K	2.51	2.60	3.20	3.79	4.54
Hauteur de basculement sans isolation	mm	1715	1765	2115	2235	2480
Poids à vide	kg	158	178	209	261	332

#### CARACTÉRISTIQUES GÉNÉRALES

#### Pression maximale de service

- Primaire : 3 bar
- Secondaire : 6 bar

#### Température maximale

- 95°C

#### Pression maximale de l'échangeur

- 10 bar



\*sous conditions  
(page 2)



# PRODUCTEURS ECS

## SOMMAIRE

### PRODUCTEURS ECS ELECTRIQUE

GP ELEC de 9 à 54 kW

Producteurs électrique avec ballon ECS intégré

41

### PRODUCTEURS ECS GAZ CONDENSATION

MP CONDENS de 12 à 32 kW

Producteurs électrique avec ballon ECS intégré

42-43

GP CONDENS de 30 à 120 kW

Producteurs électrique avec ballon ECS intégré

44-45

AGUADENS de 27 à 60 kW

Chauffe - eau mural

46-47

AGUASTORE de 27 à 60 kW

Chauffe - eau mural + stockage ECS

48-51



GP ELEC



MP CONDENS



GP CONDENS



AGUADENS



AGUASTORE

# PRODUCTEURS ECS ÉLECTRIQUE

## PRODUCTEUR D'EAU CHAUDE SANITAIRE ELECTRIQUE

### Description

- Chauffe-eau électrique de grande puissance adaptés pour les applications industrielles et collectivités tertiaires
- Cuve en acier émaillé protégée par anode au magnésium interchangeable
- De 3 à 9 éléments électriques d'une puissance de maximale de 50.4 kW
- Protection contre les surcharges électriques
- Chaque élément est pourvu d'un thermostat de régulation réglable de 32 à 83 °C et d'un thermostat de sécurité avec touche de réinitialisation
- Production ECS plus importante qu'un chauffe eau électrique dans un encombrement réduit



\* Le groupe de sécurité, la soupape doivent être commandées avec l'appareil afin d'assurer la conformité et la sécurité de l'installation

Désignation	Référence
Producteur ECS électrique GP ELEC 175-9	607 009
Producteur ECS électrique GP ELEC 175-18	607 018
Producteur ECS électrique GP ELEC 175-36	607 036
Producteur ECS électrique GP ELEC 265-9	607 010
Producteur ECS électrique GP ELEC 265-18	607 019
Producteur ECS électrique GP ELEC 265-36	607 037
Producteur ECS électrique GP ELEC 265-54	607 054
<b>Accessoires obligatoires *</b>	
Soupape de sécurité	608 048
Groupe de sécurité	608 049



	Unité	GP Elec 175-9	GP Elec 175-18	GP Elec 175-36	GP Elec 265-9	GP Elec 265-18	GP Elec 265-36	GP Elec 265-54
<b>PERFORMANCES ECS - T set = T max/Tfroide = 10°C</b>								
Capacité nominale	L	173			264			
Température maximale de consigne	°C	83						
Débit de pointe ΔT 50°C - 30 min	L	270	340	470	380	440	570	700
Débit de pointe ΔT 50°C - 60 min	L	340	480	760	450	590	860	1200
Débit de pointe ΔT 50°C - 90 min	L	420	630	1100	520	730	1200	1600
Débit de pointe ΔT 50°C - 120 min	L	490	770	1400	600	880	1500	2000
Débit continu à ΔT 50°C	L/h	150	290	580	150	290	580	870
Temps de chauffe à ΔT 50°C	min	72	36	18	110	55	27	18
<b>ÉLECTRICITÉ</b>								
Puissance nominale	kW	8,4	16,8	33,6	8,4	16,8	33,6	50,4
Ampérage	A	12	24	49	12	24	49	73
Éléments		3	3	6	3	3	6	9
Tension électrique de l'alimentation	VAGHz	400(-15/+10%)/50 (± 1 Hz)						
<b>ÉTIQUETAGE ÉNERGÉTIQUE</b>								
Profil de Soutirage		XL						
Niveau de Puissance Acoustique	dB	15						
<b>DIMENSIONS</b>								
Dimensions H x L x P	mm	1570x680x810			1690x770x920			
Poids à vide	Kg	78			110			







# MP CONDENS 12 À 32 KW

## CHEMINÉE/VENTOUSE

### PRODUCTEUR D'EAU CHAUDE SANITAIRE GAZ À CONDENSATION

#### Description

- Cuve en acier protégée par thermovitrification conforme à la norme EN 89 et anode électroniques
- Trappe de service 95x70 pour un entretien facilité
- Classement au feu M0 -100 mm (composée de laine de verre + acier pré-laqué)
- Régulation intelligente intégrée : Réglage T° ECS, fonction antigel, anti-légionelle

Désignation		Référence
Producteur ECS condensation MP Condens 200-12	A 	605 012
Producteur ECS condensation MP Condens 200-20	A 	605 020
Producteur ECS condensation MP Condens 245-24	A 	605 024
Producteur ECS condensation MP Condens 285-24	A 	605 025
Producteur ECS condensation MP Condens 245-32	A 	605 032
Producteur ECS condensation MP Condens 380-32	A 	605 033

Désignation	Référence
<b>Accessoires de sécurité</b>	
Kit propane	608 034
Vanne gaz Ø 15 mm à compression	608 032

Désignation	Référence	Référence
<b>Accessoires obligatoires *</b>		
	<b>MP Condens 200 : 3/4"</b>	<b>MP Condens 245 - 285 : 1"</b>
Soupape de température et pression	608 002	608 003
Groupe de sécurité	608 012	608 001

Désignation	Référence
<b>Kits fumisterie réglementaires *</b>	
<b>Catégorie B23 (cheminée)</b>	
Terminal cheminée 80 mm	608 017
Adaptateur cheminée Ø 80/125	608 015
Plaque toiture Ø 110 mm	608 019
<b>Catégorie C13 (horizontale)</b>	
Terminal mural 80/125 incluant colliers fixation murale et raccordement	608 041
Coude 90° 80/125 incluant collier de raccordement	608 037
Rallonge 500 mm 80/125 recoupable incluant collier de raccordement	608 039
<b>Catégorie C33 (verticale)</b>	
Terminal vertical 80/125 incluant colliers fixation murale et raccordement	608 040
Rallonge 1000 mm 80/125 recoupable incluant collier de raccordement	608 038
Plaque toiture Ø 138 mm	608 011
Solin plomb 80/125	608 013



\* Le groupe de sécurité, la soupape et la fumisterie doivent être commandées avec l'appareil afin d'assurer la conformité et la sécurité de l'installation



Cuve



# PRODUCTEURS ECS GAZ CONDENSATION

## MP CONDENS 12 À 32 KW CHEMINÉE/VENTOUSE

Prévoir une mise en service par une société de maintenance agréée (tarif conseillé page 2)

PRODUCTEURS ECS  
GAZ CONDENSATION

	Unité	MP Condens 200-12	MP Condens 200-20	MP Condens 245-24	MP Condens 285-24	MP Condens 245-32	MP Condens 380-32
Capacité de stockage ECS	L	200	200	245	285	245	380
Débit de pointe ΔT 30°C - 30 min	L	580	700	830	960	930	1300
Débit de pointe ΔT 30°C - 60 min	L	760	990	1200	1400	1400	1800
Débit continu à ΔT 30°C	L/h	370	590	730	740	950	970
Temps de chauffe à ΔT 30°C	min	27	17	16	20	13	20
Débit de pointe ΔT 50°C - 30 min	L	310	380	440	510	500	680
Débit de pointe ΔT 50°C - 60 min	L	410	540	640	720	760	950
Débit continu à ΔT 50°C	L/h	330	330	410	410	530	540
Temps de chauffe à ΔT 50°C	min	47	30	29	35	22	36

	Unité	MP Condens 200-12	MP Condens 200-20	MP Condens 245-24	MP Condens 285-24	MP Condens 245-32	MP Condens 380-32
Type de raccordement	B23-C13-C33-C43-C53						
Catégorie de gaz	2Esi-3P						
<b>GAZ</b>							
Débit de gaz	G20 m³/h	1,2	1,9	2,3	2,3	3,1	3,1
Débit de gaz	G25 m³/h	1,3	2,2	2,6	2,6	3,5	3,5
Débit de gaz	G31 Kg/h	0,4	0,7	0,9	0,9	1,2	1,2
Pression d'alimentation gaz	G20 mbar	20					
Pression d'alimentation gaz	G25 mbar	25					
Pression d'alimentation gaz	G31 mbar	37					
<b>PERFORMANCES SELON EN89</b>							
Puissance nominale	kW	10,9	18	22	22	29	29
Puissance utile	kW	11,7	19,1	23,5	23,5	30,7	31,3
Rendement à puissance nominale	%	109	106	107	108	106	108
Température max. de fonctionnement	°C	85					
Pression maximum alimentation sanitaire	bar	8					
Puissance électrique des auxiliaires à pleine charge	W	85	85	105	105	105	105
Puissance électrique des auxiliaires à charge nulle	W	36	36	51	85	51	85
<b>ÉLECTRICITÉ</b>							
Tension		230 V/50 Hz					
<b>COMBUSTION</b>							
Diamètre de sortie fumée	mm	80					
Diamètre air frais/ gaz brûlés : tube coaxial	mm	80/125					
Longueur maximale du conduit concentrique 1 coude 90° : 1 m	m	40 ml et 8 coudes maximum (45 ou 90°) pour C13 et C33					
<b>DIMENSIONS</b>							
Dimensions H x L x P	mm	1270 x 560 x 780		1545 x 610 x 830	1745 x 610 x 830	1545 x 610 x 830	1745 x 675 x 895
Poids à vide	Kg	106	95	120	136	120	155

# GP CONDENS 30 À 120 KW

## CHEMINÉE/VENTOUSE

### PRODUCTEUR D'EAU CHAUDE SANITAIRE GAZ À CONDENSATION

#### Description

- Cuve en acier protégée par thermovitrification conforme à la norme EN 89 et anode électroniques
- Trappe de service 95x70 pour un entretien facilité
- Classement au feu M0 (composée de laine de verre + acier pré-laqué)
- Régulation intelligente intégrée : Réglage T° ECS, fonction antigel, anti-légionelle
- Faible encombrement

Désignation		Référence
Producteur ECS condensation GP Condens 370-30	A →	606 030
Producteur ECS condensation GP Condens 370-50	A →	606 050
Producteur ECS condensation GP Condens 370-60	A →	606 060
Producteur ECS condensation GP Condens 480-80		606 080
Producteur ECS condensation GP Condens 480-100		606 100
Producteur ECS condensation GP Condens 480-120		606 120



Désignation	Référence	Référence
<b>Accessoires de sécurité</b>	<b>GP Condens 370-30 à 60</b>	<b>GP Condens 480-80 à 120</b>
Convertisseur Modbus SGB	608 042	608 042
Kit propane	608 027	608 024
Kit G25	608 026	608 035
Transformateur d'isolement	608 025	608 025
Vanne gaz Ø 3/4"	608 004	608 004
<b>Accessoires obligatoires *</b>	<b>GP Condens</b>	
Soupape de température et pression 1"	608 003	
Groupe de sécurité	608 036	
<b>Kits fumisterie réglementaires *</b>	<b>GP Condens 370-30 à 60</b>	<b>GP Condens 480-80 à 120</b>
<b>Catégorie B23 (cheminée)</b>	<b>Ø 100 / 150</b>	<b>Ø 130 / 200</b>
Adaptateur cheminée	608 014	608 023
Terminal vertical	608 016	608 022
Plaque toiture ventouse vertical	608 020	608 021
<b>Catégorie C13 (horizontale)</b>	<b>Ø 100 / 150</b>	<b>Ø 130 / 200</b>
Terminal mural	608 009	608 006
Coude 90°	608 008	608 030
Rallonge 500 mm 100/150 (alu)	608 007	608 005
<b>Catégorie C33 (verticale)</b>	<b>Ø 100 / 150</b>	<b>Ø 130 / 200</b>
Terminal vertical	608 031	608 018
Plaque toiture	608 010	608 044
Rallonge 1000 mm (alu)	608 028	608 029

\* Le groupe de sécurité, la soupape et la fumisterie doivent être commandées avec l'appareil afin d'assurer la conformité et la sécurité de l'installation



Cuve



# PRODUCTEURS ECS GAZ CONDENSATION

## GP CONDENS 30 À 120 KW CHEMINÉE/VENTOUSE

Prévoir une mise en service par une société de maintenance agréée (tarif conseillé page 2)

PRODUCTEURS ECS  
GAZ CONDENSATION

	Unité	GP Condens 370-30	GP Condens 370-50	GP Condens 370-60	GP Condens 480-80	GP Condens 480-100	GP Condens 480-120
Capacité de stockage ECS	L	368	368	368	480	480	480
Débit de pointe ΔT 30°C - 10 min	L	570	670	730	870	940	1100
Débit de pointe ΔT 30°C - 30 min	L	880	1200	1400	1700	1900	2200
Débit de pointe ΔT 30°C - 60 min	L	1400	1900	2600	2900	3400	4000
Débit continu à ΔT 30°C	L/h	937	1442	1732	2415	2887	3492
Débit de pointe ΔT 50°C - 10 min	L	270	330	370	430	460	510
Débit de pointe ΔT 50°C - 30 min	L	450	620	720	910	1100	1300
Débit de pointe ΔT 50°C - 60 min	L	730	1100	1300	1700	2000	2300
Débit continu à ΔT 50°C	L/h	570	870	110	1500	1800	2100
Temps de chauffe à ΔT 50°C	min	39	26	21	20	17	14

	Unité	GP Condens 370-30	GP Condens 370-50	GP Condens 370-60	GP Condens 480-80	GP Condens 480-100	GP Condens 480-120
Type de raccordement		B23-C13-C33-C43-C53					
Catégorie de gaz		2Esi-3P					
<b>GAZ</b>							
Débit de gaz	G20 m³/h	3,2	5	6	8,3	10,1	12,3
Débit de gaz	G25 m³/h	3,1	4,8	5,8	7,9	9,6	11,8
Débit de gaz	G31 Kg/h	2,3	3,7	4,4	6,1	7,4	9
Pression d'alimentation gaz	G20 mbar	20					
Pression d'alimentation gaz	G25 mbar	25					
Pression d'alimentation gaz	G31 mbar	37					
<b>PERFORMANCES SELON EN89</b>							
Puissance nominale (sur PCI)	kW	30	47	57	78	95	116
Puissance utile	kW	32,7	50,3	60,4	84,2	100,7	121,8
Rendement à puissance nominale	%	109	107	106	108	106	105
Température max. de fonctionnement	°C	80					
Pression maximum alimentation sanitaire	bar	8					
Puissance électrique des auxiliaires à pleine charge	W	45	75	115	95	145	240
<b>ÉLECTRICITÉ</b>							
Tension		230 V/50 Hz					
Niveau sonore	db(A)	<45					
<b>COMBUSTION</b>							
Diamètre de sortie fumée	mm	100			130		
Diamètre air frais/ gaz brûlés : tube coaxial	mm	100/150			130/200		
Longueur maximale du conduit concentrique 1 coude 90° : 1 m	m	40 m et 7 coudes maximum pour C13 et C33			15 m et 4 coudes maximum pour C13 et C33		
<b>DIMENSIONS</b>							
Dimensions H x diamètre (hors socle)	mm	1925 x 705			2060 x 850		
Dimensions du socle non démontable L x P	mm	Pas de socle			900 x 1000		
Poids à vide	Kg	214	214	214	480	480	480

# AGUADENS 27 À 60 KW

## CHEMINÉE/VENTOUSE

### PRODUCTEUR ECS MURAL GAZ CONDENSATION

#### Description

- Échangeur(s) en Inox TITANE
- Protection antigel
- Livré au gaz naturel (pochette de transformation gaz propane inclus)
- Auto-diagnostic de tous les composants et de toutes les fonctions
- Raccordement de série au PC pour SAV
- Dégommage automatique du circulateur
- Fonction anti-légionelle (si ballon ECS raccordé)
- Pompe de recyclage
- Si ballon de stockage, une pompe externe et une sonde ECS sont obligatoires
- **tH<15° FR ou traitement d'eau obligatoire**

#### Options

- Fumisterie (page 114)



Échangeur  
Inox TITANE



Pompe externe  
si ballon séparé



Corps de chauffe



Désignation		Référence
Producteur ECS mural condensation AGUADENS 16 - 27 kW	A ↻ + XL	500 010
Producteur ECS mural condensation AGUADENS 22 - 34 kW	A ↻ + XL	500 020
Producteur ECS mural condensation AGUADENS 37 - 60 kW	A ↻ + XL	500 030
Accessoires		
Adaptateur coaxial ventouse droit Ø 60/100 PP OBLIGATOIRE (Aguadens 16/22)		500 704
Adaptateur coaxial ventouse coudé Ø 60/100 PP OBLIGATOIRE (Aguadens 16/22)		500 737
Adaptateur coaxial ventouse droit Ø 80/125 PP OBLIGATOIRE (Aguadens 37)		500 711
Sonde ECS obligatoire si ballon séparé		500 701
Pompe externe obligatoire si ballon séparé		500 907

Aguadens + Stockage ECS 75 °C, EFS 10°C	Unité	AGUADENS 16	AGUADENS 22	AGUADENS 37
Capacité ballon ECS Inox	Litres	150	150	150
Débit 10' (Δt 30 °C)	L/10'	384	433	549
Débit 30' (Δt 30 °C)	L/30'	648	794	1144
Débit 60' (Δt 30 °C)	L/60'	1043	1336	2036
Débit continu (Δt 30 °C)	L/min	12.1	15.6	28.3

#### ECS avec accumulation

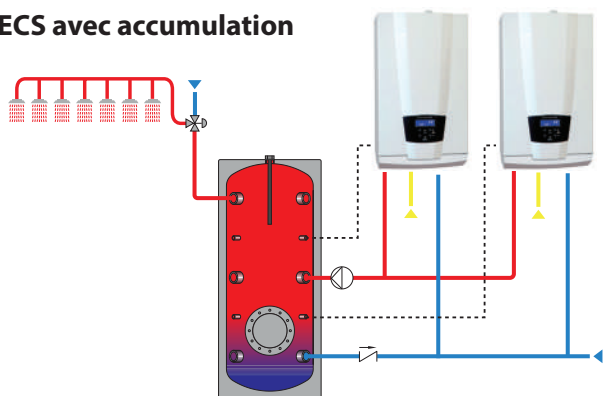

#### ECS instantanée

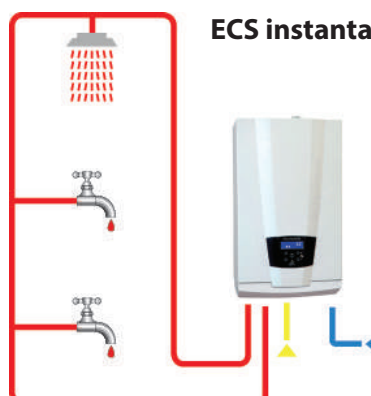



# PRODUCTEURS ECS GAZ

## AGUADENS 27 À 60 KW CHEMINÉE/VENTOUSE

Prévoir une mise en service par une société de maintenance agréée (tarif conseillé page 2)

AGUADENS 16 - 22

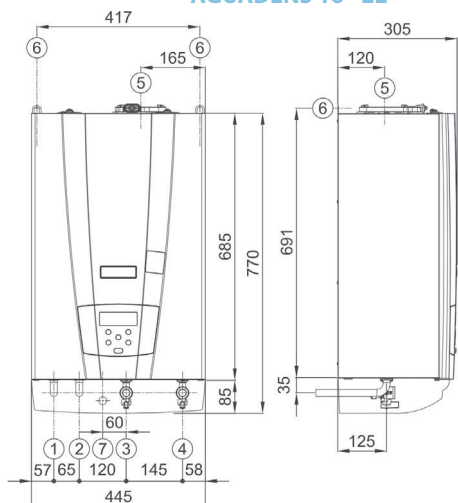

AGUADENS 37

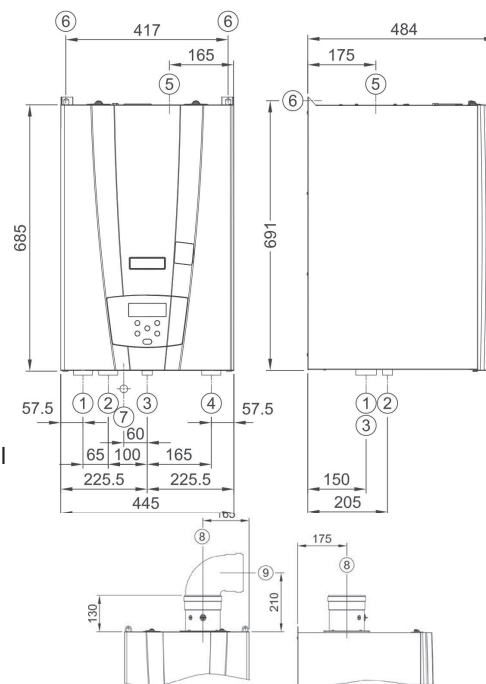

### AGUADENS 16 - 22 - 37

1. Retour bouclage ECS 3/4"
2. Sortie ECS 1"
3. Entrée gaz 3/4"
4. Entrée eau froide 3/4" (16/22) et 1" (37)
5. Sortie fumées
6. Support mural
7. Sortie condensats Ø 20 mm
8. Sortie fumée coaxiale verticale ou horizontale
9. Entraxe coude 90°
10. Entraxe conduit fumée coaxial horizontal (16/22)

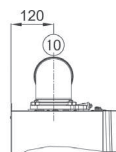
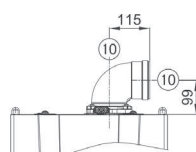
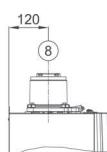
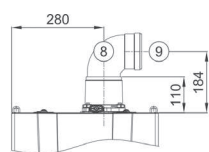

	Unité	AGUADENS 16	AGUADENS 22	AGUADENS 37
Type de raccordement		B23 - B23P - C13 - C33 - C43 - C53 - C63 - C83 - C93		
Catégorie de gaz		I12H3P		
<b>GAZ</b>				
Débit de gaz	G20 m³/h	2.70	3.38	6.11
Débit de gaz	G25 m³/h	3.16	3.94	7.11
Débit de gaz	G31 Kg/h	1.98	2.48	4.49
Pression d'alimentation gaz	G20 mbar	20		
Pression d'alimentation gaz	G25 mbar	25		
Pression d'alimentation gaz	G31 mbar	37		
<b>PERFORMANCES CERTIFIÉES</b>				
Puissance thermique maxi PCI	kW	25.5	32.0	57.8
Puissance thermique mini PCI	kW	3.2	6.0	12.0
Rapport de modulation		1:8	1:5	1:5
Rendement de la puissance à 100 % PCI	%	105	104.7	105.3
Rendement de la puissance à 30 % PCI	%	103	102.4	107.1
<b>ELECTRICITÉ</b>				
Tension	V	230		
Protection électrique	IP	X4D		
Puissance électrique absorbée	W	169	162	235
<b>COMBUSTION</b>				
Diamètre du conduit coaxiale	mm	60/100		80/125
Longueur max du conduit coaxiale	m	10		
Longueur équivalente de coude	m	Coude 45° = 0.5 m, coude 90° = 1 m		
<b>POIDS</b>				
Poids de l'appareil	Kg	36	48	

# AGUASTORE 27 À 60 KW

## 300 à 1000 Litres

### PRODUCTEUR ECS GAZ CONDENSATION A ACCUMULATION

#### Description

- Ballon livré avec anode électronique, sonde NTC et boîtier électrique de raccordement
- Classement au feu M1
- 2 échangeurs (solaire et chauffage)
- Isolation en mousse polyuréthane rigide ( sans CFC) de 50 mm du 300 au 500 L (non démontable)
- Isolation en mousse polyuréthane rigide de 100 mm du 800 au 1000 L (non démontable)
- Piquage grand débit 2"
- Trappe de visite en 120/180

#### Description du pack Aguastore

- 1 ballon ECS émaillé 2 échangeurs + support en acier
- 1 chauffe eau Aguadens (16-22-37)
- 1 kit de connexion + 1 adaptateur ventouse coaxial
- Soupape et vase d'expansion non fournis

Pour les versions Aguadens 16-22 préciser si adaptateur droit ou coudé



Désignation	Référence
Pack AGUASTORE 300 - AGUADENS 16 - 27 kW	500 620
Pack AGUASTORE 500 - AGUADENS 16 - 27 kW	500 621
Pack AGUASTORE 800 - AGUADENS 16 - 27 kW	500 622
Pack AGUASTORE 1000 - AGUADENS 16 - 27 kW	500 623
Pack AGUASTORE 300 - AGUADENS 22 - 34 kW	500 624
Pack AGUASTORE 500 - AGUADENS 22 - 34 kW	500 625
Pack AGUASTORE 800 - AGUADENS 22 - 34 kW	500 626
Pack AGUASTORE 1000 - AGUADENS 22 - 34 kW	500 627
Pack AGUASTORE 300 - AGUADENS 37 - 60 kW	500 628
Pack AGUASTORE 500 - AGUADENS 37 - 60 kW	500 629
Pack AGUASTORE 800 - AGUADENS 37 - 60 kW	500 630
Pack AGUASTORE 1000 - AGUADENS 37 - 60 kW )	500 631

Pack MYDENS B possible sur demande

Litres	Dimensions (mm)																	
	A	B	C	D	E	F	G	H	I	L	M	N	O	P	Q	R	S*	S**
300	1532	650	255	420	800	680	1275	138	270	940	670	940	1065	1170	1275	900	970	1150
500	1777	750	291	640	1000	1150	1495	142	300	650	893	1029	1141	1321	1501	1000	1070	1250
800	2090	950	315	650	1000	1150	1735	238	310	650	1090	1124	1250	1475	1700	1090	1270	1450
1000	2090	990	321	650	1000	1150	1741	244	316	657	998	1130	1250	1475	1700	1096	1310	1490

S\* pour Aguadens 16 - 22 / S\*\* pour Aguadens 37



# PRODUCTEURS ECS GAZ

## AGUASTORE 27 À 60 KW

300 à 1000 Litres

Prévoir une mise en service par une société de maintenance agréée (tarif conseillé page 2)

PRODUCTEURS ECS  
GAZ CONDENSATION

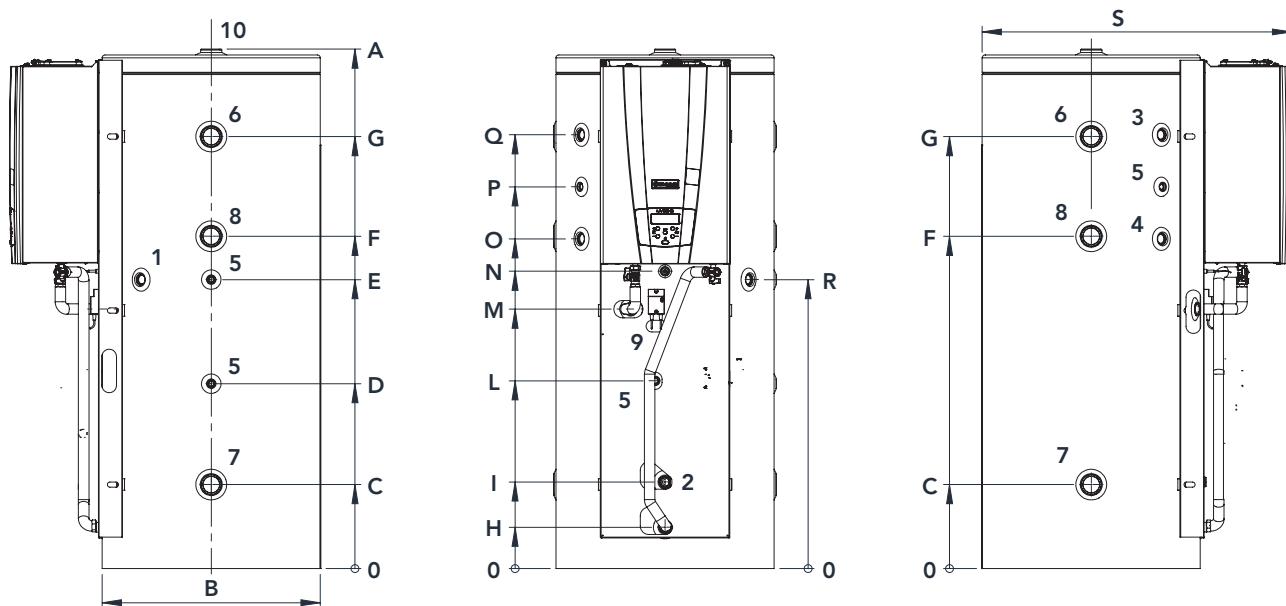

1. Sortie solaire 1"
2. Retour solaire 1"
3. Raccord haut du serpentin supérieur 1"
4. Raccord bas du serpentin supérieur 1"
5. Doigt de gant pour sonde 1/2"
6. Sortie eau chaude 2"
7. Entrée eau froide 2"
8. Recirculation 2"
9. Anode électronique 1/2"
10. Sortie eau chaude 1" 1/2"

	Unité	300	500	800	1000
Volume de l'échangeur Supérieur/Inférieur	L	4.2/8.4	8.4/12.6	12.6/16.8	12.6/21.0
Surface de l'échangeur tubulaire Supérieur/Inférieur	m <sup>2</sup>	0.6/1.2	1.2/1.8	1/8/2.4	1.8/3.0
Puissance de l'échangeur 80/60°C Supérieur/Inférieur	kW	5/4	9/5	14/6	14/9
Hauteur avec isolation	mm	1532	1777	2090	2090
Diamètre avec isolation	mm	650	750	950	990
Diamètre sans isolation	mm	550	650	750	790
Pertes thermiques (Ua) / Isolation M1 100 mm	W/K	1.55	2.08	2.82	3.16
Poids à vide	kg	96	135	198	212

### CARACTÉRISTIQUES GÉNÉRALES Pression maximale de service Pression maximale de l'échangeur

- 10 bar

- 10 bar

### Température maximale

- 95°C

# AGUASTORE 27 À 60 KW

## 300 à 1000 Litres

AGUADENS 16 +

AGUADENS 22 +

AGUADENS 37 +

Désignation	Débit ECS	10'	20'	30'	40'	50'	60'	l/min	Temps de réchauffage
AGUASTORE 300	Δt 30°C	588	707	826	946	1065	1185	11.9	50
	Δt 50°C	353	424	496	568	639	711	7.2	50
AGUASTORE 500	Δt 30°C	896	1015	1134	1254	1373	1493	11.9	84
	Δt 50°C	537	609	681	752	824	896	7.2	84
AGUASTORE 800	Δt 30°C	1296	1415	1534	1654	1773	1893	11.9	126
	Δt 50°C	777	849	921	992	1064	1136	7.2	126
AGUASTORE 1000	Δt 30°C	1684	1803	1923	2042	2161	2281	11.9	167
	Δt 50°C	1010	1082	1154	1225	1297	1369	7.2	167
AGUASTORE 300	Δt 30°C	618	770	923	1076	1229	1382	15.3	39
	Δt 50°C	371	462	554	646	737	829	9.2	39
AGUASTORE 500	Δt 30°C	922	1075	1228	1381	1534	1687	15.3	65
	Δt 50°C	553	645	737	829	920	1012	9.2	65
AGUASTORE 800	Δt 30°C	1322	1475	1628	1781	1934	2087	15.3	98
	Δt 50°C	793	885	977	1069	1160	1252	9.2	98
AGUASTORE 1000	Δt 30°C	1707	1860	2013	2166	2319	2471	15.3	131
	Δt 50°C	1024	1116	1208	1299	1391	1483	9.2	131
AGUASTORE 300	Δt 30°C	729	1007	1284	1561	1838	2115	27.7	22
	Δt 50°C	438	604	770	936	1103	1269	16.6	22
AGUASTORE 500	Δt 30°C	1022	1299	1576	1853	2130	2407	27.7	36
	Δt 50°C	613	779	946	1112	1278	1444	16.6	36
AGUASTORE 800	Δt 30°C	1422	1699	1976	2253	1530	2807	27.7	54
	Δt 50°C	853	1019	1186	1352	1518	1684	16.6	54
AGUASTORE 1000	Δt 30°C	1794	2071	2348	2625	2902	3180	27.7	72
	Δt 50°C	1076	1243	1409	1575	1741	1908	16.6	72

Serpentin supérieur

Serpentin supérieur + inférieur en série

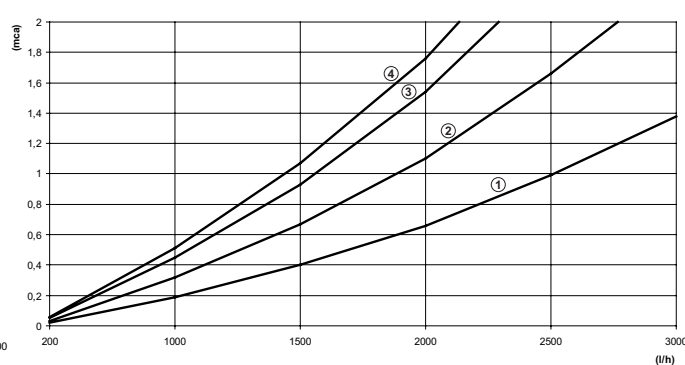
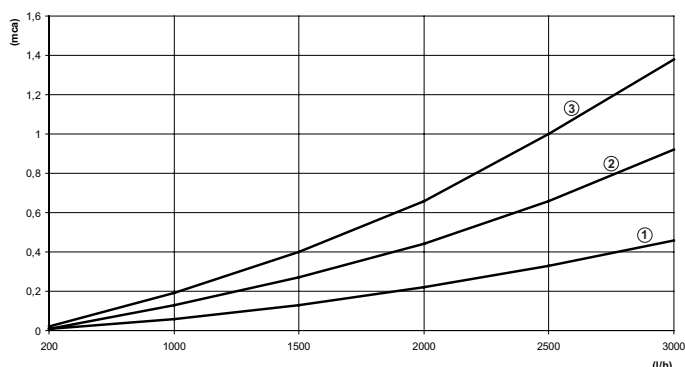

1. AGUASTORE 300
2. AGUASTORE 500
3. AGUASTORE 800/1000

1. AGUASTORE 300
2. AGUASTORE 500
3. AGUASTORE 800
4. AGUASTORE 1000

# PRODUCTEURS ECS GAZ

## AGUASTORE 27 À 60 KW

300 à 1000 Litres

Prévoir une mise en service par une société de maintenance agréée (tarif conseillé page 2)

PRODUCTEURS ECS  
GAZ CONDENSATION

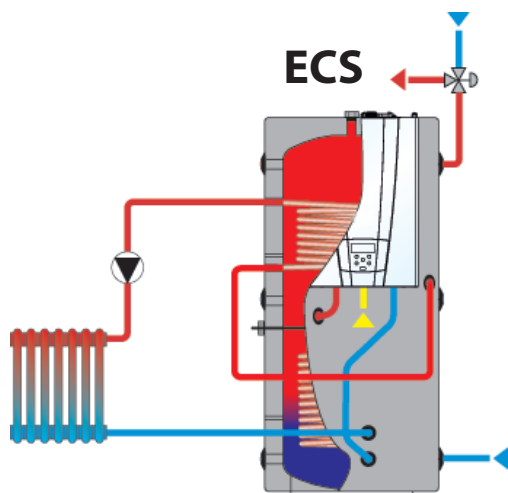

Puissance de chauffage disponible avec les 2 échangeurs en série

Litres	kW
300	9
500	14
800	20
1000	23

Condition d'utilisation :  
t° ballon Aguastore à 65°C

Connexion standard

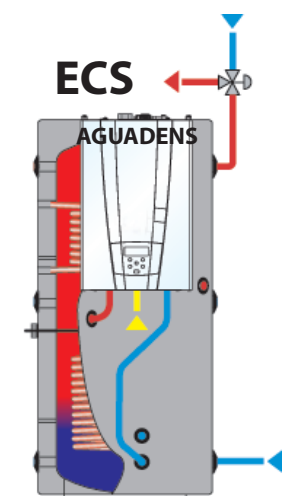

Connexion avec un radiateur

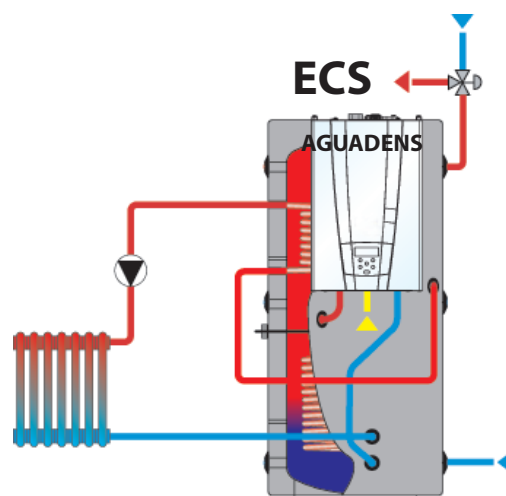

Connexion avec un ventilo convecteur

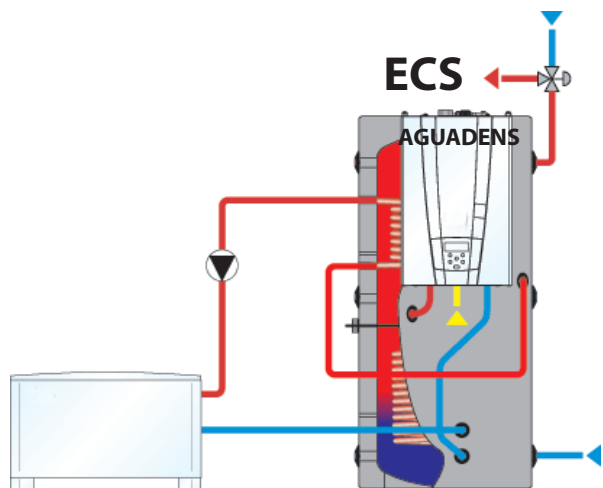

Connexion avec une chaudière MYDENS B

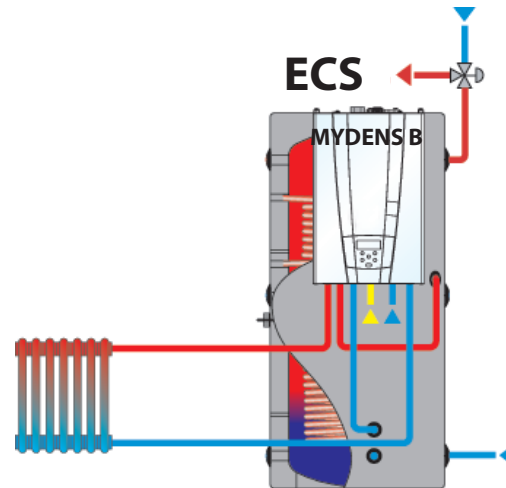

# CHAUDIÈRES GAZ CONDENSATION

## SOMMAIRE

MYDENS T de 60 à 280 kW

Chaudières au sol multi - brûleurs

54-57

# CHAUDIÈRES GAZ CONDENSATION



MYDENST

# MYDENS T 60 A 280 KW



## CHEMINÉE

### CHAUDIÈRE AU SOL GAZ CONDENSATION

#### Description

- Échangeur en Inox TITANE
- Protection antigel
- Livré au gaz naturel (pochette de transformation gaz propane inclus)
- Contrôle du chauffage en fonction de la température extérieure
- Dégommage automatique du circulateur
- Fonction anti-légionelle (si ballon ECS raccordé)
- Rendement à 30% de charge jusqu'à 107% sur Pci
- Neutraliseur de condensats
- Clapet anti-retour de fumées
- Pressostat différentiel des gaz brûlés
- Protection Débit mini et pression mini
- Sonde extérieure fournie
- Sonde ballon ECS fournie
- 4 pieds réglables
- Interface 0...10 V inclus



Désignation	Référence
<b>MYDENS T : sans vanne 2 voies motorisées</b>	
Chaudière gaz sol condensation 1 brûleur MYDENS 60 T 	500 310
Chaudière gaz sol condensation 1 brûleur MYDENS 70 T 	500 311
Chaudière gaz sol condensation 2 brûleurs MYDENS 100 T	500 312
Chaudière gaz sol condensation 2 brûleurs MYDENS 115 T	500 313
Chaudière gaz sol condensation 2 brûleurs MYDENS 140 T	500 314
Chaudière gaz sol condensation 3 brûleurs MYDENS 180 T	500 315
Chaudière gaz sol condensation 3 brûleurs MYDENS 210 T	500 316
Chaudière gaz sol condensation 4 brûleurs MYDENS 280 T	500 317

Régulation pour cascade	Référence
<b>Mydens 60 à 280 T</b>	
Régulation cascade	500 225
Sonde ECS	500 701



Corps de chauffe



# CHAUDIÈRES GAZ CONDENSATION

## MYDENS T 60 A 280 KW

### CHEMINÉE

Prévoir une mise en service par une société de maintenance agréée (tarif conseillé page 2)

	Unité	Mydens 60 T	Mydens 70 T	Mydens 100 T	Mydens 115 T	Mydens 140 T	Mydens 180 T	Mydens 210 T	Mydens 280 T	
Type de raccordement		B23 - B23P								
Catégorie de gaz		I12H3P								
<b>GAZ</b>										
Débit de gaz	G20 m³/h	6.11	7.39	10.47	12.22	14.80	18.30	22.20	29.61	
Débit de gaz	G25 m³/h	7.11	8.60	12.17	14.22	17.22	21.32	25.83	34.43	
Débit de gaz	G31 Kg/h	4.49	5.43	7.68	8.97	10.87	13.50	16.30	21.73	
Pression d'alimentation gaz	G20 mbar	20								
Pression d'alimentation gaz	G25 mbar	25								
Pression d'alimentation gaz	G31 mbar	37								
<b>PERFORMANCES CERTIFIÉES</b>										
Puissance thermique maxi PCI	kW	57.8	69.9	99.0	115.6	140.0	173.4	210.0	280.0	
Puissance thermique mini PCI	kW	12.0	14.7	12.0	12.0	14.7	14.7	14.7	14.7	
Rapport de modulation		1:5	1:5	1:8	1:10	1:10	1:12	1:14	1:20	
Rendement de la puissance à 100 % PCI	%	97								
Rendement de la puissance à 30 % PCI	%	107								
Volume en eau de l'échangeur	L	4.6	5.7	9.2	9.2	11.4	17.1	17.1	22.8	
<b>ELECTRICITÉ</b>										
Tension	V	230								
Protection électrique	IP	20 A								
Puissance électrique absorbée	W	110	150	220	220	300	430	430	591	
<b>COMBUSTION</b>										
Diamètre du conduit de fumées dédoublé	mm	110					160			
Longueur max du conduit de fumées dédoublé	m	10								
Longueur équivalente 1 coude 90°	m	4								
<b>POIDS</b>										
Poids de l'appareil	Kg	96	98	142	142	147	211	211	249	

# MYDENS T 60 A 280 KW

## CHEMINÉE

### MYDENS 60 T - 70 T - 100 T - 115 T - 140 T

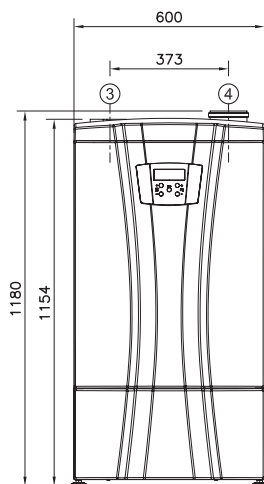

**Vue frontale**

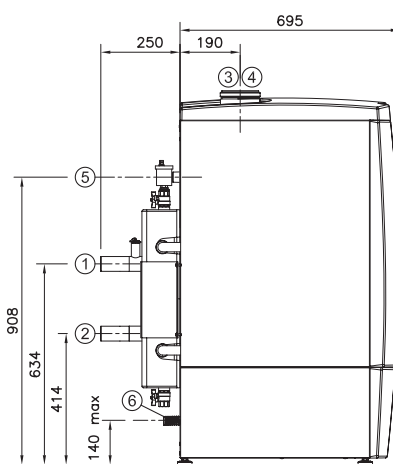

**Vue latérale**

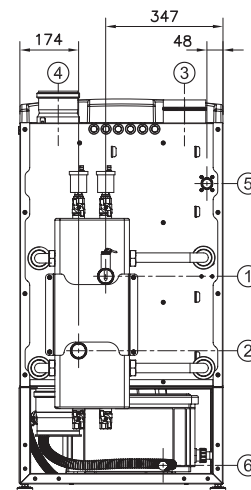

**Vue postérieure**

1. Départ 1" 1/2
2. Retour 1" 1/2
3. Aspiration de l'air

4. Évacuation des fumées Ø 110 mm
5. Entrée du gaz 1"
6. Évacuation condensats Ø 28 mm

### MYDENS 180 T - 210 T - 280 T

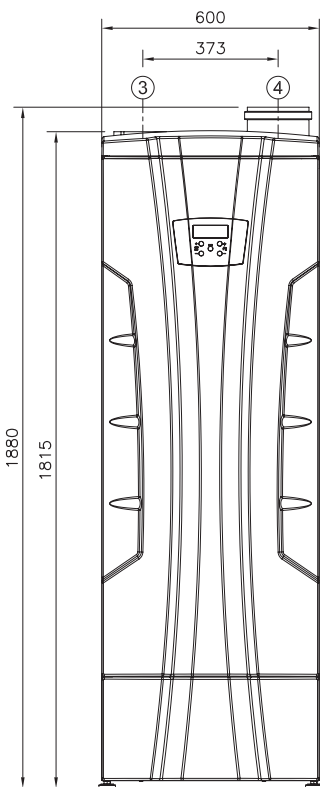

**Vue frontale**

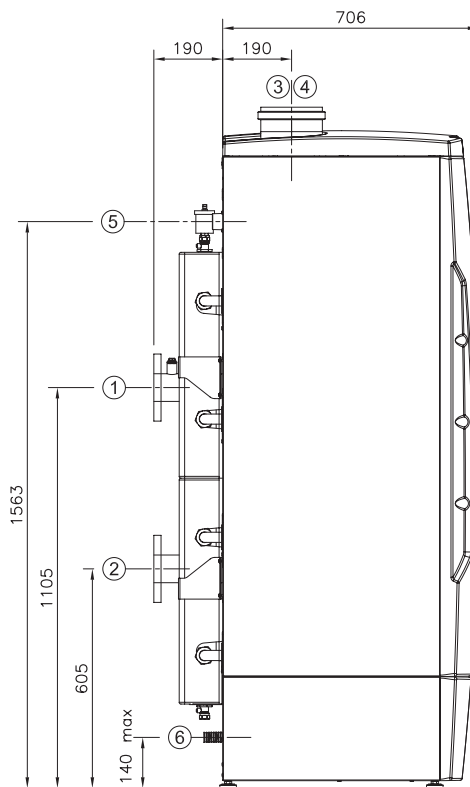

**Vue latérale**

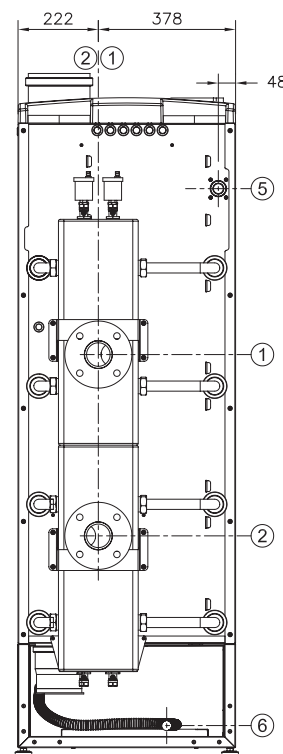

**Vue latérale**

1. Départ DN65, PN 16
2. Retour DN65, PN 16
3. Aspiration de l'air Ø 160 mm

4. Évacuation des fumées Ø 160 mm
5. Entrée du gaz 1" 1/4
6. Évacuation condensats Ø 28 mm

# CHAUDIÈRES GAZ CONDENSATION

## MYDENS T 60 A 280 KW

### CHEMINÉE

Prévoir une mise en service par une société de maintenance agréée (tarif conseillé page 2)

Schéma MYDENS 60 T - 70 T - 100 T - 115 T - 140 T

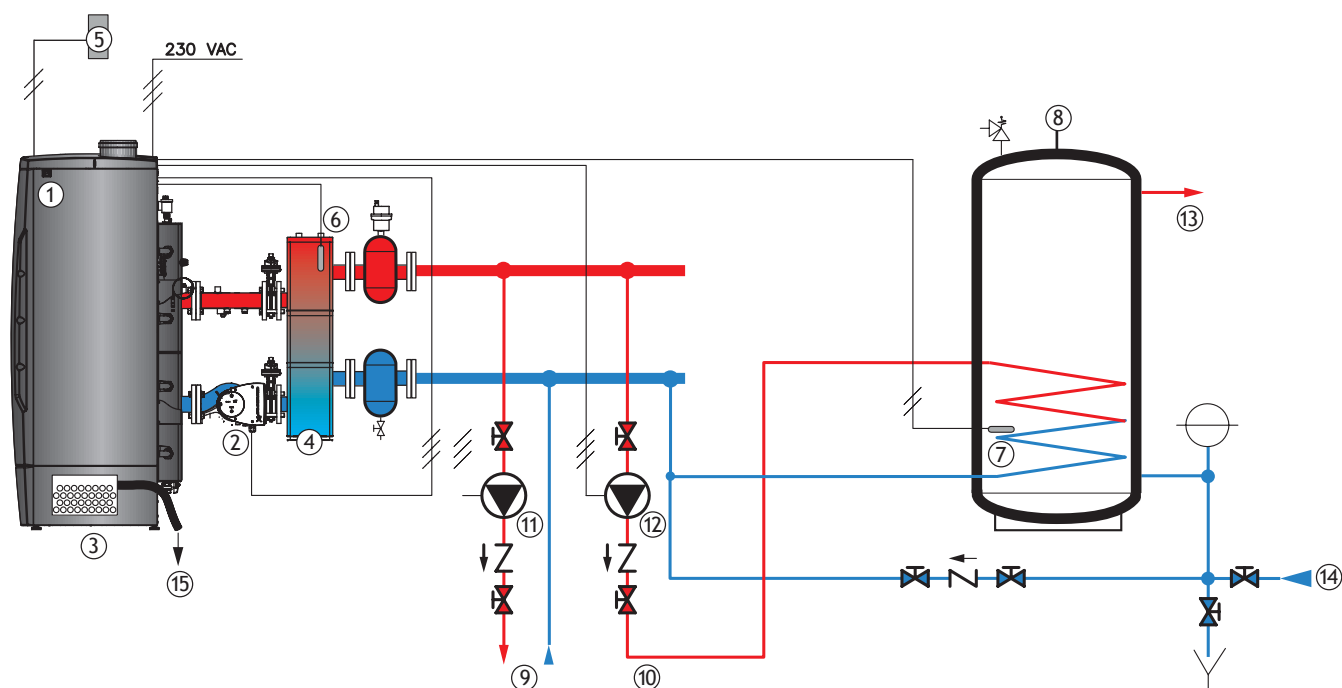

1. Chaudière Mydens T
2. Pompe de circuit primaire
3. Neutraliseur de condensats
4. Séparateur hydraulique
5. Sonde de température extérieure
6. Sonde de température du collecteur
7. Sonde de température du ballon
8. Ballon
9. Circuit de chauffage
10. Circuit du ballon
11. Pompe de circuit de chauffage
12. Pompe de circuit du ballon
13. Sortie de l'eau chaude
14. Sortie de l'eau froide
15. Écoulement des condensats



# PRÉPARATEURS ECS INSTANTANÉE

## SOMMAIRE

- IST de 30 à 750 kW
- FAST de 30 à 750 kW

Préparateurs ECS instantanée	60-61
Préparateurs ECS semi - instantanée	62-63

NOUVEAUTÉ

# PRÉPARATEURS ECS INSTANTANÉE



Préparateurs ECS instantané  
IST



Préparateurs ECS  
semi -instantané FAST

PRÉPARATEURS  
ECS

# INSTANTANÉS IST GAMME DE 30 A 750 KW

## PRÉPARATEURS ECS INSTANTANÉE IST

### Description

- Les préparateurs ECS sont équipés de :
  - Échangeur de chaleur avec des plaques démontables INOX 316 L
  - Une vanne 3 voies mélangeuse primaire motorisée de série
  - Une pompe primaire simple ou double en classe A
  - Un coffret électrique de commande entièrement câblé et raccordé aux pompes, servomoteur et sondes équipées d'un régulateur électronique avec écran graphique et de fonctions multiples dont l'anti-légionelle
  - Une structure autoportante
  - Échangeurs calorifugés en standard

### Avantages :

- Monobloc très compact et dimensions d'encombrement de la centrale de régulation réduites
- Entretien aisé grâce à la conception modulaire et à la facilité de repérage des composants utilisés
- Installation aisée grâce à la préparation des circuits hydrauliques et électriques avant la livraison
- Possibilité d'augmenter la puissance en ajoutant d'autres plaques à l'échangeur
- Maintenance facile et rapide par l'utilisation de raccords vissés et joints plats
- Régulation communicante via ModBus

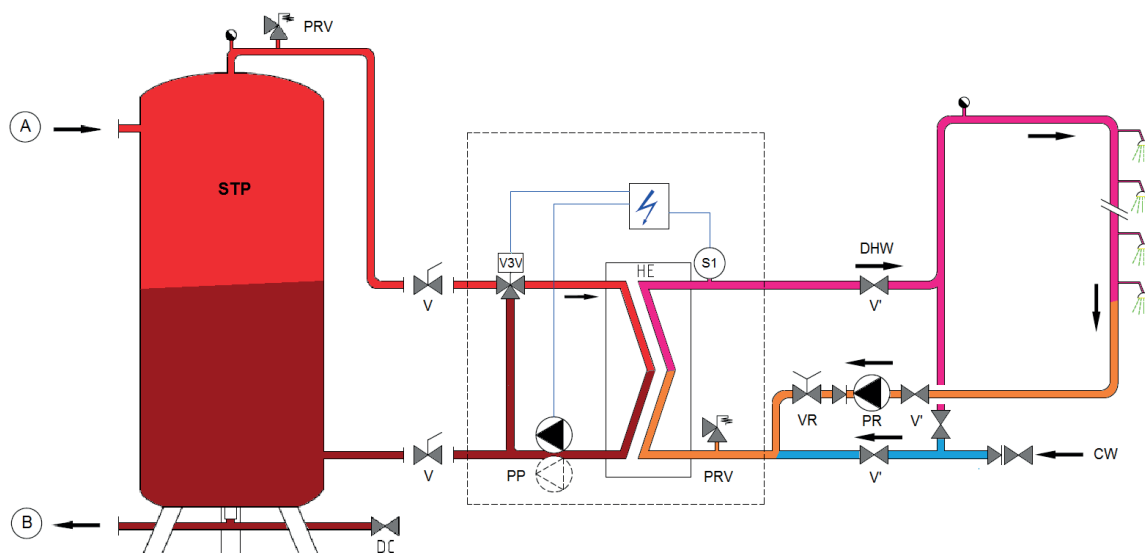

A	Entrée primaire	PRV	Soupape de sécurité
B	Sortie primaire	V	Vanne manuelle d'isolement
CW	Entrée d'eau froide	VR	Vanne d'équilibrage
DC	Vanne de vidange	V3V	Vanne 3-voies de mélange 3avec actionneur
DHW	Eau Chaude Sanitaire	STP	Ballon de stockage primaire
HE	Échangeur de chaleur à plaques		
PP	Pompe primaire (simple ou double)		
PR	Pompe de bouclage (sur l'installation)		

# PRÉPARATEURS EAU CHAUDE SANITAIRE

## INSTANTANÉS IST GAMME DE 30 A 750 KW

NOUVEAUTÉ

Préparateurs instantanés	Puissance (kW)	Primaire 80 - 60°		Secondaire 10 - 60°		Primaire : 1 circulateur simple	Primaire : 1 circulateur double
		Débit m³/h	Débit L/h	Pertes charge (kpa)	Référence	Référence	
Préparateur IST	30	1.1	720	9	409 300	409 308	
Préparateur IST	95	2.9	1 800	13	409 301	409 309	
Préparateur IST	175	5.2	2 880	16	409 302	409 310	
Préparateur IST	260	6.3	4 680	14	409 303	409 311	
Préparateur IST	295	9.8	5 040	16	409 304	409 312	
Préparateur IST	430	12.2	7 560	14	409 305	409 313	
Préparateur IST	600	14.3	10 440	8	409 306	409 314	
Préparateur IST	750	15.4	12 960	5	409 307	409 315	

HMT (hauteur manométrique) disponible au primaire : 5 Kpa

Limite d'utilisation pompe(s) de charge: PH 6-9 et TH < 25°TH ou 14°dH

Options	Référence
Plus value isolation M0 montée IST/FAST de 30 à 260	409 430
Plus value isolation M0 montée IST/FAST de 320 à 750	409 431

### Pression de fonctionnement maximum

- Primaire : 10 bar
- Secondaire : 10 bar

### Température de fonctionnement maximum

- Primaire : 110 °C
- Secondaire : 100 °C



# SEMI - INSTANTANÉS FAST

## GAMME DE 30 A 750 KW

### PRÉPARATEURS ECS INSTANTANÉE FAST

#### Description

- Les préparateurs ECS sont équipés de :
  - Échangeur de chaleur avec des plaques démontables INOX 316 L
  - Une vanne 3 voies mélangeuse primaire motorisée de série
  - Une pompe primaire simple ou double en classe A
  - Une pompe ou pompe double, sanitaire pour le stockage du (des) réservoir (s) d'ECS à haute performance
  - Un coffret électrique de commande entièrement câblé et raccordé aux pompes, servomoteur et sondes équipées d'un régulateur électronique avec écran graphique et de fonctions multiples dont l'anti-légionelle
  - Une structure autoportante
  - Échangeurs calorifugés en standard

#### Avantages :

- Monobloc très compact et dimensions d'encombrement de la centrale de régulation réduites
- Entretien aisé grâce à la conception modulaire et à la facilité de repérage des composants utilisés
- Installation aisée grâce à la préparation des circuits hydrauliques et électriques avant la livraison
- Possibilité d'augmenter la puissance en ajoutant d'autres plaques à l'échangeur
- Maintenance facile et rapide par l'utilisation de raccords vissés et joints plats
- Régulation communicante via ModBus

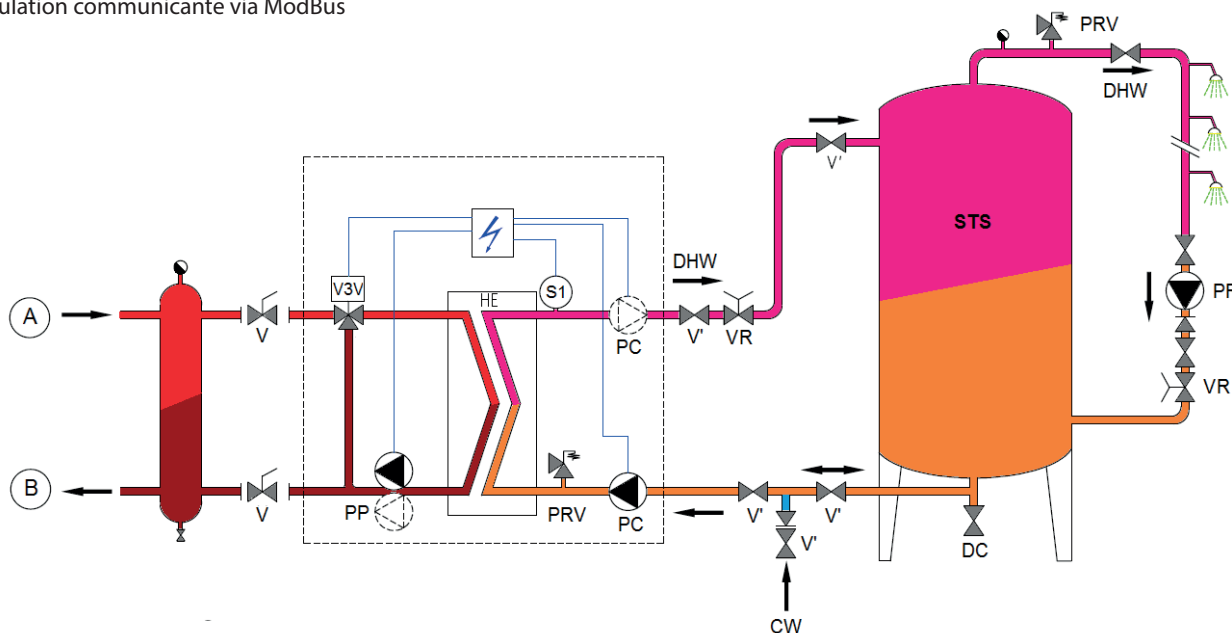

A	Entrée primaire	PR	Pompe de bouclage (sur l'installation)
B	Sortie primaire	PRV	Soupape de sécurité
CW	Entrée d'eau froide	S	Sonde de température ECS
DC	Vanne de vidange	ST	Ballon de stockage
DHW	Eau Chaude Sanitaire	V	Vanne manuelle d'isolement
HE	Échangeur de chaleur à plaques	VR	Vanne d'équilibrage
PC	Pompe de charge (une ou deux)	V3V	Vanne 3-voies de mélange avec actionneur
PP	Pompe primaire (simple ou double)	STS	Ballon de stockage sanitaire



# PRÉPARATEURS EAU CHAUDE SANITAIRE

## SEMI - INSTANTANÉS FAST

GAMME DE 30 A 750 KW

NOUVEAUTÉ

Préparateurs Instantanés	Puissance (kW)	Primaire 80 - 60°		Secondaire 10 - 60°		Primaire : 1 circulateur simple	Primaire : 1 circulateur double	Primaire : 1 circulateur double
		Débit m³/h	Débit L/h	Pertes charge (kpa)	Secondaire : 1 circulateur simple	Secondaire : 1 circulateur simple	Secondaire : 1 circulateur double	
						Référence	Référence	Référence
Préparateur FAST	30	1.1	720	65		409 316	409 324	409 332
Préparateur FAST	95	2.9	1 800	57		409 317	409 325	409 333
Préparateur FAST	175	5.2	2 880	47		409 318	409 326	409 334
Préparateur FAST	260	6.3	4 680	41		409 319	409 327	409 335
Préparateur FAST	295	9.8	5 040	36		409 320	409 328	409 336
Préparateur FAST	430	12.2	7 560	22		409 321	409 329	409 337
Préparateur FAST	600	14.3	10 440	37		409 322	409 330	409 338
Préparateur FAST	750	15.4	12 960	16		409 323	409 331	409 339

HMT (hauteur manométrique) disponible au primaire : 5 Kpa

Limite d'utilisation pompe(s) de charge: PH 6-9 et TH < 25°TH ou 14°DH

Options	Référence
Plus value isolation M0 montée IST/FAST de 30 à 260	409 430
Plus value isolation M0 montée IST/FAST de 320 à 750	409 431

### Pression de fonctionnement maximum

- Primaire : 10 bar
- Secondaire : 10 bar

### Température de fonctionnement maximum

- Primaire : 110 °C
- Secondaire : 100 °C



# SYSTÈMES SOLAIRES THERMIQUES

## SOMMAIRE

CAPTEURS SOLAIRES THERMIQUES STG S215	66-67
KITS CHAUFFE-EAU SOLAIRE INDIVIDUEL (CESI)	68
KITS SYSTÈME SOLAIRE COMBINÉ (SSC)	69
KITS CHAUFFE-EAU SOLAIRE INDIVIDUEL (CESI) AUTO VIDANGEABLE	70
KITS CHAUFFE-EAU SOLAIRE INDIVIDUEL (SSC) AUTO VIDANGEABLE	71

NOUVEAUTÉ

# SYSTÈMES SOLAIRES THERMIQUES



Capteurs solaires  
thermiques



Kits chauffe - eau solaire individuel

# CAPTEURS THERMIQUES STG S215

## 2,15 M<sup>2</sup>

NOUVEAUTÉ

## CAPTEURS SOLAIRES THERMIQUES STG S215

### Description

- Capteur haute performance 2.15 m<sup>2</sup> horizontal ou vertical, à harpe
- Verre trempé extra-clair de 3.2 mm d'épaisseur
- Absorption supérieure à 90 %
- Certifié SOLAR Keymark
- Installation sur châssis toiture tuile ou toiture terrasse

Désignation	Référence
<b>Capteur solaire</b>	
Capteur Solaire STG S215	800 300
<b>Kit fixation toiture tuiles (angle 15 à 90°)</b>	
Support pour 1 capteur S215 sur toiture tuiles (kit crochets inclus)	800 301
Support pour 2 capteurs S215 sur toiture tuiles (kit crochets inclus)	800 302
Support pour 3 capteurs S215 sur toiture tuiles (kit crochets inclus)	800 303
Support pour 4 capteurs S215 sur toiture tuiles (kit crochets inclus)	800 304
Support pour 5 capteurs S215 sur toiture tuiles (kit crochets inclus)	800 305
Support pour 6 capteurs S215 sur toiture tuiles (kit crochets inclus)	800 322
<b>Kit fixation pour toit terrasse</b>	
Support pour 1 capteur S215 sur toit terrasse	800 310
Support pour 2 capteurs S215 sur toit terrasse	800 311
Support pour 3 capteurs S215 sur toit terrasse	800 312
Support pour 4 capteurs S215 sur toit terrasse	800 313
Support pour 5 capteurs S215 sur toit terrasse	800 314
Support pour 6 capteurs S215 sur toit terrasse	800 315
<b>Accessoires nécessaires pour composer soi-même son kit</b>	
<b>Kit de raccordement hydraulique</b>	
Raccord union entre panneaux (1 quantité) *	800 307
* Prévoir 2 raccords par capteur à partir du deuxième capteur	
Kit de raccordement hydraulique**	800 308
** comprend vannes a billes, purgeur auto solaire, soupape 6 bars, bouchons, raccords à compression, raccord avec doigt de gant	
<b>Ou</b>	
Kit de raccordement hydraulique solaire auto-vidange***	800 320
*** comprend vannes a billes, bouchons, raccords à compression, raccord avec doigt de gant	
<b>Accessoires</b>	
Régulation solaire SGC 16H avec 3 sondes	800 306
Mitigeur thermostatique solaire 3/4" mâle	800 309
Module Solaire VRD-90 DN25 avec Wilo ST 25/7 PWM 12	123 117
Bidon Glycol 20 litres dilué à 40%	140 530



The Solar Keymark



Pour les installations  
ECS collectives

solaires, nous consulter

Nous fournissons les notes  
de calcul et les schémas

hydrauliques quel que soit les  
besoins

# SYSTÈMES SOLAIRES THERMIQUES

## CAPTEURS THERMIQUES STG S215

2,15 M<sup>2</sup>

NOUVEAUTÉ

Désignation	Référence
<b>Options</b>	
Réservoir tampon auto-vidangeable 8L	800 316
Réservoir tampon auto-vidangeable 12L	800 317
Réservoir tampon auto-vidangeable 18L	800 318
Réservoir tampon auto-vidangeable 25L	800 319

Le volume des réservoirs tampons auto-vidangeable convient pour un circuit de 25m linéaires maximum.

Au-delà nous consulter

Désignation	Unités	STG 2,1 à harpe
Surface brute	m <sup>2</sup>	2.15
Surface nette	m <sup>2</sup>	2.03
L x l x h	mm	2047 x 1047 x 49
Poids à vide	kg	23
Volume absorbeur	L	1.15
Type absorbeur		harpe
Absorption	%	94
Émission	%	4
Ø collecteur	mm	18
Ø tubulure	mm	8
Connexion		4 connections
Température de stagnation	°C	201
Rendement optique	%	77
A1	W/m <sup>2</sup> K	4.63
A2	W/m <sup>2</sup> K	0.024
Débit optimal	l/m <sup>2</sup> .h	30
Pression max de service	bar	8
Transmission	%	91
Angle de pose		mini 15°-maxi 90°
Cadre capteur		Alu EXTRUDÉ
Matériel		AL6063
Vitrage		3,2 mm verre solaire trempé
Isolation		15 mm de laine de verre

# KIT CHAUFFE-EAU SOLAIRE INDIVIDUEL (CESI)

NOUVEAUTÉ

## KIT CESI : CHAUFFE EAU SOLAIRE INDIVIDUEL

### Description

- Ce système pressurisé permet de capter les calories gratuites du soleil pour réchauffer de l'ECS dans un ballon prévu à cet effet.
- L'énergie est transmise via le fluide caloporteur des panneaux à l'échangeur du ballon.
- L'appoint peut être réalisé par une résistance électrique thermo-plongée ou bien par une source externe, telle une chaudière ou une PAC

Notre Kit CESI est composé de :

- 1/2/3 panneaux solaires selon le kit choisi
- 1 ballon, 1 ou 2 échangeurs, selon le kit choisi
- 1 résistance électrique (seulement sur le kit appoint électrique)
- 1 groupe de transfert solaire
- 1 régulation avec sondes
- 1 bidon de glycol
- 1 mitigeur thermostatique spécial solaire
- 1 soupape de sécurité ECS
- 1 vase d'expansion solaire
- 1 doigt de gant pour le ballon
- 1 Kit de raccordement hydraulique solaire\*

\* comprend vannes à billes, purgeur automatique solaire, soupape 6 bars, bouchons, raccord avec doigt de gant

- Raccords de liaison entre les panneaux

 Les liaisons hydrauliques ne sont pas fournies

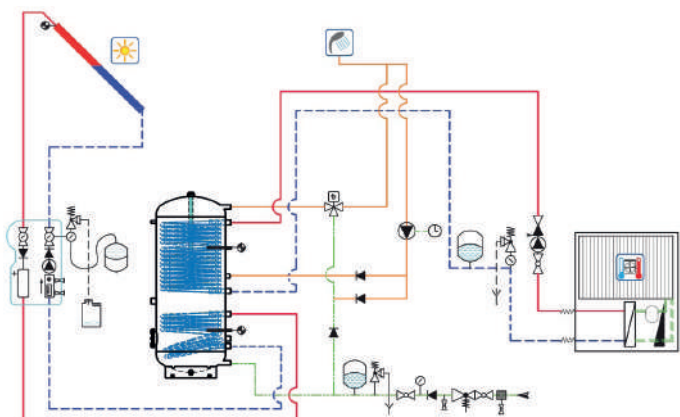

## Sélectionner le kit support capteur pour toiture tuile ou toiture terrasse page 66

Désignation	Référence
<b>Avec appoint électrique</b>	
Kit CESI 1 capteur S215, ballon 1 échangeur 200L, résistance élec 2 kW	800 500
Kit CESI 2 capteurs S215, ballon 1 échangeur 200L, résistance élec 2 kW	800 501
Kit CESI 2 capteurs S215, ballon 1 échangeur 300L, résistance élec 3 kW	800 502
Kit CESI 3 capteurs S215, ballon 1 échangeur 500L, résistance élec 4,5 kW	800 503
<b>Pour appoint PAC / Chaudière</b>	
Kit CESI 1 capteur S215, ballon 2 échangeurs 200L pour appoint PAC/Chaudière	800 504
Kit CESI 2 capteurs S215, ballon 2 échangeurs 200L pour appoint PAC/Chaudière	800 505
Kit CESI 2 capteurs S215, ballon 2 échangeurs 300L pour appoint PAC/Chaudière	800 506
Kit CESI 3 capteurs S215, ballon 2 échangeurs 500L pour appoint PAC/Chaudière	800 507

 **Pour les installations ECS collectives solaires, nous consulter**  
Nous fournissons les notes de calcul et les schémas hydrauliques quel que soit les besoins

# SYSTÈMES SOLAIRES THERMIQUES

## KIT SYSTÈME SOLAIRE COMBINÉ (SSC)

NOUVEAUTÉ

### KIT SSC : SYSTÈME SOLAIRE COMBINÉ

#### Description

- Ce système pressurisé permet de capter les calories gratuites du soleil pour faire de l'ECS et du chauffage dans un ballon spécifique. L'appoint externe est indispensable car le soleil a lui seul, ne répond pas à 100% des besoins en chauffage de l'habitation

#### Description du ballon

- 1 serpentin ECS INOX a grande surface d'échange
- 1 serpentin (1S) ou 2 serpentins (2S) primaires pour solaire, chaudières
- Faible niveau du volume d'ECS stockée
- Conception anti-legionellose
- Isolation fibre de polyester 100 mm (démontable)
- Classement au feu M1
- Système de stratification primaire par différence de densité

- Notre Kit SSC est composé de :
  - 3/4/5 panneaux solaires selon le kit choisi
  - 1 ballon pour la production ECS et soutien chauffage
  - 1 groupe de transfert solaire
  - 1 régulation avec sondes
  - 1 bidon de glycol
  - 1 mitigeur thermostatique spécial solaire
  - 1 soupape de sécurité ECS
  - 1 vase d'expansion solaire
  - 1 doigt de gant pour le ballon
  - 1 Kit de raccordement hydraulique solaire\*

\* comprend vannes a billes, purgeur automatique solaire, soupape 6 bars, bouchons, raccord avec doigt de gant

- Raccords de liaison entre les panneaux
- ⚠ Les liaisons hydrauliques ne sont pas fournies

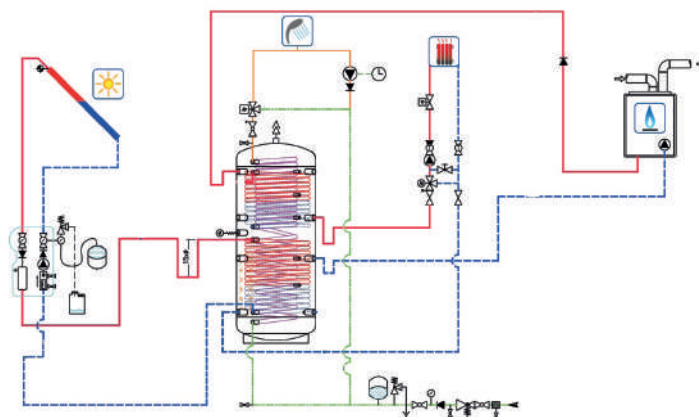
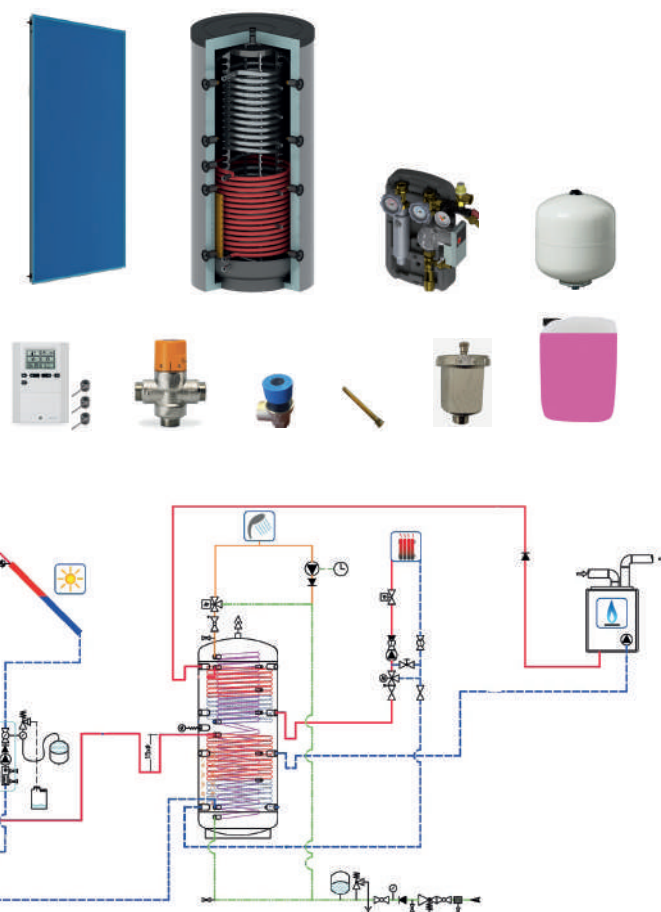

### Sélectionner le kit support capteur pour toiture tuile ou toiture terrasse page 66

Désignation	Référence
Kit SSC 4 capteurs S215, ballon 500L	800 525
Kit SSC 3 capteurs S215, ballon 600L	800 508
Kit SSC 4 capteurs S215, ballon 600L	800 509
Kit SSC 4 capteurs S215, ballon 800L	800 510
Kit SSC 5 capteurs S215, ballon 800L	800 511

 Pour les installations ECS collectives solaires, nous consulter. Nous fournissons les notes de calcul et les schémas hydrauliques quel que soit les besoins

# KIT CHAUFFE-EAU SOLAIRE INDIVIDUEL (CESI) VERSION AUTO-VIDANGEABLE



## KIT CESI : CHAUFFE EAU SOLAIRE INDIVIDUEL

### Description

- Ce système pressurisé permet de capter les calories gratuites du soleil pour réchauffer de l'ECS dans un ballon prévu à cet effet.
- L'énergie est transmise via le fluide caloporteur des panneaux à l'échangeur du ballon.
- L'appoint peut être réalisé par une résistance électrique thermo-plongée ou bien par une source externe, telle une chaudière ou une PAC

Notre Kit CESI est composé de :

- 1/2/3 panneaux solaires selon le kit choisi
- 1 ballon 1 ou 2 échangeurs, selon le kit choisi
- 1 résistance électrique (seulement sur le kit appoint électrique)
- 1 groupe de transfert solaire
- 1 régulation avec sondes
- 1 bidon de glycol
- 1 mitigeur thermostatique spécial solaire
- 1 soupape de sécurité ECS
- 1 réservoir tampon auto-vidangeable
- 1 doigt de gant pour le ballon
- 1 Kit de raccordement hydraulique solaire auto-vidangeable \*

\* comprend vannes à billes, bouchons, raccords à compression, raccord avec doigt de gant

- Raccords de liaison entre les panneaux

 Les liaisons hydrauliques ne sont pas fournies



### Sélectionner le kit support capteur pour toiture tuile ou toiture terrasse page 66

Désignation	Référence
<b>Avec appoint électrique</b>	
Kit CESI 1 capteur S215, ballon 1 échangeur 200L, résistance 2 kW, auto-vidange	800 512
Kit CESI 2 capteurs S215, ballon 1 échangeur 200L, résistance 2 kW, auto-vidange	800 513
Kit CESI 2 capteurs S215, ballon 1 échangeur 300L, résistance 3 kW, auto-vidange	800 514
Kit CESI 3 capteurs S215, ballon 1 échangeur 500L, résistance 4,5 kW, auto-vidange	800 515
<b>Pour appoint PAC / Chaudière</b>	
Kit CESI 1 capteur S215, ballon 2 échangeurs 200L, auto-vidangeable appoint PAC/Chaudière	800 516
Kit CESI 2 capteurs S215, ballon 2 échangeurs 200L, auto-vidangeable appoint PAC/Chaudière	800 517
Kit CESI 2 capteurs S215, ballon 2 échangeurs 300L, auto-vidangeable appoint PAC/Chaudière	800 518
Kit CESI 3 capteurs S215, ballon 2 échangeurs 500L, auto-vidangeable, appoint PAC/Chaudière	800 519



Pour les installations  
ECS collectives solaires,

nous consulter

Nous fournissons les notes  
de calcul et les schémas  
hydrauliques quel que  
soit les besoins



# SYSTÈMES SOLAIRES THERMIQUES

## KIT SYSTÈME SOLAIRE COMBINÉ (SSC)

### VERSION AUTO-VIDANGEABLE

NOUVEAUTÉ

## KIT SSC : SYSTÈME SOLAIRE COMBINÉ

### Description

Ce système pressurisé permet de capter les calories gratuites du soleil pour faire de l'ECS et du chauffage dans un ballon spécifique. L'appoint externe est indispensable car le soleil a lui seul, ne répond pas à 100% des besoins en chauffage de l'habitation

### Description du ballon

- 1 serpentin ECS INOX a grande surface d'échange
- 1 serpentin (1S) ou 2 serpentins (2S) primaires pour solaire, chaudières
- Faible niveau du volume d'ECS stockée
- Conception anti-legionellose
- Isolation fibre de polyester 100 mm (démontable)
- Classement au feu M1
- Système de stratification primaire par différence de densité

Notre Kit SSC est composé de :

- 3/4/5 panneaux solaires selon le kit choisi
- 1 ballon pour la production ECS et soutien chauffage
- 1 groupe de transfert solaire
- 1 régulation avec sondes
- 1 bidon de glycol
- 1 mitigeur thermostatique spécial solaire
- 1 soupape de sécurité ECS
- 1 réservoir tampon auto-vidangeable
- 1 doigt de gant pour le ballon
- 1 Kit de raccordement hydraulique solaire auto-vidangeable \*

\*\* comprend vannes à billes, bouchons, raccords à compression, raccord avec doigt de gant

- Raccords de liaison entre les panneaux
- ! Les liaisons hydrauliques ne sont pas fournies

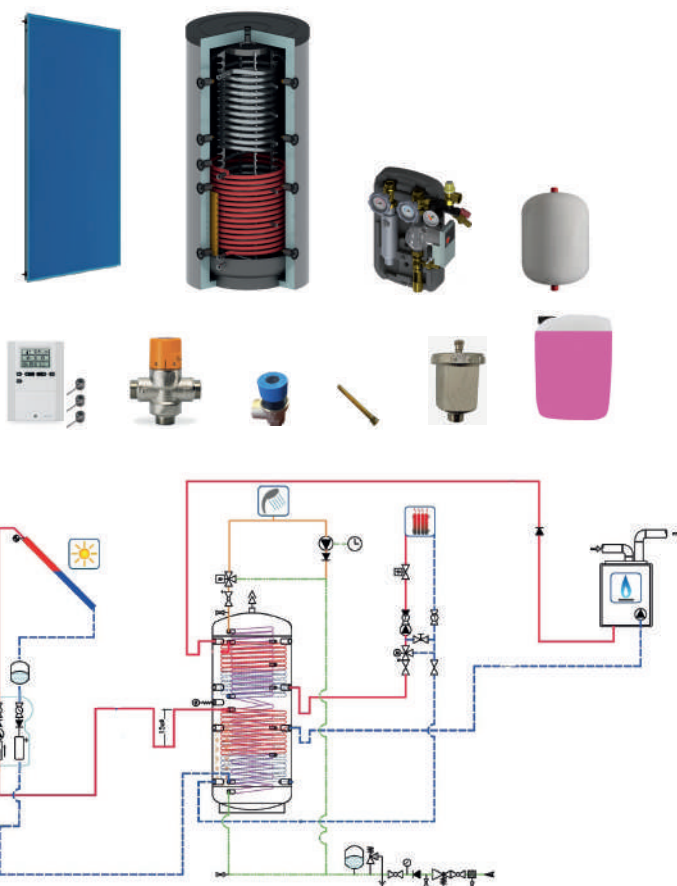

Sélectionner le kit support capteur pour toiture tuile ou toiture terrasse page 66

Désignation	Référence
Kit SSC 4 capteurs S215, ballon 500L, auto-vidangeable	800 524
Kit SSC 3 capteurs S215, ballon 600L, auto-vidangeable	800 520
Kit SSC 4 capteurs S215, ballon 600L, auto-vidangeable	800 521
Kit SSC 4 capteurs S215, ballon 800L, auto-vidangeable	800 522
Kit SSC 5 capteurs S215, ballon 800L, auto-vidangeable	800 523



Pour les installations  
ECS collectives

solaires, nous consulter

Nous fournissons les notes

de calcul et les schémas

hydrauliques quel que soit les

besoins

# MODULES HYDRAULIQUES

## SOMMAIRE

COFFRETS T-BOX ISOLÉS de DN20 à DN25	74-75
MODULES DE CHAUFFAGE de DN20 à DN65	76-81
MODULES THERMIQUES D'ALIMENTATION	82-85

STG DIRECT - STG MÉLANGÉ

# MODULES HYDRAULIQUES



COFFRET T-BOX



MODULES DE  
CHAUFFAGE



MODULES THERMIQUES  
D'ALIMENTATION

# COFFRETS T-BOX ISOLÉS

## DN20

### T-BOX MURAL ISOLÉ

#### Description

- Le T-BOX est un module de distribution compact pour des installations thermiques à 2, 3 ou 4 circuits séparés avec ou sans vanne de mélange, motorisée ou non.

Composition	Référence
<b>Sélectionner votre nombre de départs :</b>	
Coffret mural isolé avec collecteur 2 départs DN20	550 020
Coffret mural isolé avec collecteur 3 départs DN20	550 025
Coffret mural isolé avec collecteur 4 départs DN20	550 026
<b>Sélectionner le type de circuit :</b>	
<b>Circuit direct</b>	
Module direct DN20 avec circulateur Wilo 15/1-6 _ 34,5 kW ( $\Delta T_{20^\circ}$ )	550 021
<b>Circuit mélangé (t° départ variable)</b>	
Module mélangé DN20 avec circulateur Wilo 15/1-6 _ 25,6 kW ( $\Delta T_{20^\circ}$ )	550 022
<b>Options :</b>	
Servo-Moteur AVC05 pour vanne de mélange 3 points, IP42	140 120
<b>OU</b>	
Régulation (en fonction de la t° ext.) AHD20 avec servo-moteur intégré	140 152
Commande à distance filaire RCD-20 pour contrôle d'une régulation AHD20	140 153
<b>Circuit mélangé (t° départ variable)</b>	
Module mélangé DN20 à température variable avec circulateur Wilo 15/1-6 _ 16,5 kW ( $\Delta T_{20^\circ}$ )	550 031
<b>+ 1 choix OBLIGATOIRE</b>	
Contact thermostatique 20/50° (plancher chauffant)	140 132
<b>OU</b>	
Contact thermostatique 40/70° C (radiateur)	140 131



T-BOX 2 départs



Module direct avec circulateur



Module mélangé avec circulateur



Module mélangé à température variable avec circulateur



Contact thermostatique



430x270x545  
2 départs



585x270x545  
3 départs

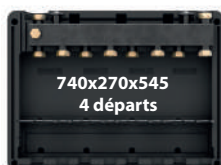

740x270x545  
4 départs

# MODULES HYDRAULIQUES

## COFFRETS T-BOX ISOLÉS

### DN25

## T-BOX MURAL ISOLÉ

### Description

- Le T-BOX est un module de distribution compact pour des installations thermiques à 2, 3 ou 4 circuits séparés avec ou sans vanne de mélange, motorisée ou non.

Composition	Référence
<b>Sélectionner votre nombre de départs :</b>	
Coffret mural isolé avec collecteur 2 départs DN25	550 027
Coffret mural isolé avec collecteur 3 départs DN25	550 030
<b>Sélectionner le type de circuit :</b>	
<b>Circuit direct</b>	
Module direct DN25 avec circulateur Wilo 25/1-6 _ 60,5 kW ( $\Delta T_{20^\circ}$ ) équipé de vanne d'arrêt avec thermomètre	550 028
<b>Circuit mélangé (t° départ variable)</b>	
Module mélangé DN25 avec circulateur Wilo 25/1-6 _ 37,2 kW ( $\Delta T_{20^\circ}$ ) équipé de vanne d'arrêt avec thermomètre	550 029
<b>Options :</b>	
Servo-Moteur AVC05 pour vanne de mélange 3 points, IP42 (commandé par régulation séparée)	140 120
<b>OU</b>	
Régulation (en fonction de la t° ext.) AHD20 avec servo-moteur intégré	140 152
Commande à distance filaire RCD-20 pour contrôle d'une régulation AHD20	140 153
<b>Circuit mélangé (t° départ variable)</b>	
Module mélangé DN25 à température variable avec circulateur Wilo 25/1-6 _ 24,4 kW ( $\Delta T_{20^\circ}$ )	550 032
<b>+ 1 choix OBLIGATOIRE</b>	
Contact thermostatique 20/50° (plancher chauffant)	140 132
<b>OU</b>	
Contact thermostatique 40/70° C (radiateur)	140 131



Coffret mural isolé



Module direct avec circulateur



Module mélangé avec circulateur



Module mélangé à température variable avec circulateur



Contact thermostatique



402x525x250  
2 départs



550x525x250  
3 départs

# MODULES DE CHAUFFAGE

## DN20

### MODULES DIRECTS OU MÉLANGÉS DN20

#### Description

- Groupe de mélange en 3/4" avec ou sans vanne de mélange
- Circulateur entraxe 130 mm avec raccord en 1"
- La vanne de mélange est livrée avec 2 by-pass :
  - by-pass supérieur côté équipement
  - by-pass inférieur côté chaudière
- Modèle standard monté avec clapet anti-retour départ à gauche
- Inversion départ à droite facilement réalisable par l'installateur sur le module direct
- Température max 110 °C
- Isolation thermique avec de l'EPP Noir

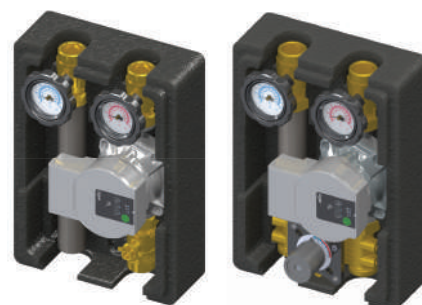

Module SA

Module HV3

Désignation	Données techniques	Référence
<b>Modules Directs Ou Mélangés DN20</b>		
Module SA-90 DN20 direct sans Circulateur	36,5 kW ( $\Delta T$ 20°C) 1,57 m <sup>3</sup> /h	103 000
Module SA-90 DN20 direct avec Wilo PARA 15/1-6	36,5 kW ( $\Delta T$ 20°C) 1,57 m <sup>3</sup> /h	103 160
Module HV3-90 DN20 mélangé 3 voies sans Circulateur	25,6 kW ( $\Delta T$ 20°C) 1,1 m <sup>3</sup> /h	104 000
Module HV3-90 DN20 melange 3 voies avec Wilo PARA 15/1-6	25,6 kW ( $\Delta T$ 20°C) 1,1 m <sup>3</sup> /h	104 160

#### Accessoires

Support mural	KIT L / SA / HV3	120 046
---------------	------------------	---------



Support mural pour module seul SA/HV3

Désignation	Données techniques	Référence
<b>Régulations pour DN20 - DN25</b>		
Servo-Moteur AVC05 pour vanne de mélange 3 points, IP42	120 s, 230 V	140 120
Régulation (en fonction de la t° ext.) AHD20 avec servo-moteur intégré	Programmable	140 152
Commande à distance filaire RCD20 pour contrôle d'une régulation AHD20		140 153



Régulation AHD20

### MODULES DIRECTS OU MÉLANGÉS DN25

#### Description

- Groupe de mélange en 1" avec ou sans vanne de mélange
- Circulateur entraxe 180 mm avec raccord en 1"1/2
- La vanne de mélange est livrée avec 1 by-pass :
  - by-pass supérieur coté équipement
- Modèle standard monté avec clapet anti-retour départ à droite
- Inversion départ à gauche facilement réalisable par l'installateur sur le module direct
- Température max 110 °C
- Isolation thermique avec de l'EPP Noir



Module KS

Module KTV3

Module KM3

# MODULES HYDRAULIQUES

## MODULES DE CHAUFFAGE

### DN25

Désignation	Données techniques	Référence
<b>Modules Directs Ou Mélangés DN25</b>		
Module KS 125 DN25 direct sans circulateur	52,5 kW ( $\Delta T$ 20°C) 2,26 m <sup>3</sup> /h	108 000
Module KS 125 DN25 direct avec Wilo PARA 25/1-6	52,5 kW ( $\Delta T$ 20°C) 2,26 m <sup>3</sup> /h	108 260
Module KTV3 DN25 mélangé 3 voies sans Circulateur	37,2 kW ( $\Delta T$ 20°C) 1,6 m <sup>3</sup> /h	117 000
Module KTV3 DN25 mélange 3 voies avec Wilo PARA 25/1-6	37,2 kW ( $\Delta T$ 20°C) 1,6 m <sup>3</sup> /h	117 260
Module KM3 DN25 mélangé 3 voies sans circulateur	37,2 kW ( $\Delta T$ 20°C) 1,6 m <sup>3</sup> /h	119 000
Module KM3 DN25 mélange 3 voies avec Wilo PARA 25/1-6	37,2 kW ( $\Delta T$ 20°C) 1,6 m <sup>3</sup> /h	119 260

Désignation	Données techniques	Référence
<b>Séparateur Hydraulique DN25</b>		
Séparateur Hydraulique isolé CP70 PLUS	93 kW ( $\Delta T$ 20°C) 4 m <sup>3</sup> /h	130 031
Séparateur Hydraulique CP70 HYBRID	93 kW ( $\Delta T$ 20°C) 4 m <sup>3</sup> /h	130 032
Désemboueur magnétique MAGNETOR		130 016
Kit de liaison isolé TB70/2	Pour kit avec 2 départs	130 025
Kit de liaison isolé TB70/3	Pour kit avec 3 départs	130 026
Kit de liaison isolé TB70/4	Pour kit avec 4 départs	130 027
Kit de liaison isolé TB70/5	Pour kit avec 5 départs	130 028

Désignation	Données techniques	Référence
<b>Collecteurs DN25</b>		
Collecteur 2 départs isolé C70/2	83 kW ( $\Delta T$ 20°C)	120 102
Collecteur 3 départs isolé C70/3	83 kW ( $\Delta T$ 20°C)	120 103
Collecteur 4 départs isolé C70/4	83 kW ( $\Delta T$ 20°C)	120 104
Collecteur 5 départs isolé C70/5	83 kW ( $\Delta T$ 20°C)	120 105
<b>Accessoires</b>		
Kit de réduction laiton C90 - DN32 vers DN25		121 300
Support mural pour module seul DN25	KIT K2	130 010
Support mural pour collecteur	KIT DELTA	130 011
Groupe de sécurité isolé, raccord 1", soupape 3 bar, manomètre, purgeur		130 013
Coude à 90° pour connecter le groupe de sécurité		130 014



Séparateur hydraulique CP 70 PLUS



Séparateur hydraulique CP 70 HYBRID



Désemboueur magnétique



Kit de liaison



Collecteurs



Support mural pour module seul



Groupe de sécurité

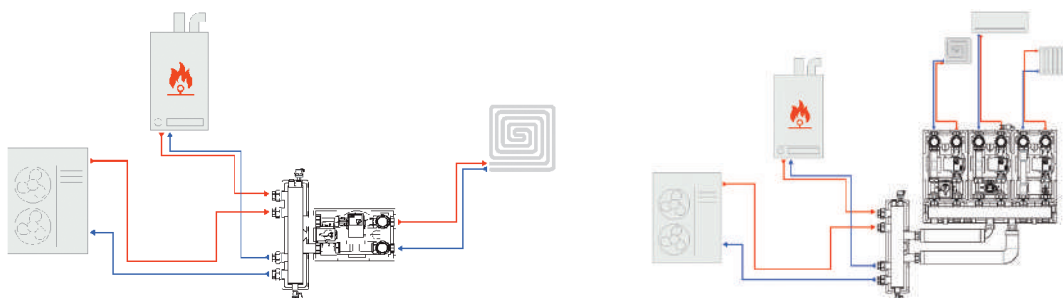

# MODULES DE CHAUFFAGE

## DN32

### MODULES DIRECTS OU MÉLANGÉS DN32

#### Description

- Groupe de mélange en 1"1/4 avec ou sans vanne de mélange
- Circulateur entraxe 180 mm avec raccord en 2"
- La vanne de mélange est livrée avec 1 by-pass
- Modèle standard monté avec départ à droite
- Inversion départ à gauche facilement réalisable par l'installateur sur le module direct
- Vanne d'isolement départ et retour avec thermomètre
- Température max 110 °C
- Isolation thermique avec de l'EPP Noir



Désignation	Données techniques	Référence
<b>Modules Directs ou Mélangés DN32</b>		
Module KS125 DN32 direct sans Circulateur	69,7 kW ( $\Delta T$ 20°C) 3 m <sup>3</sup> /h	121 000
Module KS125 DN32 direct avec Wilo PARA 30/1-6	69,7 kW ( $\Delta T$ 20°C) 3 m <sup>3</sup> /h	121 217
Module KM3-125 DN32 mélangé 3 voies sans Circulateur	62,7 kW ( $\Delta T$ 20°C) 2,4 m <sup>3</sup> /h	122 000
Module KM3-125 DN32 mélangé 3 voies avec Wilo PARA 30/1-6	62,7 kW ( $\Delta T$ 20°C) 2,4 m <sup>3</sup> /h	122 217

Désignation	Données techniques	Référence
<b>Séparateur Hydraulique DN32</b>		
Séparateur Hydraulique isolé CP90	150 kW ( $\Delta T$ 20°C) 6.5 m <sup>3</sup> /h - 4.8 L	130 030
Désemboueur magnétique MAGNETOR	-	130 016
Kit de liaison isolé TB90/2	Pour kit avec 2 départs	130 021
Kit de liaison isolé TB90/3	Pour kit avec 3 départs	130 022
Kit de liaison isolé TB90/4	Pour kit avec 4 départs	130 023
Kit de liaison isolé TB90/5	Pour kit avec 5 départs	130 034



Module KS



Module KM3



Séparateur hydraulique



Désemboueur magnétique



Kit de liaison





Pompe



# MODULES HYDRAULIQUES

## MODULES DE CHAUFFAGE

### DN32

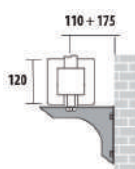
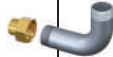
Désignation	Données techniques	Référence
<b>Collecteurs DN32</b>		
Collecteur 2 départs isolé C90/2F	150 kW ( $\Delta T$ 20°C)	120 036
Collecteur 3 départs isolé C90/3F	150 kW ( $\Delta T$ 20°C)	120 037
Collecteur 4 départs isolé C90/4F	150 kW ( $\Delta T$ 20°C)	120 038
Collecteur 5 départs isolé C90/5F	150 kW ( $\Delta T$ 20°C)	120 039
 <p><b>Collecteur</b></p>		
<b>Accessoires</b>		
Support mural pour collecteur	KIT DELTA	130 011
Support mural pour module DN32 seul	KIT K2	130 010
Groupe de sécurité isolé, raccord 1", soupape 3 bar, manomètre, purgeur		130 013
Coude 90° pour connecter le groupe de sécurité		130 014
    <p><b>Support mural pour module seul</b>      <b>Support mural pour collecteurs</b>      <b>Groupe de sécurité</b>      <b>Coude</b></p>		
Désignation	Données techniques	Référence
<b>Régulations pour DN32</b>		
Servo-Moteur AVC05 pour vanne de mélange 3 points, IP42	120 s, 230 V	140 120
Régulation (en fonction de la t° ext.) AHD20 avec servo-moteur intégré		140 152
Commande à distance filaire RCD20 pour contrôle d'une régulation AHD20		140 153

# MODULES DE CHAUFFAGE

## DN40-50-65

### MODULES DIRECTS OU MÉLANGÉS DN40-50-65

#### Description

- Système de distribution modulaire pour les grandes chaufferies
- 1er système pré-monté permettant l'installation de pompes simples ou doubles
- Gamme polyvalente permettant l'installation de modules à partir du DN20 jusqu'au DN65
- Connexion de plusieurs circuits (collecteurs)
- Modules intégralement isolés
- Température d'utilisation 100 °C

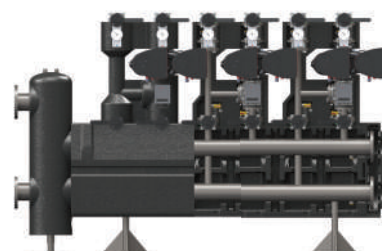

Désignation	Circulateur à prévoir	Entraxe	Données techniques	Référence
<b>Modules Directs ou Mélangés DN40</b>				
Module DN40 S-300 direct sans circulateur	Simple ou double	-	211 kW ( $\Delta T$ 20°C)	125 040
Module DN40 TV3-300 mélangé sans circulateur	Simple ou double	-	150 kW ( $\Delta T$ 20°C)	125 042
Circulateur simple pour module DN40		250 mm	-	125 001
Circulateur double pour module DN40		250 mm	-	125 002
<b>Modules Directs ou Mélangés DN50</b>				
Module DN50 S-300 direct sans circulateur	Simple ou double	-	274 kW ( $\Delta T$ 20°C)	125 050
Module DN50 TV3-300 mélangé sans circulateur	Simple ou double	-	225 kW ( $\Delta T$ 20°C)	125 052
Circulateur simple pour module DN50		280 mm	-	125 003
Circulateur double pour module DN50		280 mm	-	125 004
<b>Modules Directs ou Mélangés DN 65</b>				
Module DN65 S-300 direct sans circulateur	Simple ou double	-	356 kW ( $\Delta T$ 20°C)	125 065
Module DN65 TV3-300 mélangé sans circulateur	Simple ou double	-	314 kW ( $\Delta T$ 20°C)	125 067
Circulateur simple pour module DN65		340 mm	-	125 005
Circulateur double pour module DN65		340 mm	-	125 006

Désignation	Référence
Kit d'adaptation DN40 > DN32	125 071
Kit d'adaptation DN50 > DN40	125 072
Kit d'adaptation DN50 > DN32	125 073
Kit d'adaptation DN65 > DN50	125 076
Kit d'adaptation DN65 > DN40	125 077
Kit d'adaptation DN65 > DN32	125 078
Kit visserie DN100 PN10 (2 joints et 16 vis)	125 011
Kit 2 brides DN100 PN10 (2 brides aveugle 8 trous)	125 012
Kit visserie DN150 PN10 (2 joints et 16 vis)	125 074
Kit 2 brides DN150 PN10 (2 brides aveugle 8 trous)	125 075



Kit d'adaptation >32



Kit visserie



Kit d'adaptation >40-50



Kit 2 brides

# MODULES HYDRAULIQUES

## MODULES DE CHAUFFAGE

### DN40-50-65

Désignation	Volume	Ø Brides (F)	Ø bouteille (d)	Poids	Données techniques	Référence
<b>Séparateurs hydrauliques DN40-50-65</b>						
Séparateur hydraulique HS 220 DN40-DN50	40 L	100 PN10	220 mm	49 kg	750 kW ( $\Delta T$ 20°C) 33 m <sup>3</sup> /h	125 053
Séparateur hydraulique HS 325-DN65	91 L	150 PN10	323.9 mm	75 kg	750 kW ( $\Delta T$ 20°C) 33 m <sup>3</sup> /h	125 068

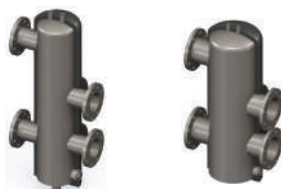

Désignation	Ø Brides (F)	Ø Brides (F)	Poids	Données techniques	Référence
<b>Collecteurs DN40-50-65</b>					
Collecteur 2 départs isolé C DN40 2F	40 PN10	100 PN10	66 kg	750 kW ( $\Delta T$ 20°C)	125 044
Collecteur 2 départs isolé C DN50 2F	50 PN10	100 PN10	55 kg	750 kW ( $\Delta T$ 20°C)	125 054
Collecteur 2 départs isolé C DN65 2F	65 PN10	150 PN10	110 kg	1600 kW ( $\Delta T$ 20°C)	125 069
Collecteur 3 départs isolé C DN40 3F	40 PN10	100 PN10	72 kg	750 kW ( $\Delta T$ 20°C)	125 045
Collecteur 3 départs isolé C DN50 3F	50 PN10	100 PN10	76 kg	750 kW ( $\Delta T$ 20°C)	125 055
Collecteur 3 départs isolé C DN65 3F	65 PN10	150 PN10	130 kg	1600 kW ( $\Delta T$ 20°C)	125 070

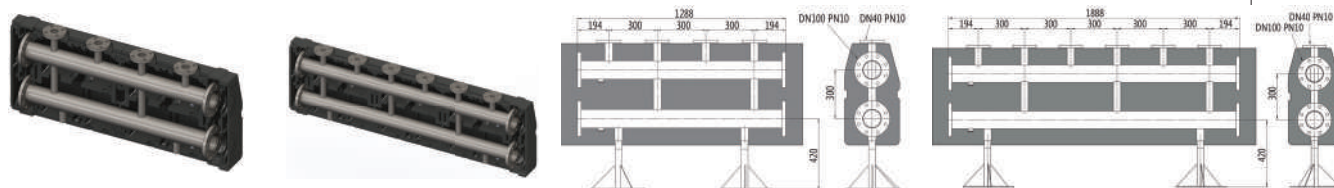

#### Accessoires

Pieds pour collecteur (x2) DN40/50/65	125 013
Pied pour séparateur hydraulique HS 220 DN40/50/65	125 014

Tous les séparateurs hydrauliques sont équipés de piquage supérieur pour le dégazage et inférieur pour le désembouage



**Servo-moteur**  
pour vanne de mélange



**Pieds pour collecteur**



**Pieds pour séparateur**

#### Régulations

Servo-Moteur pour vanne de mélange 3 points	230V	125 015
Servo-Moteur pour vanne de mélange 3 points	24V/ 0...10V	125 016

# MODULES THERMIQUES D'ALIMENTATION (MTA)

## CIRCUIT DE CHAUFFAGE DIRECT

### MODULES THERMIQUES D'ALIMENTATION AVEC ÉCHANGEUR SURDIMENSIONNÉ

#### Description

- STG DIRECT est une sous station de chauffage (pour radiateur) et de production ECS
- STG DIRECT a un échangeur sur-dimensionné
- Module particulièrement adapté pour les appartements et maisons gérés par une chaufferie collective
- Livré avec manchette pour compteur standard longueur 110 ou 130 mm

#### **La température de chauffage est la même que la température du circuit primaire**

- La production ECS à réglage thermostatique est faite par un échangeur à plaques en inox qui permet une distribution immédiate de l'ECS grâce à la vanne différentielle inséré dans le circuit primaire qui maintient la température dans la colonne la rendant immédiatement disponible, ce qui élimine les gaspillages et les temps d'attente

#### Avantages

- Échangeur sur-dimensionné pour permettre une production instantanée élevée avec des températures d'entrée primaire réduites
- Élimination du risque de Légionelle, réduction au minimum des dépôts de calcaire dues à des températures élevées

#### Options

- Actionneur électrique 230 V ou 24 V pour circuit chauffage



Module STG DIRECT - 20

Désignation	Référence
STG DIRECT- 20	700 206
STG DIRECT- 30	700 207
BOX STG DIRECT - STG MÉLANGÉ (coffret d'encastrement)	700 208
Gabarit de montage avec 7 vannes d'isolation	700 225
Couvercle isolé version murale + support	700 226

Désignation		Référence
<b>Accessoires</b>		
Espaceur de voie pour STG DIRECT - STG MÉLANGÉ		700 227
Actionneur électrique	230 V 2 fils	700 214
Actionneur électrique	230 V 4 fils + Aux	700 215
Actionneur électrique	24 V 4 fils + Aux	700 216
Kit actionneur thermostatique	40-70°	700 231

# MODULES HYDRAULIQUES

## MODULES THERMIQUES D'ALIMENTATION (MTA) CIRCUIT DE CHAUFFAGE DIRECT

	Unité	STG DIRECT- 20	STG DIRECT- 30
<b>Données techniques primaire</b>			
Pression primaire maxi	bar	10	10
Température maxi	°C	90	90
Débit nominal	L/h	800	800
Puissance chauffage (ΔT 15 °C)	kW	18	18
<b>Données techniques sanitaire</b>			
Surface échangeur à plaques	m <sup>2</sup>	0.455	0.708
Réglage vanne thermostatique ECS	°C	30-60	30-60
Informations fournies selon données suivantes : EF : 10°C, primaire 70°C			



Couvercle mural isolé

	Unité	STG DIRECT- 20	STG DIRECT- 30
<b>Exemple débit avec primaire 70°C</b>			
Débit continu ECS 45°C (ΔT 35 °C)	L/min	16.42	17.8
Puissance échangeur ΔT 35 °C	kW	39.83	43.3
Débit continu ECS 50°C (ΔT 40 °C)	L/min	13.27	14.6
Puissance échangeur ΔT 40 °C	kW	36.80	40.5
Dimension version murale L x H x P	mm	550x700x165	550x700x165



Box encastré



Gabarit de montage



Actionneur électrique



Kit actionneur thermostatique

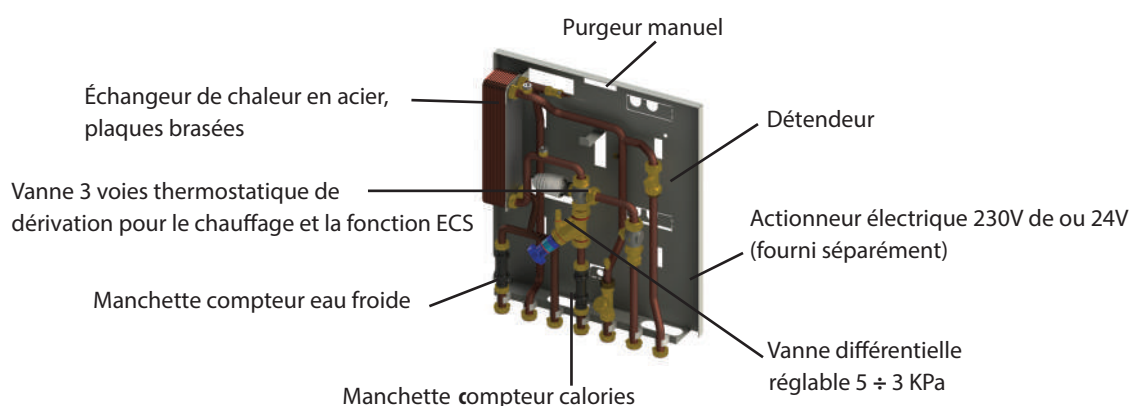

# MODULES THERMIQUES D'ALIMENTATION (MTA)

## CIRCUIT DE CHAUFFAGE MÉLANGÉ

### MODULES THERMIQUES D'ALIMENTATION

#### Description

- STG MÉLANGÉ est une sous station de chauffage (plancher chauffant ou radiateur basse température) et de production ECS
- Module particulièrement adapté pour les appartements et maisons
- Livré avec manchette pour compteur standard longueur 110 ou 130 mm

#### La température du primaire chauffage dans les appartements est réglable

- La production ECS à réglage thermostatique est faite par un échangeur à plaques en inox qui permet une distribution immédiate de l'ECS grâce à la vanne différentielle inséré dans le circuit primaire qui maintient la température dans la colonne la rendant immédiatement disponible, ce qui élimine les gaspillages et les temps d'attente
- La température de chauffage se fait grâce au kit motorisé

#### Avantages

- Échangeur sur-dimensionné pour permettre une production instantanée élevée avec des températures réduites d'entrée primaire
- Élimination du risque de Légionelle et réduction au minimum des dépôts de calcaire dues à des températures élevées

#### Options

- Actionneur électrique 230 V ou 24 V pour circuit chauffage
- Kit de régulation climatique, comprenant le servo-moteur électrique 230 V, la commande numérique et la commande à distance avec sonde d'ambiance et sonde extérieure



Module STG MÉLANGÉ - 20

Désignation	Référence
STG MÉLANGÉ - 20	700 220
STG MÉLANGÉ - 30	700 221
BOX STG DIRECT - STG MÉLANGÉ (coffret d'encastrement)	700 208
Gabarit de montage avec 7 vannes d'isolation	700 225
Couvercle isolé version murale + support	700 226

Désignation	Référence
<b>Accessoires</b>	
Espaceur de voie pour STG DIRECT - STG MÉLANGÉ	700 227
Kit actionneur thermostatique + Thermostat de sécurité à contact	20-50° 700 230
Kit actionneur thermostatique	40-70° 700 231

# MODULES HYDRAULIQUES

## MODULES THERMIQUES D'ALIMENTATION (MTA) CIRCUIT DE CHAUFFAGE MÉLANGÉ

	Unité	STG MÉLANGÉ- 20	STG MÉLANGÉ- 30
<b>Données techniques primaire</b>			
Pression primaire maxi	bar	10	10
Température maxi	°C	90	90
Débit nominal	L/h	800	800
Puissance chauffage (ΔT 15 °C)	kW	18	18
<b>Données techniques sanitaire</b>			
Surface échangeur à plaques	m <sup>2</sup>	0.455	0.708
Réglage vanne thermostatique ECS	°C	30-60	30-60
Informations fournies selon données suivantes : EF : 10°C, primaire 70°C			



Couvercle mural isolé

	Unité	STG MÉLANGÉ- 20	STG MÉLANGÉ- 30
<b>Exemple débit avec primaire 70°C</b>			
Débit continu ECS 45°C (ΔT 35 °C)	L/min	16.42	17.8
Puissance échangeur ΔT 35 °C	kW	39.83	43.3
Débit continu ECS 50°C (ΔT 40 °C)	L/min	13.27	14.6
Puissance échangeur ΔT 40 °C	kW	36.80	40.5
Dimension version murale L x H x P	mm	550x700x165	550x700x165



Box encastré



Gabarit de montage



Kit actionneur thermostatique



Kit actionneur thermostatique + thermostat de sécurité à contact

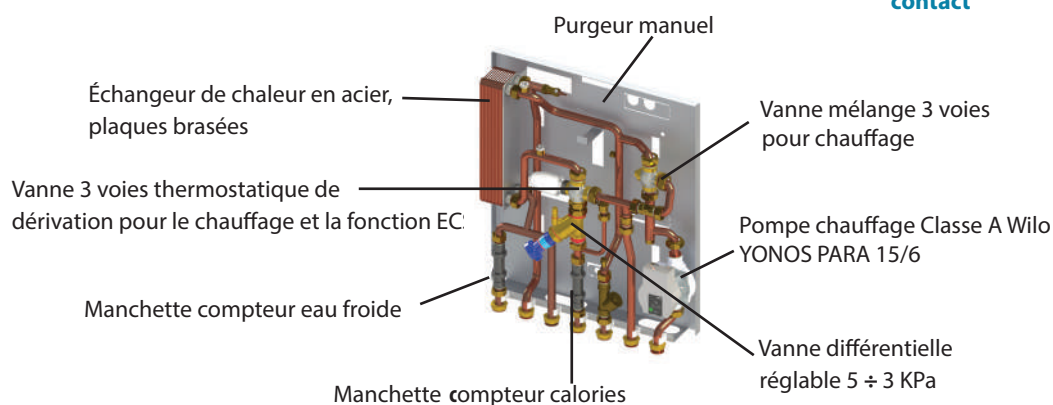

# CLIMATISEURS MONOBLOC RÉVERSIBLE

## SOMMAIRE

EVOLUS'ION

Climatiseur monobloc réversible horizontal

88-89

EVOLUS'ION

Climatiseur monobloc réversible vertical

88-89



EVOLUS'ION  
10-12HP

EVOLUS'ION  
10-12-15HP

EVOLUS'ION  
9HP Mini



# CLIMATISEURS

## EVOLUS'ION HORIZONTALAUX EVOLUS'ION ÉLECTRIQUES HORIZONTALAUX EVOLUS'ION VERTICAUX

### LE CLIMATISEUR SANS UNITÉ EXTÉRIEURE



SANS EVOLUS'ION



AVEC EVOLUS'ION

#### Application WIFI de série



##### Description

- Changement des paramètres à distance
- Consigne T° ambiance
- Programmation hebdomadaire
- Vitesse de soufflage
- Sélection du mode de fonctionnement

Pilotez votre EVOLUS'ION depuis votre smartphone



# EVOLUS'ION HORIZONTALS

## EVOLUS'ION ÉLECTRIQUES HORIZONTALS

















## EVOLUS'ION VERTICAUX

### CLIMATISEURS MONOBLOC RÉVERSIBLE

#### Description

- Unité murale monobloc et réversible, chauffage et climatisation, EVOLUS'ION répond aux problématiques d'esthétique des façades et aux exigences des sites classés
- Pour son installation EVOLUS'ION nécessite 2 prises d'air vers l'extérieur, de diamètre 162 mm, (sauf EVOLUS'ION 15HP : 202 mm)
- EVOLUS'ION horizontal peut être installé en position haute ou basse
- EVOLUS'ION vertical peut être installé au sol ou au mur
- Application Wifi de série 



Désignation	Référence	Qtés par palette
<b>Modèles horizontaux</b>		
Climatiseur EVOLUS'ION 9HP MINI  	000 336	9
Climatiseur EVOLUS'ION 10 HP DC Inverter  	000 331	9
Climatiseur EVOLUS'ION 12 HP DC Inverter  	000 332	9
Climatiseur EVOLUS'ION 12 HP DC Inverter + ELEC 1800 W  	000 334	9
Climatiseur EVOLUS'ION 15 HP DC Inverter  	000 317	9
Climatiseur EVOLUS'ION 15 HP DC Inverter+ ELEC 1800 W  	000 335	9
<b>Modèles verticaux</b>		
Climatiseur EVOLUS'ION 10 HP DC inverter Vertical  	000 314	6
Climatiseur EVOLUS'ION 12 HP DC inverter Vertical  	000 315	6
<b>Accessoires</b>		
Tôle de finition inférieure nécessaire pour une installation en hauteur (modèle H 10 à 15HP)	420 601	
Tôle de finition inférieure nécessaire pour une installation en hauteur (modèle H 9HP)	420 613	
Télécommande (supplémentaire)	420 605	
Kit de 2 grilles à ailettes pour 9 à 12HP (conseillé pour installation sur façade exposé au vent)	420 609	
Kit de 2 grilles à ailettes pour 15 HP (conseillé pour installation sur façade exposé au vent)	420 612	
Grille anti- insectes pour 9 à 12 HP (1 grille sur l'aspiration)	420 602	
Thermostat digital hebdomadaire radio OPENTHERM ST2-RF	140 134	



# CLIMATISEURS

## EVOLUS'ION HORIZONTALAUX EVOLUS'ION ÉLECTRIQUES HORIZONTALAUX EVOLUS'ION VERTICAUX

	Unité	9 HP mini Inverter Horizontal	10 HP Inverter Horizontal	12 HP Inverter Horizontal	12 HP Elec Inverter Horizontal	15 HP Inverter Horizontal	10 HP Inverter Vertical	12 HP Inverter Vertical
Puissance Froid maximale	kW	2.35	2.64	3.10	3.10	3.50	2.60	3.11
Puissance Froid	kW	1.73	2.09	2.33	2.33	2.87	2.04	2.35
Puissance Froid minimale	kW	0.70	0.83	0.92	0.92	1.40	0.81	0.92
Capacité de déshumidification	l/h	0.7	0.8	0.9	0.9	1.2	0.8	0.9
Puissance électrique absorbée froid	kW	0.57	0.64	0.72	0.72	1.04	0.75	0.85
EER		3.01	3.29	3.25	3.25	2.74	2.72	2.75
Puissance Chaud maximale	kW	2.40	2.64	3.05	3.05	3.50	2.64	3.05
Puissance Chaud	kW	1.70	2.08	2.31	2.31	2.75	2.10	2.36
Puissance Chaud minimale	kW	0.75	0.71	0.79	0.79	1.35	0.68	0.79
Puissance électrique absorbée chaud	kW	0.54	0.63	0.71	0.71	0.88	0.68	0.75
COP	W/W	3.15	3.31	3.28	3.28	3.12	3.10	3.15
Puissance résistance électrique	kW		-	-	1.8		-	-
Tension	V-F-Hz	230-1-50						
Fluide frigorigène		R290	R32				R410A	
Quantité fluide	gr	149	500				520	520
Nb de vitesses ventilateur	Nb.	3						
Dimensions (LxHxP)	mm	810x549 x165	1010x549 x165	1010x549 x165	1010x549 x165	1010x549 x165	500x1398 x185	
Débit air int/ext vitesse max	m3/h	360/430	380/460	400/480	400/480	450/550	380/460	400/480
Débit air int/ext vitesse moyenne	m3/h	300/360	310/380	320/390	320/390	350/460	310/380	320/390
Débit air int/ext vitesse mini	m3/h	240/320	260/330	270/340	270/340	300/400	260/330	270/340
Pression sonore mini/maxi	dB (A)	27/39	26/39	27/41	27/41	29/43	26/39	27/41
Poids	Kg	45.5	48.5	48.5	48.5	48.5	53.0	53.0
Diamètre de traversée de mur	mm	162	162	162	162	202	162	162
Entraxe des trous de traversée du mur	mm	293	293	293	293	293	293	293

# VENTILO CONVECTEURS

## SOMMAIRE

VENTEA 2 TUBES	Ventilo - convecteur extra plat multi position	92-93
VENTEA ENCASTRABLE MURAL	Climatiseur monobloc réversible vertical	94
VENTEA ENCASTRABLE SOUS PLAFOND	Climatiseur monobloc réversible plafond	95

# VENTILO CONVECTEURS



**Mural**  
Modèles SL - SLS - RS



**Sur pied**  
Modèles SL - SLS - RS



**Plafond**  
Modèles SL

# VENTEA

## VENTILO CONVECTEUR 2 TUBES

### Description

- Le terminal VENTEA est la meilleure solution du type tout-en-un pour le chauffage, le refroidissement et la déshumidification
- Il permet une excellente économie d'énergie car il peut être couplé à des générateurs de chaleur à faible température tels que des pompes à chaleur, des chaudières à condensation et des systèmes de panneaux solaires
- Grâce à son régulateur de température sophistiqué, VENTEA garantit en toute saison un confort optimal
- Il produit du chaud ou du froid très rapidement, et une fois la température souhaitée atteinte, il la maintient silencieusement et de manière précise
- Existe en version encastrable, habillable, horizontale ou verticale



**ATTENTION : tous les modèles Ventéa doivent être COMMANDÉS avec les articles page 84**

Désignation	Référence
VENTEA SL 200 B DC inverter	420 502
VENTEA SL 400 B DC inverter	420 504
VENTEA SL 600 B DC inverter	420 506
VENTEA SL 800 B DC inverter	420 508
VENTEA SL 1000 B DC inverter	420 510

Désignation	Référence
VENTEA SLS 200 B DC inverter	420 702
VENTEA SLS 400 B DC inverter	420 704
VENTEA SLS 600 B DC inverter	420 706
VENTEA SLS 800 B DC inverter	420 708
VENTEA SLS 1000 B DC inverter	420 710

Désignation	Référence
VENTEA RS 200 B DC inverter	420 512
VENTEA RS 400 B DC inverter	420 514
VENTEA RS 600 B DC inverter	420 516
VENTEA RS 800 B DC inverter	420 518
VENTEA RS 1000 B DC inverter	420 521

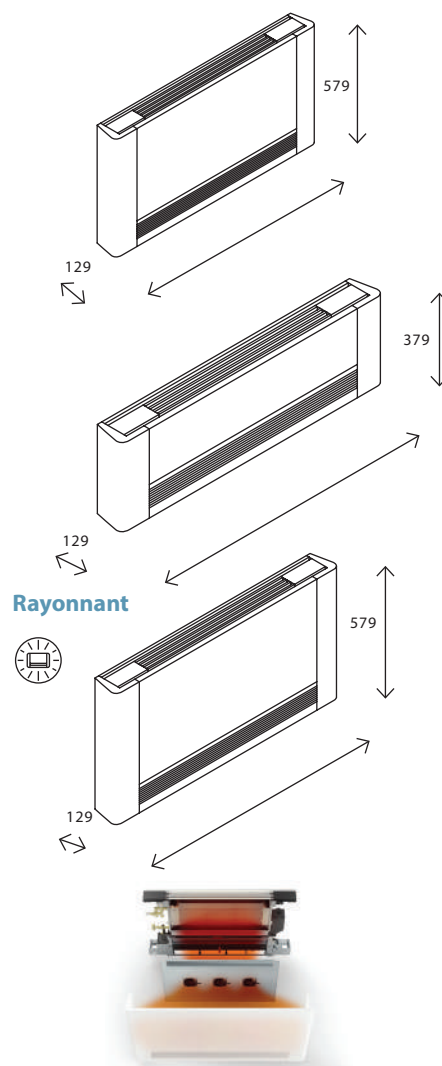

# VENTILO CONVECTEUR

## VENTEA

### DE NOMBREUSES POSSIBILITÉS D'INSTALLATION :



**Mural**  
Modèles SL - SLS - RS



**Sur pied**  
Modèles SL - SLS - RS



**Plafond**  
Modèles SL

Accessoires obligatoires	Référence
<b>Version plafond - modèle SL UNIQUEMENT</b>	
Bac de récupération des condensats pour SL 200	420 205
Bac de récupération des condensats pour SL 400	420 206
Bac de récupération des condensats pour SL 600	420 207
Bac de récupération des condensats pour SL 800	420 208
Bac de récupération des condensats pour SL 1000	420 209
<b>Version sur pied pour installation contre le mur- modèle SL - SLS - RS</b>	
Pieds en tôle pour couvrir les tuyaux H80 mm	420 001
<b>Version sur pied pour installation au milieu de la pièce- modèle SL - SLS - RS</b>	
Pieds en tôle pour fixer l'appareil OBLIGATOIRE	420 031
<b>Version sur pied pour installation au milieu de la pièce- modèle SL UNIQUEMENT</b>	
Panneau arrière en tôle pour SL 200	420 211
Panneau arrière en tôle pour SL 400	420 212
Panneau arrière en tôle pour SL 600	420 213
Panneau arrière en tôle pour SL 800	420 214
Panneau arrière en tôle pour SL 1000	420 215

# VENTEA ENCASTRABLE MURAL



Avec contour



Sans contour

## VENTEA ENCASTRABLE MURAL

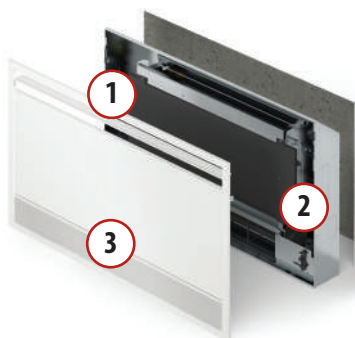

1	Caisson en tôle
2	Ventilo-convecteur DC Inverter
3	Panneau de recouvrement du caisson

Désignation	Référence avec contour	Référence sans contour
VENTEA SLI 200 DC inverter	430 200	430 201
VENTEA SLI 400 DC inverter	430 400	430 401
VENTEA SLI 600 DC inverter	430 600	430 601
VENTEA SLI 800 DC inverter	430 800	430 801
VENTEA SLI 1000 DC inverter	430 100	430 101

Désignation	Référence avec contour	Référence sans contour
VENTEA SLSI 200 DC inverter	430 202	430 203
VENTEA SLSI 400 DC inverter	430 402	430 403
VENTEA SLSI 600 DC inverter	430 602	430 603
VENTEA SLSI 800 DC inverter	430 802	430 803
VENTEA SLSI 1000 DC inverter	430 102	430 103

Désignation	Référence avec contour	Référence sans contour
VENTEA RSI 200 DC inverter	430 204	430 205
VENTEA RSI 400 DC inverter	430 404	430 405
VENTEA RSI 600 DC inverter	430 604	430 605
VENTEA RSI 800 DC inverter	430 804	430 805
VENTEA RSI 1000 DC inverter	430 104	430 105



# VENTILO CONVECTEUR

## VENTEA ENCASTRABLE SOUS PLAFOND

### Aspiration en partie basse (façade), soufflage horizontal

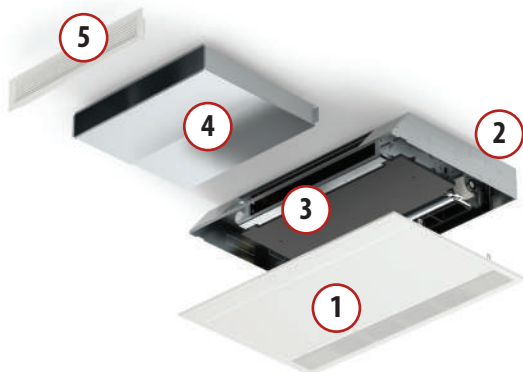

1	Panneau de recouvrement du caisson avec grille d'aspiration
2	Caisson en tôle
3	Ventilo-convecteur DC Inverter pour une installation horizontale
4	Gaine à longueur variable pour faux plafond (300 à 500 mm)
5	Grille de soufflage en aluminium version murale

Désignation	Référence avec contour	Référence sans contour
VENTEA SLI 200 DC inverter	430 206	430 207
VENTEA SLI 400 DC inverter	430 406	430 407
VENTEA SLI 600 DC inverter	430 606	430 607
VENTEA SLI 800 DC inverter	430 806	430 807
VENTEA SLI 1000 DC inverter	430 106	430 107

### Aspiration en partie basse, soufflage horizontal

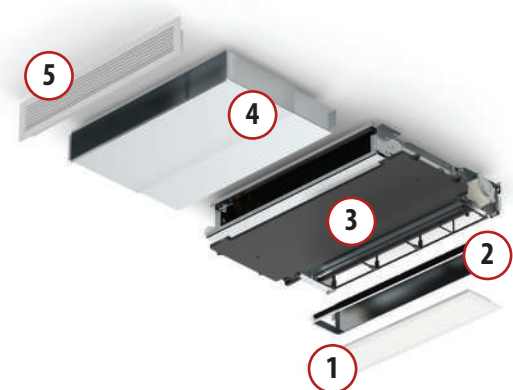

1	Grille d'aspiration en aluminium
2	Conduit d'aspiration de l'air
3	Ventilo-convecteur DC Inverter pour une installation horizontale
4	Gaine à longueur variable pour faux plafond (300 à 500 mm)
5	Grille de soufflage en aluminium version murale

Désignation	Référence avec contour
VENTEA SLI 200 DC inverter	430 208
VENTEA SLI 400 DC inverter	430 408
VENTEA SLI 600 DC inverter	430 608
VENTEA SLI 800 DC inverter	430 808
VENTEA SLI 1000 DC inverter	430 108

### Aspiration en partie basse, soufflage vers le bas

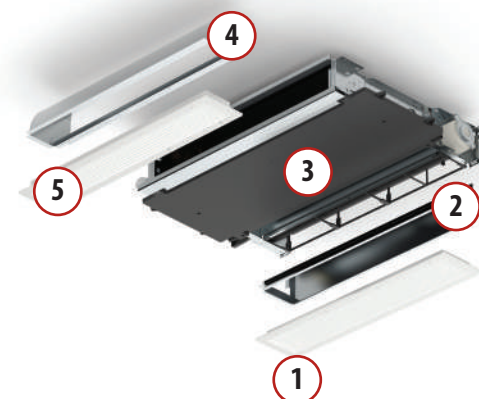

1	Grille d'aspiration d'air en aluminium avec profil incurvé
2	Conduit d'aspiration de l'air
3	Ventilo-convecteur DC Inverter pour une installation horizontale
4	Conduit coudé à 90°
5	Grille de soufflage en aluminium avec profil incurvé

Désignation	Référence avec contour
VENTEA SLI 200 DC inverter	430 209
VENTEA SLI 400 DC inverter	430 409
VENTEA SLI 600 DC inverter	430 609
VENTEA SLI 800 DC inverter	430 809
VENTEA SLI 1000 DC inverter	430 109

# ARTICLES A COMMANDER AVEC TOUS LES MODÈLES VENTEA

Désignation	Référence
<b>Adaptateurs OBLIGATOIRE</b>	
Adaptateurs pour ventea (x2) <b>OBLIGATOIRE</b>	420 120
<b>Commande intégrée à l'appareil - modèles SL SLS RS</b>	
<b>1 choix obligatoire</b>	
Commande électronique SMART TOUCH avec ventilateur modulant PID, thermostat et module WiFi	420 164
Commande électronique SMART TOUCH avec ventilateur modulant PID, thermostat	420 300
<b>Commande déportée - modèles SL SLS RS SLI SLSI RSI</b>	
Carte électronique intégrée avec ventilateur entièrement modulant PID pour commande mural <b>OBLIGATOIRE</b>	420 112
<b>+ 1 choix obligatoire</b>	
Panneau de commande électronique mural SMART TOUCH avec thermostat et sonde d'ambiance couleur noir	420 113
Panneau de commande électronique mural SMART TOUCH avec thermostat et sonde d'ambiance couleur blanche	420 115
Panneau de commande électronique mural SMART TOUCH avec thermostat et sonde d'ambiance avec module WiFi, couleur noire	420 116
Panneau de commande électronique mural SMART TOUCH avec thermostat et sonde d'ambiance avec module WiFi, couleur blanche	420 117
<b>Vannes</b>	
Groupe de vannes à 2 voies (vanne d'entrée d'eau, vanne d'arrêt et moteur électrothermique) SL, RS, SLI, RSI	420 200
Groupe de vannes à 2 voies (vanne d'entrée d'eau, vanne d'arrêt et moteur électrothermique) SLS, SLSI	420 167
Groupe de vannes à 3 voies (avec vanne d'entrée d'eau, vanne d'arrêt et moteur électrothermique) SL, RS, SLI, RSI	420 160
Groupe de vannes à 3 voies (vanne d'entrée d'eau, vanne de fermeture et moteur électrothermique) SLS, SLSI	420 216



**Commande intégrée à l'appareil**



**Commande déportée**

# VENTILO CONVECTEUR

## VENTEA

Pour 2 tubes	Unité	200				400				600				800				1000			
		SL RS	SLI RSI	SLS SLSI	SLS SLSI	SL RS	SLI RSI	SLS SLSI	SLS SLSI	SL RS	SLI RSI	SLS SLSI	SLS SLSI	SL RS	SLI RSI	SLS SLSI	SLS SLSI	SL RS	SLI RSI	SLS SLSI	SLS SLSI
Puissance totale de refroidissement (1)	kW	0.91	0.51	2.12	1.21	2.81	1.62	3.30	2.12	3.71	2.60										
Débit d'eau primaire (1)	L/h	157	88	365	208	483	279	568	365	638	447										
Perte de charge primaire (1)	kPa	12.1	4.1	8.2	11.2	17.1	5.1	18.0	5.3	21.2	7.2										
Puissance chauffage (2)	kW	1.02	0.61	2.21	1.51	3.02	2.03	3.81	2.62	4.32	3.11										
*Puissance chauffage sans ventilation (2)	W	540	-	670	-	780	-	920	-	1080	-										
Débit d'eau primaire (2)	L/h	175	105	380	260	519	349	655	451	743	535										
Perte de charge primaire (2)	kPa	9.1	5.2	9.2	16.1	19.1	7.3	21.2	8.1	23.3	10.2										
<b>DONNÉES HYDRAULIQUES</b>																					
Contenance en eau	L	0.47	0.28	0.80	0.50	1.13	0.61	1.46	0.77	1.80	0.9										
Connexions hydrauliques	EK	3/4																			
<b>DONNÉES AÉROLIQUES</b>																					
Débit d'air maximum (3)	m³/h	146	113	294	228	438	331	567	440	663	489										
Débit d'air à vitesse minimale de ventilation	m³/h	49	35	118	84	180	124	247	138	262	167										
Pression statique maximale	Pa	10				13				10				13				10			
<b>DONNÉES ÉLECTRIQUES</b>																					
Alimentation Electrique	V-ph/Hz	320/150																			
Consommation électrique maximale	W	11				19				20				29				33			
Tension d'entrée maximale	A	0.11				0.16				0.18				0.26				0.28			
Consommation électrique à la vitesse minimale	W	5	3	4	6	4	5	4	5	4	5										
<b>NIVEAUX SONORES</b>																					
Puissance sonore à la vitesse maximale	dB (A)	51				53				54				55				57			
Pression sonore à la vitesse maximale	dB (A)	41	39	42	40	44	41	46	42	47	43										
Pression sonore à la vitesse moyenne	dB (A)	33				34				33				34				35			
Pression sonore à la vitesse minimale	dB (A)	24				25				26				25				26			

(1) Température de l'eau 7/12 °C, température de l'air ambiant 27 °C b.s. et 19 °C b.u. (selon EN 1397)

(2) Température eau batterie 45/40 °C, température air ambiant 20 °C b.s. et 15 °C b.u. (selon EN 1397)

(3) Débit d'air mesuré avec des filtres propres

(4) Pression acoustique mesurée à une distance de 1 mètre selon ISO7779

\* Données valables pour les gammes RS et RSI uniquement

Pour 2 tubes	Unité	200				400				600				800				1000			
		SL RS	SLI RSI	SLS SLSI	SLS SLSI	SL RS	SLI RSI	SLS SLSI	SLS SLSI	SL RS	SLI RSI	SLS SLSI	SLS SLSI	SL RS	SLI RSI	SLS SLSI	SLS SLSI	SL RS	SLI RSI	SLS SLSI	SLS SLSI
Largeur	mm	735	525	735	525	935	725	935	725	1135	925	1135	925	1335	1125	1335	1125	1535	1325	1535	1325
Hauteur sans pieds	mm	579	576	379	376	579	576	379	376	579	576	379	376	579	576	379	376	579	576	379	376
Profondeur	mm	129	126	129	126	129	126	129	126	129	126	129	126	129	126	129	126	129	126	129	126
Poids	kg	17	9	12	7	20	12	14	8	23	15	16	9	26	18	19	10	29	21	23	12

# ÉQUIPEMENTS DE CHAUFFERIE

## SOMMAIRE

RÉGULATIONS CHAUFFAGES	100-101
SERVO-MOTEURS AVC05	100
RÉGULATIONS AVEC SERVO-MOTEUR INTÉGRÉ AHD20	100
THERMOSTATS RCD-20 POUR RÉGULATION	100
THERMOSTATS DIGITAL HEBDOMADAIRE	100
DÉTERMINER LE MODÈLE DE VOTRE RÉSISTANCE ELECTRIQUE	102-103
RÉSISTANCES ÉLECTRIQUES 1"1/2 ET 2" 1/2	104
ÉLÉMENTS DE MESURE	104
CONDUITS VENTOUSES COAXIALES	105
AGRAFES PLANCHER CHAUFFANT	106
VANNES À FILTRE FEMELLE	106
POTENCES ÉQUIPÉES	106
POTS À BOUE - SÉPARATEUR D'AIR	107
MITIGEURS THERMOSTATIQUES	108-109
SOUPAPES SANITAIRES	110
VASES D'EXPANSION À VESSIE CHAUFFAGE - SANITAIRE - SOLAIRE - SUPPORT MURAL	110-111

# ÉQUIPEMENTS DE CHAUFFERIE



Régulation  
WDC10B



Régulation  
WDC20



Servo-moteur  
AVC05



Régulation AHD20 avec  
servo-moteur  
intégré



Thermostat RCD-20  
pour  
régulation AHD20



Résistances  
électriques



Agrafes  
plancher chauffant



Potence  
équipée



Pots à boue  
avec aimant



Séparateurs d'air  
à bride



Mitigeurs  
thermostatiques



Vases à vessie  
chauffage



Vases à vessie  
sanitaire



Vases à vessie  
solaire

# RÉGULATION

## SERVO-MOTEUR AVC05

### Description

- Servo-moteur pour vanne mélangeuse à 3 points
- Bidirectionnel
- Réversible avec régulation sur 90°C, 230V, 2 min
- Couple de rotation 5 Nm, IP 42



## RÉGULATION AVEC SERVO-MOTEUR INTÉGRÉ AHD20

### Description

- Régulation climatique moderne à "écran tactile" incorporant un servo-moteur 3 points, spécialement conçue pour les modules hydrauliques STG et ses vannes mélangeuses
- Elle est équipée d'une sonde extérieure et d'une sonde de départ (sondes PT1000) et permet, après sélection de la courbe climatique désirée, une régulation exacte du circuit mélangé, avec optimisation de la consommation énergétique
- Réversible
- Programmation hebdomadaire



## THERMOSTAT RCD - 20

### Description

- Le RCD -20 dispose de capteurs d'humidité, de rétroéclairage, de pression et de qualité de l'air
- Gestion compatible chaud/froid avec la régulation AHD20
- Affichage éclairé



## THERMOSTAT DIGITAL HEBDOMADAIRE

### Description

- Le thermostat digital hebdomadaire permet le contrôle automatique de la température suivant un programme hebdomadaire
- Il peut être utilisé pour contrôler une chaudière, une pompe, une vanne de mélange ou une vanne de zone
- Son large écran à cristaux liquides ainsi que ses boutons rendent très simples son installation et son utilisation



Désignation	Référence
Servo-Moteur AVC05 pour vanne de mélange 3 points, IP42 (commandé par régulation séparée), 120 s, 230 V	140 120
Régulation (en fonction de la t° ext.) AHD20 avec servo-moteur intégré	140 152
Commande à distance filaire RCD-20 pour contrôle d'une régulation AHD20	140 153
Thermostat digital hebdomadaire ST1 : sur commande	140 003
Thermostat digital hebdomadaire radio OPENTHERM ST2-RF	140 134

# ÉQUIPEMENTS DE CHAUFFERIE

## RÉGULATION

### RÉGULATION DE CHAUFFAGE EN FONCTION DE LA TEMPÉRATURE EXTÉRIURE

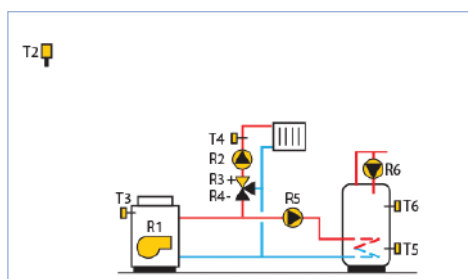

- 1 circuit mélangé
- 1 circuit ECS

ou

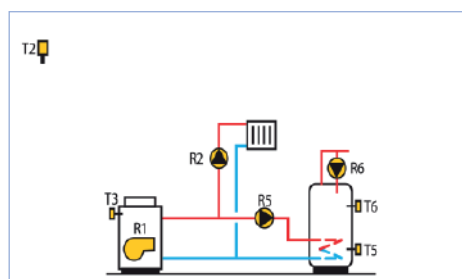

- 1 circuit direct
- 1 circuit ECS

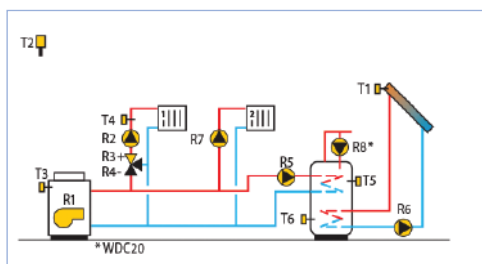

- 1 circuit direct
  - 1 circuit avec vanne de mélange
  - 1 circuit ECS
- (sondes comprises)

ou

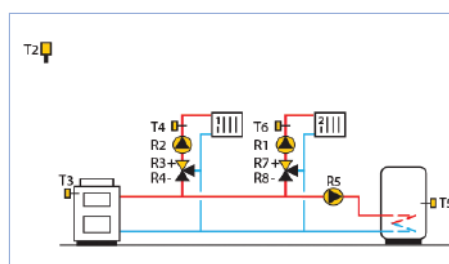

- 2 circuits avec vanne de mélange
  - 1 circuit ECS
- (sondes comprises)

Désignation	Référence
Régulation WDC10B livrée avec sondes (voir tableau ci-dessous)	140 110
Régulation WDC20 livrée avec sondes (voir tableau ci-dessous)	140 111
Sonde à immersion TF	140 116
Sonde à applique VF	140 117
Sonde de température extérieure AF	140 118

Modèle	Sonde immersion (TF)	Sonde appliquée (VF)	Sonde extérieure (AF)
WDC10B	2	1	1
WDC20	4	1	1

Modèle	Nb entrée Sonde PT 1000	Nb contact 230 V	Contact 0...10V	Compatible thermostat RCD20	Circuit mélangé	Circuit direct	Circuit ECS
WDC10B	7	6	2	oui	1	1	1
WDC20	7	7	2	oui	1 ou 2	1 ou 2	1

# ACCESSOIRES POUR BALLONS

## RÉSISTANCES ÉLECTRIQUES A VISSER DE 2 A 24 KW - 1" 1/2 ET 2" 1/2

### DÉTERMINER LE MODÈLE DE VOTRE RÉSISTANCE ÉLECTRIQUE

#### GAMME TERTIAIRE

GAMME TERTIAIRE - STG - STG1S - STG1S PAC - STG1S TB			
Sélection Thermoplongeurs / Temps de chauffe / (ΔT 50°C)			
Modèles	Raccordement - 2"1/2		
	9 kW (215 210)	15 kW (215 215)	24 kW (215 224)
500*	3,7 h		
750	5,4 h	3,3 h	
1000	6,4 h	3,8 h	
1500		6,4 h	
2000		7,5 h	
2500			6,2 h
3000			7,2 h

\* Pour les modèles 500 litres, il est possible de mettre un adaptateur 2"1/2 > 1" 1/2 (non fourni par STG) afin de mettre des résistances moins puissantes - Voir modèles proposées page 112

Les résistances sont implantées en partie de basse du ballon, sur le piquage de la bride prévu à cet effet, pour augmenter le volume de chauffe

#### GAMME STANDARD

GAMME STANDARD - STA					
Sélection Thermoplongeurs / Temps de chauffe / (ΔT 50°C)					
Modèles	Raccordement - 1"1/2				
	2 kW (217 202)	3 kW (217 203)	4,5 kW (217 204)	6 kW (217 206)	9 kW (217 209)
200	6,4 h	4,3 h	2,8 h		
300		6,4 h	4,3 h		
500			7,1 h	5,3 h	
800					5,7 h
1000					7,1 h



# ÉQUIPEMENTS DE CHAUFFERIE

## ACCESSOIRES POUR BALLONS

### RÉSISTANCES ÉLECTRIQUES A VISSER DE 2 A 24 KW - 1" 1/2 ET 2" 1/2

#### DÉTERMINER LE MODÈLE DE VOTRE RÉSISTANCE ÉLECTRIQUE

GAMME STANDARD - STA1S					
Sélection Thermoplongeurs / Temps de chauffe / ( $\Delta T$ 50°C)					
Modèles	Raccordement - 1"1/2				
	2 kW (217 202)	3 kW (217 203)	4,5 kW (217 204)	6 kW (217 206)	9 kW (217 209)
160	4,8 h	3,2 h			
200	6,4 h	4,3 h			
300		6,4 h			
500			7,1 h		
800				8,5 h	5,7 h
1000					7,1 h

GAMME STANDARD - STA1S PAC / 2S / 2S PAC					
Sélection Thermoplongeurs / Temps de chauffe / ( $\Delta T$ 50°C)					
Modèles	Raccordement - 1"1/2				
	2 kW (217 202)	3 kW (217 203)	4,5 kW (217 204)	6 kW (217 206)	9 kW (217 209)
200	6,4 h	4,3 h			
300		6,4 h			
400			5,7 h	4,3 h	
500			7,1 h	5,3 h	
800					5,7 h
1000					7,1 h

Les résistances sont implantées en partie de basse du ballon, sur le piquage de la bride prévu à cet effet, pour augmenter le volume de chauffe.

# ACCESSOIRES POUR BALLONS

## RÉSISTANCES ÉLECTRIQUES A VISSER DE 2 A 24 KW - 1" 1/2 ET 2" 1/2

### Description

- Pour Chauffage et Eau Chaude Sanitaire
- Thermostat de réglage, thermostat de sécurité à réarmement manuel
- Résistance en INCOLOY 825
- \* Les résistances 2000, 3000 et 4500 W sont livrés avec les accessoires pour le passage en monophasé



Désignation	Charge maxi	Longueur de plongeur	Référence
<b>1" 1/2 - Triphasé* 400 V - Réglage 30 - 75°C - Sécurité 98°C</b>			
Résistance électrique avec thermostat déporté Triphasé 2000 W	8.5 W/cm <sup>2</sup>	320 mm	217 202
Résistance électrique avec thermostat déporté Triphasé 3000 W	10.5 W/cm <sup>2</sup>	350 mm	217 203
Résistance électrique avec thermostat déporté Triphasé 4500 W	9.0 W/cm <sup>2</sup>	480 mm	217 204
<b>1" 1/2 - Triphasé 400 V - Réglage 30 - 75°C - Sécurité 98°C</b>			
Résistance électrique avec thermostat déporté Triphasé 6000 W	10.5 W/cm <sup>2</sup>	530 mm	217 206
Résistance électrique avec thermostat déporté Triphasé 9000 W	9.7 W/cm <sup>2</sup>	750 mm	217 209

Désignation	Charge maxi	Longueur de plongeur	Référence
<b>2" 1/2 - Triphasé 400 V - Réglage 30 - 90°C - Sécurité 104°C*</b>			
Résistance électrique Triphasé 9000 W	10.4 W/cm <sup>2</sup>	550 mm	215 210
Résistance électrique Triphasé 15000 W	11 W/cm <sup>2</sup>	750 mm	215 215
Résistance électrique Triphasé 24000 W	10.5 W/cm <sup>2</sup>	1150 mm	215 224

## ÉLÉMENTS DE MESURE

Désignation	Référence
Thermomètre + doigt de gant 100 mm	206 201
Doigt de gant pour sonde 1/2" 60 mm	206 060
Doigt de gant pour sonde 1/2" 100 mm	206 100
Doigt de gant pour sonde 1/2" 150 mm	206 150
Doigt de gant pour sonde 1/2" 200 mm	206 200
Doigt de gant pour sonde 1/2" 300 mm	206 300



# ÉQUIPEMENTS DE CHAUFFERIE

## ACCESSOIRES POUR PRODUCTEURS ECS & CHAUDIÈRES GAZ

### Conduits ventouses coaxiales

Ventouses coaxiales Ø 60/100 mm	Référence
<b>Aguadens 16 / 22</b>	
Adaptateur coaxial ventouse droit Ø 60/100 PP	500 704
Adaptateur coaxial ventouse coudé Ø 60/100 PP	500 737
Rallonge Ø 60/100 long 500 mm	500 725
Rallonge Ø 60/100 long 1000 mm	500 706
Coude MF 45° Ø 60/100 (1 pièce)	500 707
Coude MF 87° Ø 60/100	500 708
Terminal horizontal Ø 60/100 long 800 mm	500 709
Terminal vertical noir Ø 60/100	500 710
Collier de fixation Ø 100-131	500 239
Ventouses coaxiales Ø 80/125 mm	Référence
<b>Aguadens 37</b>	
Adaptateur coaxial ventouse droit Ø 80/125 PP (pour modèle mural)	500 711
Rallonge Ø 80/125 long 500 mm	500 727
Rallonge Ø 80/125 long 1000 mm	500 712
Coude MF 45° Ø 80/125 (1 pièce)	500 713
Coude MF 87° Ø 80/125	500 714
Terminal horizontal Ø 80/125 long 800 mm	500 715
Terminal vertical noir Ø 80/125	500 716
Collier de fixation Ø 100-131	500 239

Solins pour ventouse coaxiale Ø 60 à 125 mm	Référence
<b>Aguadens 16 / 22 / 37</b>	
Solin ocre pente 5° à 25° Ø 60 à 125	500 242
Solin ocre pente 25° à 45° Ø 60 à 125	500 243
Solin ocre pente 35° à 55° Ø 60 à 125	500 244
Solin noir pente 5° à 25° Ø 60 à 125	500 245
Solin noir pente 25° à 45° Ø 60 à 125	500 246
Solin noir pente 35° à 55° Ø 60 à 125	500 247
Solin alu toit plat H 250 mm Ø 60 à 125	500 248



solins



solins

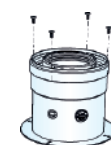

Adaptateur droit



Adaptateur coudé



Terminal horizontal Ø 60/100



Coude 45°



Coude 87°



Terminal vertical Ø 80/125



Terminal horizontal Ø 80/125



Rallonge



Collier

## ACCESSOIRES

### AGRAFES PLANCHER CHAUFFANT

Désignation	Référence
Agrafes 41 mm - Boîte de 300	340 010
Agrafes 60 mm - Boîte de 300	340 040
Agrafeuse	340 990



Agrafes



Agrafeuse

### VANNES A FILTRE FEMELLE

Désignation	Référence
Vanne à filtre femelle 1"	159 225
Vanne à filtre femelle 1" 1/4	159 232



### POTENCES ÉQUIPÉES

Désignation	Référence
Potence	140 001



# ÉQUIPEMENTS DE CHAUFFERIE

## POTS A BOUE AVEC AIMANT

### Description

- La meilleure solution pour évacuer les boues dans un circuit de chauffage ou de réfrigération
- Le débit reste libre
- Pas d'engorgement
- L'aimant permet de capturer les particules magnétiques de l'installation en améliorant l'efficacité du pot à boue
- Réduction drastique de la corrosion
- Température maximum d'utilisation 110°C

Désignation	Diamètre	Référence
Pot à boue magnétique 3/4" F	3/4 "	148 034
Pot à boue magnétique 1" F	1"	148 100
Pot à boue magnétique 1"1/4 F	1"1/4	148 114
Pot à boue magnétique 1"1/2 F	1"1/2	148 112
Pot à boue magnétique 2" F	2"	148 200
Pot à boue à brides	DN50	148 350
Pot à boue à brides	DN65	148 365
Pot à boue à brides	DN80	148 380
Pot à boue à brides	DN100	148 400
Pot à boue à brides	DN125	148 425
Pot à boue à brides	DN150	148 450



Pot à boue magnétique



Pot à boue à brides

## SÉPARATEURS D'AIR

### Description

- Idéal et fortement recommandé pour toutes les installations de chauffage central
- Le séparateur assure l'extraction de l'oxygène dans l'installation permettant de réduire voire supprimer tout risque de corrosion à plus ou moins long terme
- Température maximum d'utilisation 110°C

Désignation	Diamètre	Référence
Séparateur d'air	1/2"	148 212
Séparateur d'air	3/4 "	148 234
Séparateur d'air	1"	148 201
Séparateur d'air	1"1/4	148 214
Séparateur d'air	1"1/2	148 222
Séparateur d'air	2"	148 202
Séparateur d'air à brides	DN50	148 550
Séparateur d'air à brides	DN65	148 565
Séparateur d'air à brides	DN80	148 580
Séparateur d'air à brides	DN100	148 600
Séparateur d'air à brides	DN125	148 625
Séparateur d'air à brides	DN150	148 650

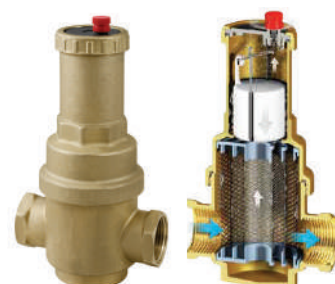

Séparateur d'air



Séparateur d'air à brides

# ACCESSOIRES CHAUFFAGE

## MITIGEURS THERMOSTATIQUES SANS BOUCLAGE EAU CHAUDE SANITAIRE Ø 1/2" À 2"

### Description

- Mitigeur thermostatique pour Eau Chaude Sanitaire sans bouclage
- Plage de réglage 20 à 65°C
- Température maximum d'utilisation 85°C
- Pression maximum 10 bar
- Réglage d'usine 45°C

Désignation	Référence
<b>Mitigeurs thermostatiques sans bouclage</b>	
Mitigeur thermostatique MT 15 - 1/2"	011 151
Mitigeur thermostatique MT 20 - 3/4"	011 152
Mitigeur thermostatique MT 25 - 1"	011 153
Mitigeur thermostatique MT 32 - 1"1/4	011 154
Mitigeur thermostatique MT 40 - 1"1/2	011 155
Mitigeur thermostatique MT 50 - 2"	011 156

DN	a (mm)	b (mm)	Diamètre
15	98	98	1/2"
20	98	98	3/4"
25	123	118	1"
32	123	118	1"1/4
40	182	138	1"1/2
50	182	138	2"

Pression	Débit L/min ΔT 50°C					
	Ø					
Bar	1/2"	3/4"	1"	1"1/4	1"1/2	2"
1	19,6	30,1	37,1	57,4	108,5	148,4
2	28,0	44,1	52,5	82,6	157,5	210,0
3	35,0	53,2	64,4	101,5	189,0	259,0
4	40,6	63,0	75,6	116,9	224,0	301,0

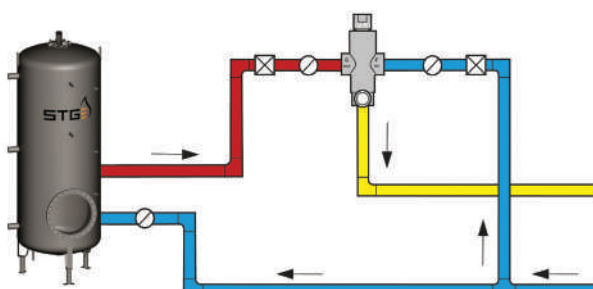
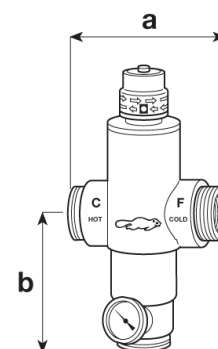

# ÉQUIPEMENTS DE CHAUFFERIE

## ACCESSOIRES CHAUFFAGE

### MITIGEURS THERMOSTATIQUES AVEC BOUCLAGE EAU CHAUDE SANITAIRE Ø 1/2" À 2"

#### Description

- Mitigeur thermostatique pour Eau Chaude Sanitaire avec bouclage
- Plage de réglage 20 à 65°C
- Température maximum d'utilisation 85°C
- Pression maximum 10 bar
- Réglage d'usine 45°C

Désignation	Référence
<b>Mitigeurs thermostatiques avec bouclage</b>	
Mitigeur thermostatique avec bouclage ECS MTB 15 - 1/2"	011 160
Mitigeur thermostatique avec bouclage ECS MTB 20 - 3/4"	011 161
Mitigeur thermostatique avec bouclage ECS MTB 25 - 1"	011 162
Mitigeur thermostatique avec bouclage ECS MTB 32 - 1"1/4	011 163
Mitigeur thermostatique avec bouclage ECS MTB 40 - 1"1/2	011 164
Mitigeur thermostatique avec bouclage ECS MTB 50 - 2"	011 165

DN	a (mm)	b (mm)	c (mm)	d (mm)	Diamètre	Diamètre recirculation
15	92,5	65	14	100	1/2"	1/2"
20	95	65	14	100	3/4"	1/2"
25	132,5	78	32	112	1"	3/4"
32	135	78	32	112	1"1/4	3/4"
40	183	84	53	126	1"1/2	3/4"
50	195	84	53	126	2"	3/4"

Réglage de la température de départ ECS

Vanne avec clapet anti-retour et  
filtre en acier inoxydable

Réglage de la température  
de bouclage

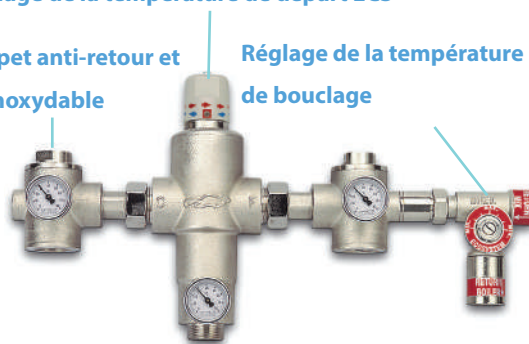

Mitigeur thermostatique  
avec bouclage

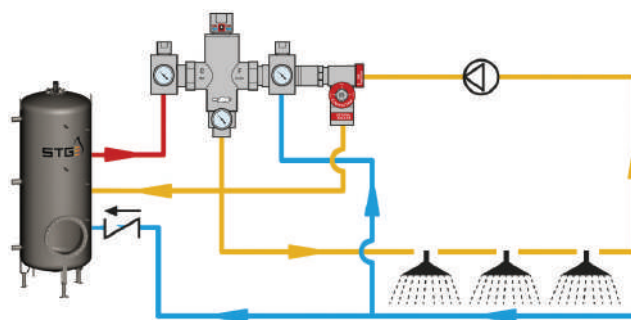
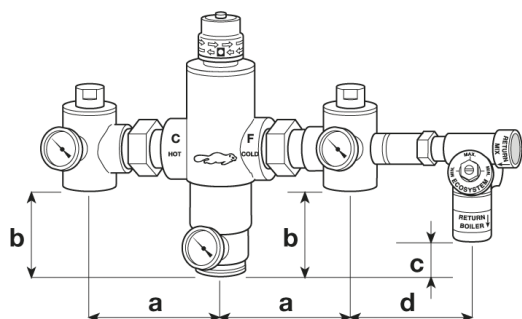

# ACCESSOIRES CHAUFFAGE

## SOUPAPES DE SÉCURITÉ SANITAIRE

### Description

- Corps laiton
- Membrane EPDM
- Température maximum de fonctionnement 100°C
- Normalisation 97/23/CE : CE 1115



Désignation	Référence
Soupape 7 bar 1/2"	144 107
Soupape 7 bar 3/4"	144 101
Soupape 7 bar 1"	144 109

Diamètre	Volume max du ballon	Puissance max
1/2"	200 L	80 kW
3/4"	1000 L	180 kW
1"	5000 L	280 kW

## VASES A VESSIE

### Description

- Certification ACS (modèle sanitaire)
- Structure en acier
- Double vernissage avec des poudres époxy et polyuréthane acrylic
- Limitation des pertes de chaleur
- Pas de contact entre l'eau et l'acier du vase
- Longue durée de vie
- Vessie interchangeable en EPDM

## VASES D'EXPANSION CHAUFFAGE A VESSIE INTERCHANGEABLE

Désignation	Capacité	Pression de service	Pré-charge	Raccord hydraulique	Référence
<b>Vases muraux</b>					
Vase mural	8 L	10 bar	2 bar	3/4 "	015 008
Vase mural	12 L	10 bar	2 bar	3/4 "	015 012
Vase mural	18 L	10 bar	2 bar	3/4 "	015 019
Vase mural	24 L	10 bar	2 bar	3/4 "	015 024
Vase mural	35 L	10 bar	2 bar	3/4 "	015 036
<b>Vases sur pied</b>					
Vase sur pied	50 L	10 bar	2 bar	1"	015 050
Vase sur pied	80 L	10 bar	2 bar	1"	015 080
Vase sur pied	100 L	10 bar	4 bar	1"	015 100
Vase sur pied	150 L	10 bar	4 bar	1"	015 150
Vase sur pied	200 L	10 bar	4 bar	1"	015 200
Vase sur pied	300 L	10 bar	4 bar	1 1/4"	015 300
Vase sur pied	500 L	10 bar	4 bar	1 1/4"	015 500





# ÉQUIPEMENTS DE CHAUFFERIE

## ACCESSOIRES CHAUFFAGE

### VASES D'EXPANSION SANITAIRE A VESSIE INTERCHANGEABLE

Désignation	Capacité	Pression de service	Pré-charge	Raccord hydraulique	Référence
<b>Vases muraux</b>					
Vase mural	5 L	10 bar	2 bar	3/4 "	016 005
Vase mural	8 L	10 bar	2 bar	3/4 "	016 008
Vase mural	12 L	10 bar	2 bar	3/4 "	016 012
Vase mural	18 L	10 bar	2 bar	3/4 "	016 019
Vase mural	24 L	10 bar	2 bar	3/4 "	016 024
Vase mural	35 L	10 bar	2 bar	3/4 "	016 036
<b>Vases sur pied</b>					
Vase sur pied	50 L	10 bar	2 bar	1 "	016 050
Vase sur pied	80 L	10 bar	2 bar	1 "	016 080
Vase sur pied	100 L	10 bar	4 bar	1 "	016 100
Vase sur pied	150 L	10 bar	4 bar	1 "	016 150
Vase sur pied	200 L	10 bar	4 bar	1 "	016 200
Vase sur pied	300 L	10 bar	4 bar	1" 1/4	016 300



### VASES D'EXPANSION SOLAIRE A VESSIE INTERCHANGEABLE

Désignation	Capacité	Pression de service	Pré-charge	Raccord hydraulique	Désignation
<b>Vases muraux</b>					
Vase mural	18L	10 bar	2 bar	3/4 "	017 019
Vase mural	24 L	10 bar	2 bar	3/4 "	017 024
Vase sur pied	35 L	10 bar	2 bar	3/4 "	017 036
<b>Vases sur pied</b>					
Vase sur pied	50 L	10 bar	2 bar	1 "	017 050
Vase sur pied	80 L	10 bar	2 bar	1 "	017 080
Vase sur pied	100 L	10 bar	4 bar	1 "	017 100
Vase sur pied	150 L	10 bar	4 bar	1 "	017 150
Vase sur pied	200 L	10 bar	4 bar	1 "	017 200



### SUPPORT MURAL POUR VASE

Désignation	Désignation
Support mural pour vase d'expansion	140 002

## ECS THERMODYNAMIQUE, ECS GAZ CONDENSATION,...

Référence revendeur : .....

Référence client ou installateur : .....

Référence dossier : .....

Type d'énergie (G20, G31, Electrique, Fioul) : .....

Remarques ou contraintes : .....

### RENSEIGNEMENT SUR L'INSTALLATION

- Production d'eau chaude sanitaire uniquement (Producteur ECS)
- Production d'eau chaude sanitaire uniquement (Ballon Préparateur ECS)
- Production d'eau chaude sanitaire + Chauffage    Puissance chauffage : ..... kW

### RENSEIGNEMENTS RELATIFS AUX IMMEUBLES

- Montagne
- Ville
- Plage
- Locations vacances

Type de logements	Nombre
T1	
T2	
T3	
T4	
T5	

### RENSEIGNEMENTS RELATIFS AUX HÔTELS

Catégorie ou Nb. d'étoiles : .....

- Montagne
- Ville
- Plage
- Hôtel d'affaires

Nb. de chambres avec douche	
Nb. de chambres avec baignoire	
Nb. de personne / chambre	

### RENSEIGNEMENTS RELATIFS AUX RESTAURANTS

Catégorie ou Nb. d'étoiles : .....

Type de service :

- Self-service
- Normal
- Luxe
- Restauration rapide

Nb. de clients par service	
Nb. de plonge	
Nb. de lave-vaisselle (alimentation ECS 60°C)	

Quantité d'eau chaude par Couvert : ..... à 60 °C

## ECS THERMODYNAMIQUE, ECS GAZ CONDENSATION,...

### RENSEIGNEMENTS RELATIFS AUX CAMPING

Catégorie ou Nb. d'étoiles :

Douches temporisées

Nb. de douche	
Nb. de lavabos	
Nb. d'emplacements	
Nb. de personnes	
Nb. de personnes / heure de pointe	
Nb. de personnes / jour	

### RENSEIGNEMENTS RELATIFS AUX MAISONS DE RETRAITE ET HÔPITAUX

Douches temporisées

Nb. de personnes AUTONOMES	
Nb. de personnes NON AUTONOMES	
Nb. de douches	
Nb. d'aides-soignants	
Nb. de postes spécialisés	
Débit de puisage : Durée de l'utilisation :	
Nb. de personnes / heure de pointe	

### RENSEIGNEMENTS RELATIFS AUX CENTRES SPORTIFS

Type de centre sportif :

Terrain football/Rugby      Nb. de terrains : .....

Piscine

Terrain de tennis

Gymnase

Douches temporisées

Nb. de douche	
Nb. de sportifs	
Nb. de sportifs / heure de pointe	
Nb. de sportifs / jour	

### RENSEIGNEMENTS RELATIFS AUX CENTRES SPORTIFS

Température de l'eau de service	°C
Quantité d'eau chaude requise par l'application	litres
Débit du point de puisage	l/min
Durée du puisage	min
Temps d'arrêt entre 2 applications	min
Nb. d'applications	

STG - Groupe DIFFUSALP

14, rue du Mollaret-38070 SAINT QUENTIN FALLAVIER

04 37 46 40 90- 04 37 46 40 92 mail : contact@stgfrance.com

STG FRANCE - Groupe Diffusalp - Tarif applicable au 1 avril 2024. Prix public H1 € indicatif, susceptible de changement sans délai

Photos non contractuelles

## 1. Généralités

- 1.1. La passation d'une commande implique l'acceptation sans réserve des présentes conditions générales de vente. Toute dérogation à ces conditions devra faire l'objet d'un accord écrit de notre part. Aucune autre condition d'achat ne peut nous être opposée.
- 1.2. Les prix, spécifications, dimensions et renseignements divers portés sur les tarifs, catalogues et notices, sont reprises des données communiquées par les fabricants et ne sont qu'indicatifs et sans engagements.
- 1.3. Si par erreur, les prix mentionnés dans notre confirmation de commande et/ ou notre facture devaient être erronés, nous nous réservons le droit de procéder aux rectifications.

## 2. Livraisons

- 2.1. Le transfert des risques : les marchandises voyagent aux risques et périls de l'acheteur sauf convention contraire, le transfert des risques a lieu dès le chargement dans nos locaux sur le mode de transport choisi pour le compte de l'acheteur ou dès la mise à disposition des marchandises à l'acheteur.
- 2.2. Toute réclamation pour livraisons non conforme ou incomplète par rapport à notre bordereau de livraison doit nous être signalée au maximum sous 72 heures. Passé ce délai, plus aucune réclamation ne sera prise en compte.
- 2.3. Aucun retour de matériel ne sera accepté sans notre accord préalable écrit et passé un délai de 7 jours ouvrés. En cas d'acceptation, il devra nous être envoyé sous emballage d'origine, les frais de retour étant à la charge du client. L'avoir sera établi qu'après réception et vérification par nos soins de la conformité du matériel. L'avoir sera minoré :
  - 1) du montant des frais de transport occasionnés par la livraison initiale du matériel repris et
  - 2) d'un montant forfaitaire pour frais de traitement de 15 % avec un montant minimum de 150€ sur le matériel. En cas d'erreur de livraison imputable à notre société, aucune minoration ne sera appliquée et les frais de retour seront à la charge de notre société.

## 3. Prix

- 3.1. Nos prix sont établis hors taxes pour les matériels au départ de notre siège social. Toute livraison est facturée au prix en vigueur le jour de l'expédition.
- 3.2. Les prix, spécifications et renseignements portés sur les catalogues, prospectus et tarifs généraux, sont modifiables sans avis préalable et n'engagent pas notre société. Les descriptifs quantitatifs ne sont pas contractuels. Les prix ne sont donnés qu'à titre indicatif sous toute réserve de hausse et de changement de la parité monétaire. Seuls seront valables les prix qui auront cours le jour de la commande.

## 4. Clause de réserve de propriété

Nous nous réservons la propriété des marchandises livrées jusqu'à leur paiement total. La remise de traite ou de tout titre créant une obligation de payer ne constitue pas un paiement au sens de cette disposition. L'acheteur est autorisé dans le cadre de l'exploitation normale de son commerce, à revendre les marchandises livrées. Mais il ne peut ni les donner en gage ni en transférer la propriété à titre de garantie. L'autorisation de revente est retirée automatiquement en cas de cessation de paiement de l'acheteur. L'application de la présente clause de réserve de propriété n'exonère pas l'acheteur de la charge des risques en cas de perte ou de destruction dès la livraison des marchandises. Il supportera également les frais relatifs à l'assurance.

## 5. Commande et délais

- 5.1. Toute commande de matériel fabriqué sur mesure, non stocké, commandé spécifiquement pour un client, ne pourra être annulée, retournée ou remboursée
- 5.2. Les délais de fabrication sont donnés à titre indicatif, sans garantie : aucune annulation de commande ou pénalités, dommage et intérêts ne pourront être engendrés par un retard de fabrication en raison d'un événement hors de contrôle direct, ou par un retard de livraison dû aux aléas de transport. Toute demande de report d'une date de livraison confirmée dans un accusé de réception de commande devra faire l'objet d'un accord préalable entre les parties.

## 6. Transports

- 6.1. Les frais de transports sont indiqués sur les factures en transport « standard » (camion Porteur 19 Tonnes pour la messagerie et Semi de 23 Tonnes pour l'affrètement) pour la France Continentale.
  - Le franco est atteint pour les professionnels à une valeur d'achat Net HT de 1000 € hors éco participation.
  - Pour les commandes d'un montant inférieur, un forfait de 55 € HT est appliqué ou 25 € HT pour les colis n'excédant pas 15 kg
  - Le hayon est une option facturée 35 € HT
  - Le montant d'une commande s'entend par adresse de livraison et par livraison
- 6.2. Nos livraisons standards s'entendent hors déchargement et uniquement pour des livraisons dans les points de ventes des grossistes accessibles par Porteur (19T) et Semi (23T) aux horaires habituels de 8h à 12h et de 14h à 17h30 du lundi au vendredi. Pour les grossistes non accessibles dans ces conditions, pour les livraisons directes, sur les chantiers, chez les installateurs ou chez les particuliers, se reporter au chapitre 6.3 : Livraisons spécifiques.
- 6.3. Nos livraisons spécifiques concernant les demandes de livraison sur chantier, chez un installateur, chez un particulier sont facturés en suppléments selon les barèmes suivants :
  - Livraison sur chantier, camion VL, chantier accès difficile :
  - Pour tous les matériels de la gamme et les ballons de capacités inférieures à 3000 L : facturation forfaitaire de 2% du montant Net de la commande livrée
  - Pour tous les matériels de la gamme et les ballons de capacités supérieures ou égales à 3000 L : facturation forfaitaire de 5% du montant Net de la commande livrée
  - ATTENTION, peuvent se rajouter à ces forfaits livraisons spécifiques, le cout des options suivantes :
  - Camion grue, frais de déchargement, horaires spécifiques, jours imposés, etc. ces options seront chiffrées à la demande
 Toute demande de livraison hors standard doit être indiquée sur les bons de commandes et tout éventuels changement ultérieur doit être signalé avec un minimum de 96h avant la date de départ.

# CONDITIONS GÉNÉRALES DE VENTE

Le cas échéant, des frais supplémentaires pourront être facturés par le transporteur et resteront à la charge du client. Il en sera de même, si les demandes du client sont respectées par DIFFUSALP et qu'un changement intervient après l'envoi du matériel qui générerait des frais additionnels.

6.4. Les litiges transports ne seront pris en compte que si les règles ci-dessous (conformes à l'article L133.3 du code du commerce) ont été respectées :

- Constat d'avarie en présence du transporteur et mention de ces constats sur le bordereau de livraison
- Confirmation au transporteur par lettre recommandée avec accusé de réception dans les 72 heures
- La confirmation « sous réserve de déballage » n'a aucune valeur juridique pour le transporteur qui refuse la prise en charge de l'avarie
- Diffusalp ne pourra être tenu pour responsable des litiges survenant ultérieurement à la livraison.

Dans le cadre des transports, si le client accepte le produit même avec réserve, il est responsable des dégâts ultérieurs.

Si le matériel ou son emballage arrive endommagé, il est recommandé de refuser le ou les colis concernés. Prendre des photos du matériel avant le déchargement est fortement conseillé pour s'assurer du bon suivi et d'une issue favorable du litige avec le transporteur.

6.5. Dans les cas où les marchandises ne peuvent être réceptionnées dans les délais et conditions prévus, Diffusalp se réserve la possibilité de refacturer les frais de relivraison et/ou de stockage/magasinage que le transporteur ou le logisticien facturera.

## 7. Conditions de Règlement

7.1. Les conditions de paiement sont indiquées sur les factures et sont modifiables selon la LME en vigueur le jour de la facturation ou tout accord intervenu préalablement entre les parties.

7.2. Nos factures sont à payer par LCR Directe

7.3. En cas de paiement comptant ou anticipé par rapport à la date de règlement prévue sur la facture, un escompte de 0.3% sera accordé par mois d'anticipation.

7.4. Pour tous les paiements intervenant postérieurement à l'échéance, les factures seront majorées de plein droit :

- D'un intérêt de retard égal au taux de refinancement de la Banque Centrale Européenne (BCE) majoré de 10 points, calculé selon la formule suivante : (montant de la facture x taux applicable) x (nombre de jours de retards/365).
- De plus, selon les dispositions de l'article L.441-6 du code du commerce issu de la loi N°2012-387 du 22 mars 2012, tout retard de paiement donnera lieu, de plein droit, au paiement par le client, d'une indemnité forfaitaire pour frais de recouvrement d'un minimum de 15% du montant de la facture et, dans tous les cas, d'un montant minimum de 40 €.

## 8. Garanties

8.1. La durée de garantie est celle accordée par les fabricants

8.2. La durée de garantie des pièces par genre de matériels :

- 1 an : pour les pièces de rechanges hors pièces d'usure. Les pièces d'usures (thermocouple, électrode, joints, fusible, anode, ...) n'entrent pas dans le cadre de la garantie
- 2 ans : tous les produits, accessoires et pièces, sauf indications ci-dessus. L'indication des durées de garanties sont rappelées sur chacune des pages produits. Exemple, ballon tampon primaire, certaines pompes à chaleur piscine, ...
- 3 ans : tous les produits dont l'indication des durées de garanties sont rappelées s sur chacune des pages produits. Exemple, ballon eau chaude sanitaire avec revêtement intérieur en résine thermodurcissable, producteur eau chaude sanitaire gaz avec cuve émaillée intégrées, certaines pompes à chaleur piscine, ...
- 5 ans : tous les produits dont l'indication des durées de garanties sont rappelées s sur chacune des pages produits. Exemple, ballon eau chaude sanitaire avec revêtement intérieur émaillés, les corps de chaudières et de producteur ECS Inox Titane ou 100 % titane, ...
- 10 ans : la garantie de 5 ans peut être portée à 10 ans sur une partie de la gamme commercialisée par DIFFUSALP.

La liste des modèles pouvant bénéficier de cette extension de garantie, ainsi que les modalités, sont disponibles sur notre site [www.stgfrance.com](http://www.stgfrance.com) ou sur simple demande

8.3. La garantie est valable contre tout défaut de fabrications. La durée de garantie est fixée individuellement pour les différents genres de matériels. Il est précisé que notre responsabilité ne saurait être recherché au titre de l'installation et du service après ventes de nos appareils dont la charge incombe exclusivement à l'installateur ou la société de maintenance. Les visites que nous pourrions être conduits à effectuer à l'un de ces titres chez l'utilisateur ont un caractère essentiellement bénévole et ne peuvent en aucune façon nous engager.

8.4. Le point de départ de la garantie est le jour de la facturation du matériel par la société Diffusalp

8.5. La garantie ne s'applique pas aux remplacements ou aux réparations résultant de détérioration, accident, négligence, défaut de surveillance ou d'entretien, d'utilisation défectueuse ou de tentative de réparation par l'acheteur, d'installation ne respectant pas les « règles de l'art ».

8.6. La garantie est exclusivement limitée au remplacement des pièces reconnues par nous défectueuses, le client se chargeant de leur mise en place sans qu'aucune indemnité ou dommages-intérêts puissent être réclamés. Les frais de dépose, de port aller et retour sont exclus de la garantie

8.7. Toute demande d'échange d'un matériel sous présomption de garantie doit impérativement être accompagnée de la facture d'achat établie par DIFFUSALP.

8.8. Le matériel présumé défectueux doit obligatoirement être retourné au siège de Diffusalp et accompagné de la fiche de retour correctement renseignée et validée préalablement par Diffusalp. Le retour du matériel se fait à la charge de l'expéditeur et ce dans un délai maximum de 10 jours ouvrés suivant la date de départ du nouveau matériel.

8.9. La garantie est accordée à condition que les appareils que nous livrons soient installés par une entreprise spécialisée, selon le respect des règles de l'art et en respectant les notices d'installation et les normes en vigueur. Nos appareils devront, par la suite, être utilisés et entretenus conformément aux notices d'utilisation et réglementations applicables.

- 8.10. Nous nous engageons à réparer ou à échanger gratuitement, pendant toute la durée de la garantie, toute pièce dont on peut démontrer qu'un état antérieur au transfert de risque la rend inutilisable ou diminue grandement son utilité. Les pièces échangées devront nous être retournées à la charge de l'expéditeur.
- 8.11. Le remplacement du matériel demandé avant expertise se fait après réception d'une commande sous présomption de garantie, chiffrée, permettant la sortie du matériel et la facturation en cas de refus de garantie ou de non-retour du matériel présumé défectueux dans le délai imparti.
- 8.12. Le remplacement d'un matériel ou d'une pièce détachée après expertise n'a pas pour effet de prolonger la durée de garantie initiale.
- 8.13. Les défauts qui se produisent devront être communiqués immédiatement à notre service technique. Nous devons avoir la possibilité, dans un délai convenable, de nous rendre compte sur place du défaut relevé et de rechercher la cause des réclamations pendant le fonctionnement de l'installation. Si des défauts sont tels que continuer à faire fonctionner l'installation peut provoquer des dégâts, il faut mettre l'installation hors service ou modifier, dans les limites admissibles, son mode de fonctionnement pour empêcher les dégâts de s'accroître et/ou empêcher des dégâts consécutifs aux premiers de se produire.
- 8.14. Un délai convenable doit nous être accordé pour procéder aux modifications et aux livraisons d'échange. Si ce délai nous est refusé, nous sommes dégagés de toute responsabilité.
- 8.15. La garantie expire si l'on procède à des modifications ou à des travaux de réparations ou des modifications sur tout appareil livré par nous, en dehors des règles de l'art et sans notre accord préalable.
- 8.16. La "garantie constructeur" ne s'étend pas à la détérioration du matériel causée par :
- L'utilisation de nos appareils à des fins pour lesquelles ils n'ont pas été construits.
  - Le fonctionnement de nos appareils dans un environnement inadéquat.
  - Le manque d'entretien de nos appareils.
- 8.17. Pour tous les matériels équipés d'un brûleur gaz, la garantie expire si l'utilisateur ne peut justifier d'un carnet d'entretien annuel dès la première année de mise en service de l'appareil et ce conformément au décret N° 2009-649 du 9 juin 2009 complété par l'arrêté du 15 septembre 2009 relatif à l'entretien annuel obligatoire pour toutes les chaudières et autres générateurs alimentés par des combustibles gazeux, liquides ou solides dont la puissance nominale est supérieure ou égale à 4 kW et inférieure ou égale à 400kW
- 9. Préconisations**
- Les avis, conseils, indications techniques et propositions que nous pouvons être amenés à donner ou à faire, le sont à titre indicatifs et n'impliquent de notre part aucune garantie. Il ne nous appartient pas d'apprécier les cahiers de charges ou descriptifs fournis. Il appartient au client et installateur, homme de l'art, de vérifier l'adéquation entre le choix du matériel et les conditions réelles d'utilisation
- 10. Données Personnelles – Cookies**
- Le client est informé et accepte qu'en passant commande la société peut stocker, traiter et utiliser des données personnelles au sens de la loi Informatique et Libertés du 6 janvier 1978 modifiée par la loi du 7 octobre 2016, concernant le Client, aux fins de traitement de la commande.
  - Le client dispose, conformément aux réglementations nationales et européennes en vigueur, d'un droit d'accès, de rectification, d'effacement des données personnelles le concernant, d'un droit à la limitation du traitement, d'un droit d'opposition au traitement et du droit à la portabilité de ses données. Il peut exercer ses droits en contactant la société par e-mail à l'adresse : [contact@diffusalp.com](mailto:contact@diffusalp.com). Il dispose également du droit d'introduire une réclamation auprès d'une autorité de contrôle. Enfin, il a le droit de définir des directives relatives au sort de ses données à caractère personnel après sa mort
  - Les informations et données concernant le client sont traitées par la société et sont nécessaires à la gestion de la commande. Elles sont également conservées à des fins de sécurité afin de respecter les obligations légales et réglementaires incombant à la société. Elles pourront également être utilisées à des fins de prospection commerciale par voie électronique par la société.
  - La société s'engage à respecter les conditions de traitement et/ou la destination des données personnelles qui lui ont été communiquées par le client ou auxquelles elle aura accès dans le cadre de l'exécution du contrat. En particulier, la société s'engage à ne pas exploiter pour son propre compte, céder et/ou louer à des entreprises tierces les données personnelles collectées dans le cadre de l'exécution du contrat. Elles pourront néanmoins être transférées à des tiers pour les seuls besoins de l'exécution du contrat (ex : livraison)
- 11. Contestations**
- Tout litige, quelle qu'en soit sa nature, même en cas de recours en garantie ou de pluralité de défendeurs, sera de la seule compétence exclusive du tribunal de Commerce de Vienne.



**FICHE PRODUITS  
DISPONIBLE SUR**

**[WWW.STGFRANCE.COM](http://WWW.STGFRANCE.COM)**





**STG FRANCE**

Groupe DIFFUSALP  
14, rue du Mollaret  
38070 Saint Quentin Fallavier  
Tél : 04 37 46 40 90

---

[contact@stgfrance.com](mailto:contact@stgfrance.com)  
[www.stgfrance.com](http://www.stgfrance.com)

