

# BALLONS PRÉPARATEURS ECS POMPE A CHALEUR STG 1S PAC 500 à 1000 L

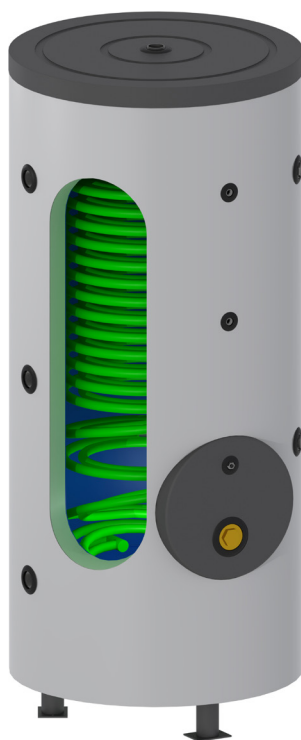

**STG 1S PAC**

**ÉMAILLÉ**

Sous réserve de modifications techniques et sans garantie ni responsabilité pour les éventuelles erreurs d'impression

V1-04\_2022

STG - GROUPE DIFFUSALP  
14, rue de Mollaret  
38070 SAINT QUENTIN FALLAVIER  
contact@diffusalp.com  
TEL - 04 37 46 40 90 FAX - 04 37 46 40 92

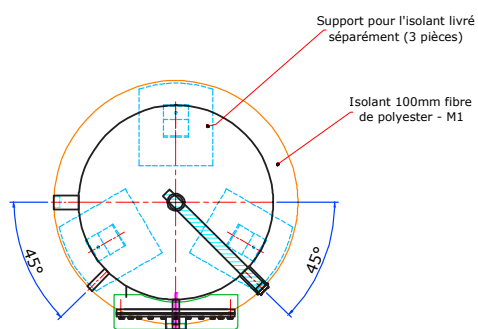
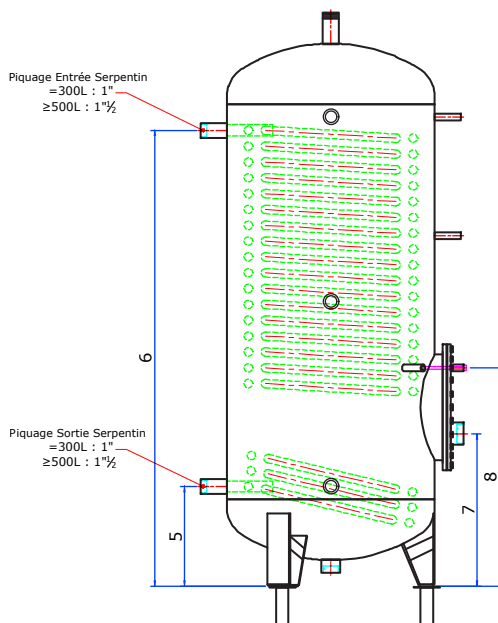
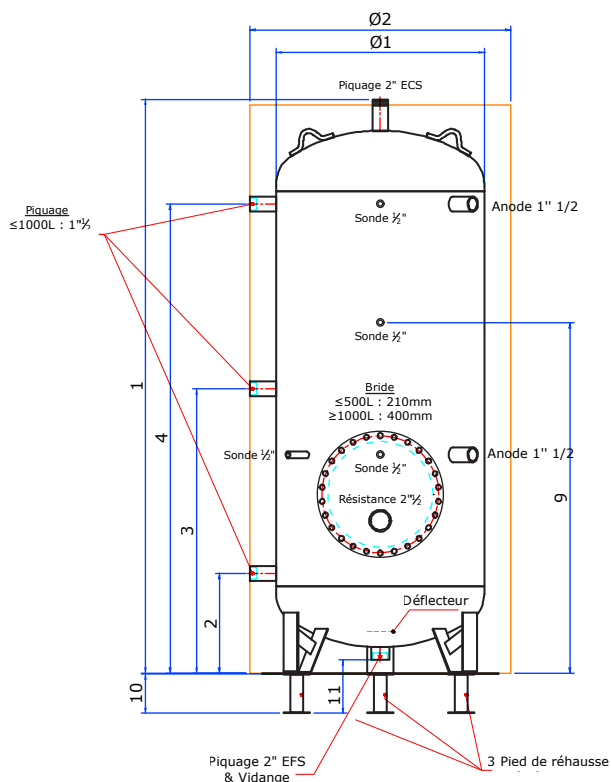

Litres	Dimensions (mm)												
	1	2	3	4	5	6	7	8	9	10	11	Ø1	Ø2
500	1898	347	939	1531	347	1482	557	707	1087	150	202	650	850
750	1925	378	953	1528	378	1478	578	828	1178	150	202	790	990
1000	2176	378	1078	1778	378	1728	577	827	1328	150	202	790	990

		STG 1S PAC 300	STG 1S PAC 500	STG 1S PAC 750	STG 1S PAC 1000
Départ ECS	ECS	2"M	2"M	2"M	2"M
Entré EFS	EFS	2"F	2"F	2"F	2"F
Départ source d'énergie	DSE	1"F	1"1/2F	1"1/2F	1"1/2F
Retour source d'énergie	RSE	1"F	1"1/2F	1"1/2F	1"1/2F
3 piquages latéraux	P1, P2, P3	1"1/2F	1"1/2F	1"1/2F	1"1/2F
3 piquages pour sonde	S1, S2, S3	1/2"	1/2"	1/2"	1/2"
Piquage résistance	R	2"1/2	2"1/2	2"1/2	2"1/2
Piquage sonde avec doigt de gant monté d'usine	SD	1/2"	1/2"	1/2"	1/2"
Anode	A	1"1/2	1"1/2	1"1/2	1"1/2
Bride d'inspection [mm]	B	210	210	400	400

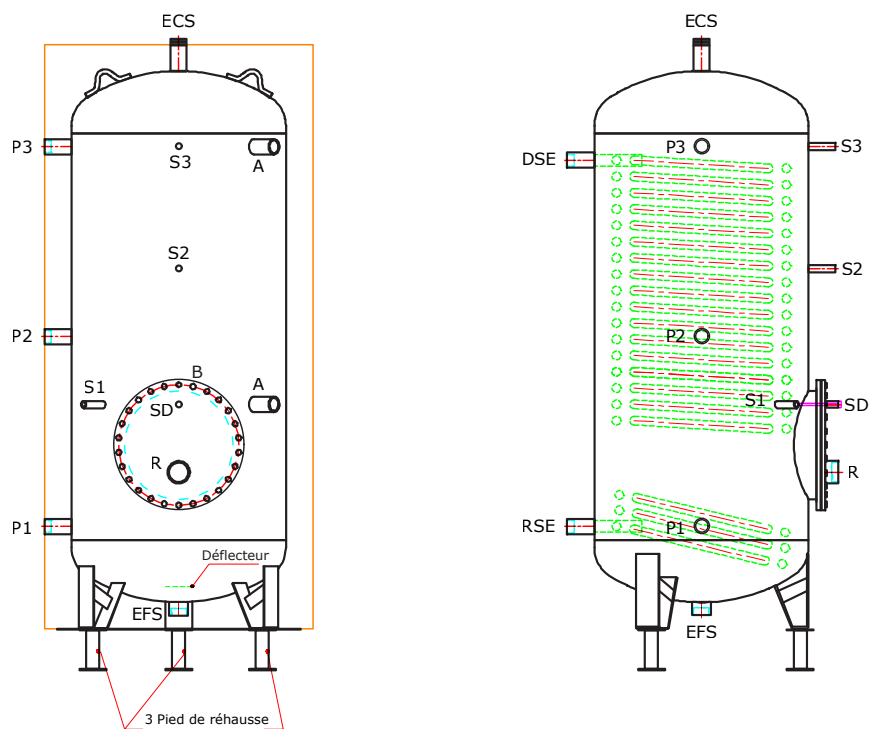

	Unité	STG 1S PAC 500	STG 1S PAC 750	STG 1S PAC 1000
Volume de l'échangeur	L	37,8	47,6	55,3
Surface de l'échangeur tubulaire	m <sup>2</sup>	5,4	6,8	7,9
Débit primaire d'irrigation	L/h	4643	5847	6793
Perte de charge de l'échangeur	mbar	157	248	375
Puissance absorbée 80°C/60°C	kW	108	136	158
Production ECS (Delta T 50°C) / (Condition primaire 80°C/60°C)	L/h	1857	2339	2717
Débit 10' (Δt 30°C)	Litres	665	969	1124
Débit 60' (Δt 30°C)	Litres	3141	4087	4747
Débit 10' (Δt 50°C)	Litres	513	750	873
Débit 60' (Δt 50°C)	Litres	2370	3089	3590
Puissance absorbée 50°C/44°C	kW	29	37	43
Production ECS (Delta T 30°C) / (Condition primaire 50°C/44°C)	L/h	836	1052	1223
Débit 10' (Δt 30°C)	Litres	405	590	684
Débit 60' (Δt 30°C)	Litres	1241	1642	1907
Hauteur	mm	1898	1925	2176
Hauteur avec pieds de réhausse	mm	2048	2075	2326
Diamètre avec isolation 100 mm	mm	850	990	990
Diamètre sans isolation	mm	650	790	790
Bride	mm	210	400	400
Pertes thermiques (Ua)/ Isolation M1 100 mm	W/K	2,01	2,60	3,09
Hauteur de basculement	mm	2090	2140	2380
Poids à vide	kg	253	334	366

## CARACTÉRISTIQUES GÉNÉRALES

### Pression maximale de service

- 8 bar

### Température maximale









- 95°C

## DIMENSIONNEMENT DU VASE D'EXPANSION SANITAIRE ET DE LA SOUPAPE SANITAIRE

Dans les installations avec bouclage sanitaire on doit considérer aussi le volume d'eau dans les tuyauteries.

Modèle	Taille min. du vase d'expansion	Soupape sanitaire 7 bars
300	18	3/4"
500	36	3/4"
800	50	3/4"
1000	80	3/4"

Les ballons sont produits selon les exigences fondamentales de la directive européenne 2014/68/UE (P.E.D.) pour les équipements à pression, en accord à l'article 4.3.

-  Il appartient à l'installateur de contrôler le serrage des boulons de la bride (FL) avant la mise en service de l'installation (le couple de serrage maxi ne doit pas dépasser les 25 Nm)
-  Contrôler l'étanchéité des éléments suivants : bouchon raccord résistance, anode et thermostat montés en usine.
-  Pour avoir recours à la garantie accordée par le fabricant, l'anode magnésium doit faire l'objet d'un contrôle régulier réalisé par un professionnel et être remplacée si nécessaire.
-  Contrôle : le premier contrôle doit intervenir 2 ans au plus après la mise en service. Par la suite, la fréquence sera adaptée en fonction du résultat de ce premier contrôle dans un intervalle de 1 an maximum. Les contrôles et mesures doivent être enregistrés dans un carnet de maintenance et présentés en cas de réclamations.  
**Remplacement de l'anode** : si l'usure est supérieure ou égale à 30 % de la taille initiale.  
**Indications pour l'entretien** : si l'anode présente une couche d'oxydation elle doit être nettoyée. En présence de calcaire sur l'anode elle doit être remplacée. En cas du remplacement de l'anode, s'assurer du contact métallique avec le filetage du ballon.  
Il est recommandé d'utiliser des anodes identiques (à joint intégré sur le filetage), Important une fois l'anode démonté le joint intégré ne peut pas garantir l'étanchéité et une nouvelle anode doit être utilisé.
-  Pour un fonctionnement correct du ballon, il est recommandé de monter un vase d'expansion sanitaire correctement dimensionné sur le circuit d'eau sanitaire.
-  Installer une soupape de sécurité de 6 bars sur l'entrée de l'eau froide sanitaire.
-  Contrôler mensuellement le fonctionnement des soupapes de sécurité.
-  Raccordement de la mise à la terre obligatoire
-  Ballon ECS apte aux eaux destinées à la consommation humaine avec les caractéristiques : se reporter à la notice jointe avec le matériel

Caractéristiques de l'eau requises		
	Valeur mini.	Valeur maxi.
Ph	6,5	9,5
Conductivité	130 $\mu\text{S}/\text{cm}$	550 $\mu\text{S}/\text{cm}$
Dureté de l'eau	11°F	25°F

Données techniques	
Pression maximale d'exercice	8 bar
Température maximale d'exercice	95 °C
Pression maximale d'exercice échangeur	10 bar
Température maximale d'exercice échangeur	110 °C

Les ballons ne sont pas adaptés pour de l'eau de puit non contrôlée car elle peut avoir des caractéristiques agressives.

## LÉGENDES ET SCHÉMAS

### Raccordement à l'eau froide

1 Point de soutirage	4 Robinet de vidange	7 Robinet de vidange	10 Manomètre
2 Ballon ECS	5 Soupape de sécurité	8 Réducteur de pression	11 Filtre
3 Vase d'expansion à membrane	6 Clapet de retenue	9 Vanne d'arrêt	12 Bouclage
			13 Mitigeur

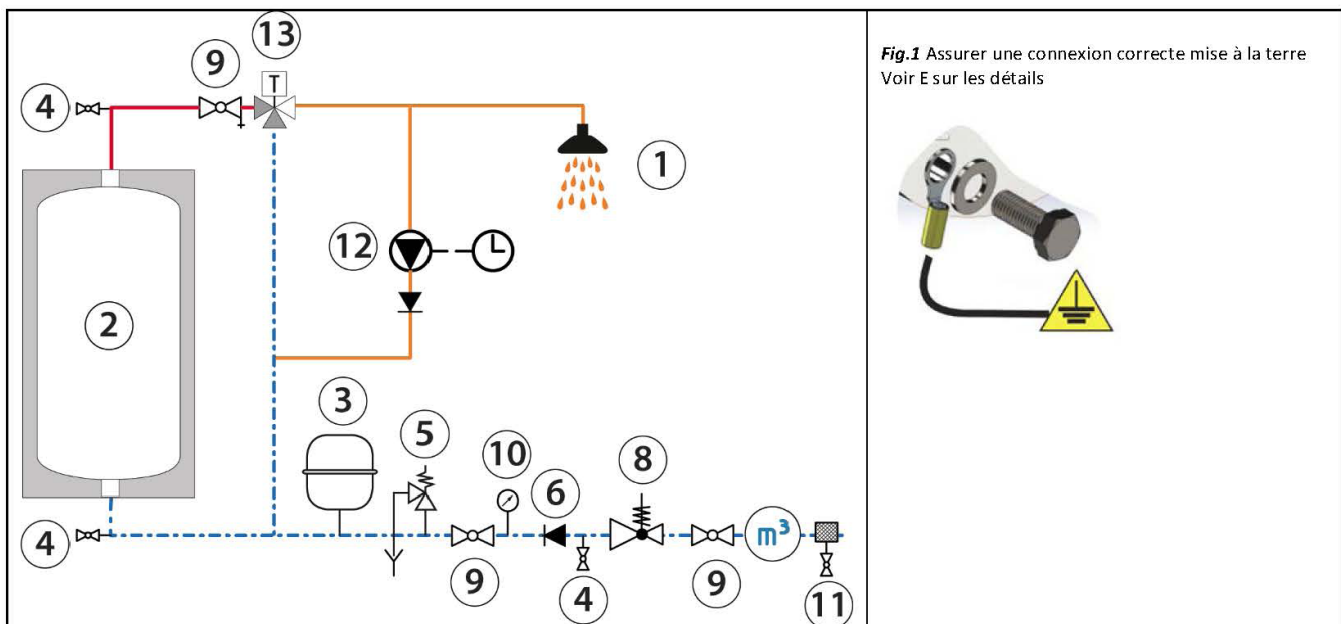

Fig.1 Assurer une connexion correcte mise à la terre  
Voir E sur les détails



## GARANTIES

Le fabricant s'engage à donner une prestation de garantie sur tous ses produits qui sont équipés d'un numéro de série. Toutes réclamations pour défauts de fabrication doivent être signalées par écrit dans un délai de 3 jours. Le fournisseur satisfait ses engagements de garantie à son choix, soit en réparant les éléments défectueux, soit en mettant à disposition les pièces de rechange au départ de l'usine. Toutes Prétentions de remboursements supplémentaires sont exclues des garanties.

Les prestations de garantie sont entendues selon les conditions suivantes :

- Chaque réclamation doit nous parvenir avant de procéder à des modifications ou travaux complémentaires ou transfert a un tiers.
- L'installation doit être exécutée par des personnes compétentes et qualifiées, prévoyant la soupape de sécurité et le vase d'expansion correctement dimensionnés.
- Il appartient à l'acheteur de créer les conditions pour une maintenance d'usage pour tous les ballons soumis au traitement Résine Thermodurcissable ou Emaillé, compte tenue de la température de l'eau, de la pression d'exercice, contrôle et / ou remplacement de l'anode en magnésium (contrôler tous les 6 mois), l'index de Langelier compris entre 0 et +0,4 , dureté à 11°F et 25°F.

Sont exclus de la garantie les dommages découlant de :

- Montage et conceptions d'installations qui ne répondent pas au niveau technique ou non conforme à la fonction prévue.
- Dommages découlant de cas de force majeure, d'influence de collision pendant le montage ou le transport.
- Dépôt excessif de boue ou d'autres parties de l'installation dans les corps du ballon ou bien dommages provoqués par défaut de contrôle de fermeture des brides , boulons etc.
- Il est entendu que chaque réclamation de dommages ne donne aucun titre de rétention sur le paiement de la marchandise.

Le défaut de paiement à l'échéance fixée par les conditions de vente entraîne la déchéance de garantie. Toutes autres exigences de l'acheteur pour dommages direct et indirect sont exclues.



**STG - GROUPE DIFFUSALP**  
**14, rue de Mollaret**  
**38070 SAINT QUENTIN FALLAVIER**  
**contact@diffusalp.com**  
**www.stgfrance.com**  
**TEL - 04 37 46 40 90 FAX - 04 37 46 40 92**